

*Move and Joy*



stroller

CALISTA

**age range:** 0-48 months  
up to 22 kg



MANUAL INSTRUCTION

designed in EU

V 1.0

[www.lorelli.eu](http://www.lorelli.eu)



find us on

# CONTENT

<b>EN</b>	Manual Instruction.....	5
<b>ES</b>	Instrucciones de uso.....	8
<b>IT</b>	Istruzione per l'uso.....	11
<b>FR</b>	Mode d'emploi.....	14
<b>BG</b>	Инструкция за употреба.....	17
<b>GR</b>	ΟΔΗΓΙΕΣ ΧΡΗΣΗΣ ΚΑΡΕΚΛΑΣ.....	20
<b>AR</b>	دليل التعليمات.....	23
<b>DE</b>	Bedienungsanleitung.....	25
<b>CZ</b>	Návod k použití.....	28
<b>HU</b>	Használati utasítás.....	31
<b>RU</b>	Инструкция по эксплуатации.....	34
<b>SRB HR ME BIH</b>	Uputstvo za upotrebu.....	37
<b>RO</b>	Instrucțiuni de utilizare.....	40
<b>NL</b>	Gebruikshandleiding.....	43
<b>AL</b>	Insruksion për përdorim.....	46
<b>PL</b>	Instrukcja użytkownika.....	49
<b>TR</b>	Kullanım talimatı.....	52
<b>MK</b>	Упатството за употреба.....	56



**EN**-Scan the QR code to get more product information and manual instruction in more languages. Download QR Scanner App onto your device.  
**ES**- Escanee el código QR para obtener más información sobre el producto y su manual de uso en varios idiomas. Descargue en su dispositivo la aplicación de Lector de códigos QR.  
**IT**-Scansiona il codice QR per ottenere maggiori informazioni sul prodotto e istruzioni manuali in più lingue. Scarica l'app QR Scanner sul tuo dispositivo.  
**FR**-Scannez le code QR pour obtenir plus d'informations sur le produit et le manuel d'utilisation (disponible en plusieurs langues). Téléchargez l'application QR Scanner sur votre appareil  
**BG**-Сканирайте QR кода, за да получите повече информация за продукта и инструкция за употреба на повече езици. Изтеглете приложението QR скенер на устройството си.  
**GR**-Σάρωση του κώδικα QR για περισσότερες πληροφορίες σχετικά με το προϊόν και οδηγίες χρήσης σε περισσότερες γλώσσες. Κατεβάστε την εφαρμογή QR Scanner στη συσκευή σας.  
**AR**- للحصول على المزيد من معلومات المنتج وتعليمات الاستخدام بلغات متعددة. قم بتنزيل تطبيق QR "قم بمسح رمز الاستجابة السريعة" ضوئياً.  
**DE**-Um weitere Produktinformationen sowie die Bedienungsanleitung in weiteren Sprachen zu erhalten, bitten wir Sie den QR-Code zu scannen. Bitte downloaden Sie die QR Scanner-App auf Ihr Handy oder Tablet.  
**CZ**- Naskenujte QR kód a získejte další informace o produktu a pokyny k použití v více jazycích. Stáhněte si aplikaci QR skener do svého zařízení.  
**HU**-A QR-kód beszkennelésével bővebb információkhoz és összeszerelési útmutatóhoz juthat további nyelveken. Amennyiben szükséges, töltsön le QR-kód olvasó alkalmazást a készülékére.  
**RU**-Отсканируйте QR-код, чтобы получить больше информации о продукте и инструкции по эксплуатации на других языках. Загрузите приложение QR Scanner на свое устройство.  
**SRB/HR/ME/BIH**  
Skenirajte QR kod kako bi ste dobili više informacija o proizvodu i uputstva za upotrebu na više jezika. Preuzmite aplikaciju QR Scanner na svoj uređaj.  
**RO**-Scanati codul QR pentru a obtine mai multe informatii despre produs si manualul de instructiuni in mai multe limbi. Descarcati aplicatia QR Scanner pe dispozitivul dvs.  
**NL** -Scan de QR code voor meer productinformatie en de handleiding in meerdere talen. Download de QR scanner app op je apparaat om te scannen.  
**AL**-Skanoni kodin QR për të marrë më shumë informacion rreth produktit dhe për të hapur manualin në më shumë gjuhë. Shkarkoni aplikacionin QR Scanner në celularin tuaj.  
**TR**-Detaylı ürün bilgisi ve çoklu dilde kullanma klavuzu için QR kodu okutunuz. QR barkod okuyucuyu cihazınıza indiriniz.  
**PL**-Zeskanuj kod QY, aby otrzymać więcej informacji, oraz instrukcję użytkowania w większej ilości języków. Pobierz aplikację skanera kodów QR na twoje urządzenie.  
**MK**-Скенирај го QR коdot за да добиеш повеќе информации за производот и упатство за користење на повеќе јазици. Симнете ја апликацијата QR Scanner App на вашиот уред.

# FEATURES

Picture A

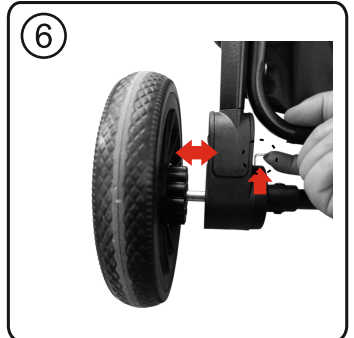
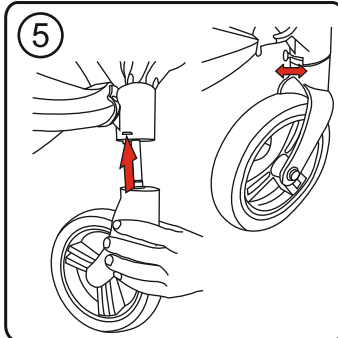
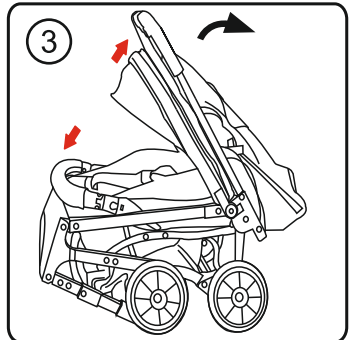
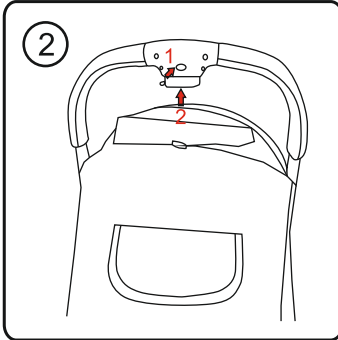
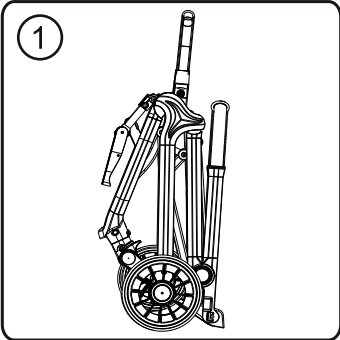

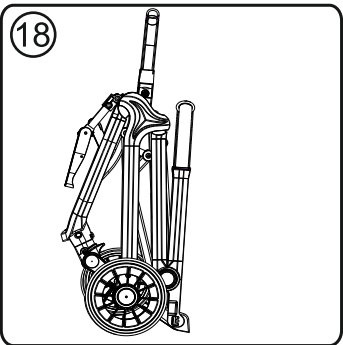
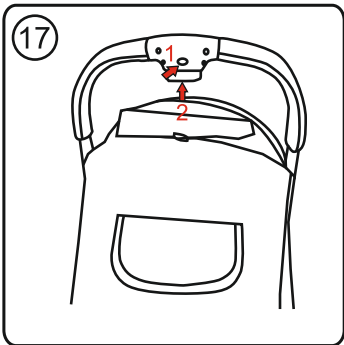
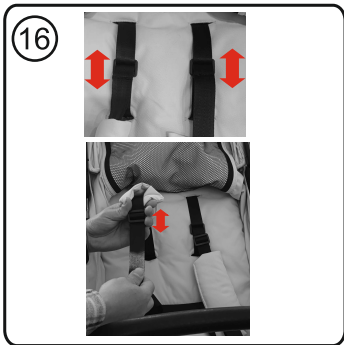
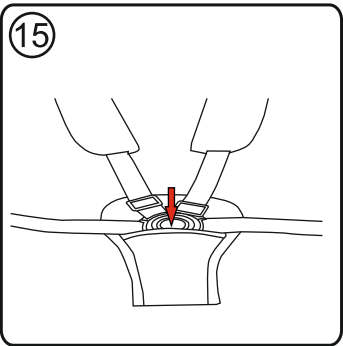
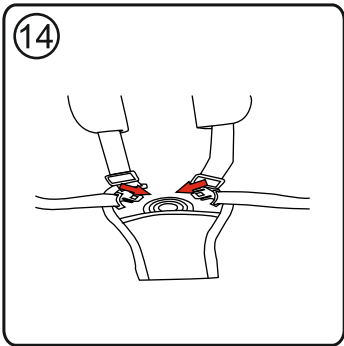
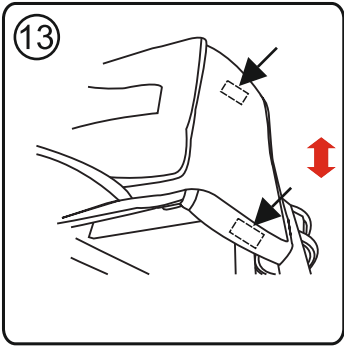
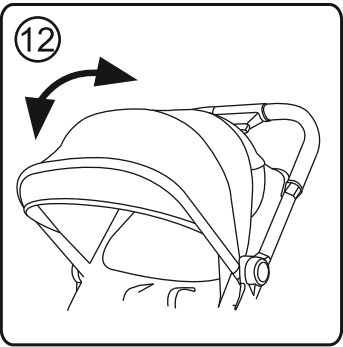
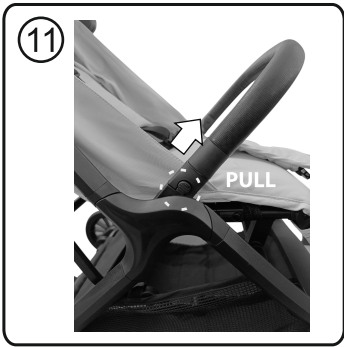
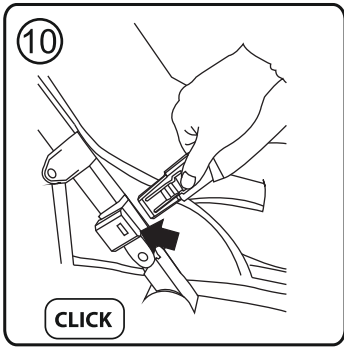
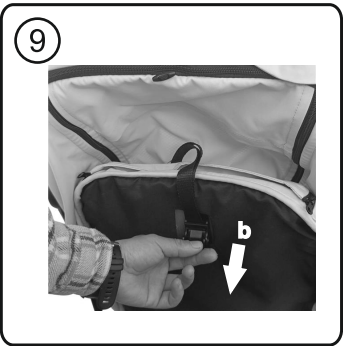
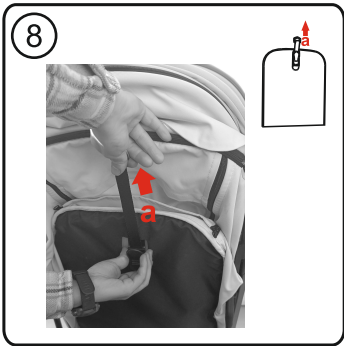
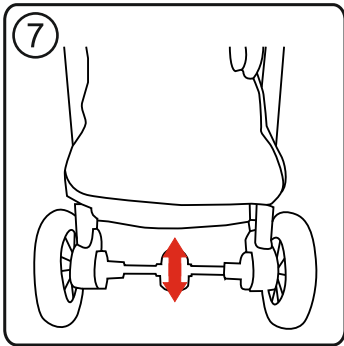

# IMPORTANT! READ CAREFULLY AND SAVE FOR FUTURE REFERENCE.

EN

## WARNING



1. **WARNING!** Never leave the child unattended!
2. **WARNING!** Make sure that all locking devices have been activated before use!
3. **WARNING!** To avoid injury, make sure the child is at a safe distance before unfolding or folding this product!
4. **WARNING!** Do not let a child play with this product!
5. **WARNING!** This stroller is meant to be used from the baby's birth. For newborn babies, you should use the most reclined position of the backrest. A newborn child is not able to sit up and hold its head up. Therefore, do not fix the backrest in a sitting position for children under 6 months!
6. **WARNING!** Always use the restraint system!
7. **WARNING!** Before use, check that the attachment devices for the pram basket, the seat or the car seat are properly engaged!
8. **WARNING!** This product is not suitable for running or skating!
9. **WARNING!** Keep away from fire!
10. **WARNING!** The images on the front page and inside the manual are for illustrative purposes and may differ from the actual product.
11. **WARNING!** Before the first use of the product, remove all marketing materials, as well as the devices used to attach them to the product.
12. **WARNING!** No additional mattress / cushion shall be added.

EN 1888-2:2018+A1:2022

## SAFETY REQUIREMENTS

1. This vehicle is suitable for children with a weight up to 22 kg or 4 years whichever comes first!
2. **The front bar can not be used as a carry handle!**
3. Use parking device if you do not hold the stroller with hand!
4. Do not leave the stroller on hills or inclined surfaces even if you have activated the parking system!
5. Parking device shall be engaged when placing and removing the children!
6. The shopping basket can take a maximum load of 2 kg!
7. Any load attached to the handle and/or on the back of the backrest and/or on the sides of the vehicle will affect the stability of the vehicle! Maximum load of the accessory bag 1 kg. Do not hang any additional bags!
8. Regularly check for loose parts! Make routine inspection, regularly maintain, clean and/or wash the vehicle!
9. The vehicle shall be used only for 1 child!
10. Accessories which are not approved by the manufacturer shall not be used!
11. Only spare parts delivered or recommended by the manufacturer/ distributor can be used!
12. Make sure that the safety belts are placed properly!
13. The stroller should always be used under the supervision of an adult!

14. Do not allow children to suspend him/herself or play in the stroller!
15. Do not allow children to stand in the stroller!
16. Do not allow your child to stand on the seat and foot rest!
17. Do not use the stroller on uneven surfaces near fire or other dangerous places!
18. Do not use the stroller on stairs and escalators!
19. Fold the stroller before go upstairs and downstairs. Mounting the stroller on stairs, pavements and others with the child in it and by pushing the handle causes deformation of the stroller and is out of warranty repair!
20. Adjusting of the back rest must be made only by a person read carefully the instruction rules for adjusting!
21. Any additional baggage left in the stroller may cause it to become unstable!
22. The person who assembles the stroller must be familiarized with its functions!
23. Always use the safety harness when the child is in the stroller! Always use the waist strap in combination with the strap between the legs! To prevent injury from the child falling or slipping, always use the shoulder straps!

## PARTS

### Picture A

1. Frame	- 1pc.	4. Canopy	- 1 pc.
2. Rear wheels	- 2 pcs.	5. Bumper bar	- 1 pc.
3. Front wheels	- 2 pcs.	6. Footrest	- 1 pc.

## UNFOLDING THE STROLLER

Folded view of the stroller (Photo 1). First press and hold button 1, then press button 2 to release the locking mechanism (Photo 2). Unfold the stroller by lifting the handle upwards (backwards) until it locks. Make sure you hear a click (Photos 3, 4).

## ASSEMBLY AND OPERATION OF THE STROLLER

1. Install the front wheels by pushing them upwards until they lock. Check that they are securely locked.

To remove: press the button on the console and pull the wheel down.

To set the wheels to move straight, push the levers toward the inside of the basket (Photo 5).

2. Attach the rear wheels as shown in Photo 6. To remove them, pull the lever on the rear axle and release the wheel.

3. To keep the stroller stationary, use the parking device on the rear wheels. Pressing the pedal down engages the parking device, and lifting the pedal up releases it (Photo 7).

**Attention!** The parking device (the brake) does not guarantee optimal holding on steep slopes! Therefore, never leave the stroller on an inclined surface with a child sitting or lying inside!

**WARNING!** The brake on your stroller acts as a parking device. Note that to activate the brake, the stroller must not be moving.

4. Adjusting the backrest to the upright position: pull strap “a” on the back upward while holding the plastic element (Photo 8).

Lowering the backrest: pull handle “b” back and lower the backrest to the desired position (Photo 9).

5. Attaching the safety bumper bar: to install it, guide both ends into the corresponding openings on the seat.

The bumper bar is removed by pressing the buttons on both sides and pulling it out (Photo 11).

6. Adjust the canopy by moving it forward or backward with your hand (Photo 12).

7. Adjusting the footrest: simultaneously press the two buttons under the footrest and push it down together with the fabric cover. To move it to a horizontal position, lift it up (Photo 13).

8. When using the seat, ALWAYS secure the child with the safety harness! Attach the shoulder straps to the waist straps and buckle them into the central buckle until you hear a click (Photo 14).

To unbuckle, press the central button on the buckle (Photo 15).

Adjust the length of the shoulder straps by holding the buckle with one hand and pulling the strap with the other. Adjust the height of the buckles on the backrest according to the child's height (Photo 16).

## FOLDING THE STROLLER

1. The backrest must be lowered.

2. Pull the handle backwards until the front wheels face forward.

Press and hold button (1) on the handle (Photo 17), then press button (2) and push the handle forward. The stroller will automatically fold and lock (Photo 18).

## CARE AND MAINTENANCE

1. To clean the metal parts, wipe with a damp cloth and dry thoroughly with a dry cloth.

2. To clean the plastic parts, use a cloth, water and mild detergent.

3. To clean the textile parts, use an upholstery cleaner.

4. When the stroller is in storage never place other items on top of it.

5. Always dry and air out the stroller if it gets wet!

6. Periodically clean the wheel axles and plastic elements.

7. Always clean the axles of the wheels and the plastic elements after using the stroller on sand or other dusty surfaces!

8. **DO NOT GREASE** the wheel axles or other moving parts of the stroller! Clean them only!

9. Periodically check for loose or damaged parts and if there are any, immediately replace them with new ones!

# ¡IMPORTANTE! LEA DETENIDAMENTE Y GUARDE PARA FUTURAS CONSULTAS.

ES

## ADVERTENCIAS



1. **¡ADVERTENCIA!** ¡Nunca deje al niño desatendido!
2. **¡ADVERTENCIA!** ¡Asegúrese de que todos los dispositivos de bloqueo estén activados antes de su uso!
3. **¡ADVERTENCIA!** ¡Para evitar lesiones, asegúrese de que el niño esté a una distancia segura antes de desplegar o plegar este producto!
4. **¡ADVERTENCIA!** ¡No permita que el niño juegue con este producto!
5. **¡ADVERTENCIA!** Este cochecito está diseñado para usarse desde el nacimiento del bebé. Para bebés recién nacidos, se debe utilizar la posición más reclinada del respaldo. Un niño recién nacido no puede sentarse solo y mantener la cabeza erguida. ¡Por lo tanto, no fije el respaldo en posición sentada para niños menores de 6 meses!
6. **¡ADVERTENCIA!** ¡Utilice siempre el sistema de retención!
7. **¡ADVERTENCIA!** ¡Antes del uso, compruebe que sean correctamente activados los accesorios para sujetar la cesta al cochecito, el asiento o el asiento del automóvil!
8. **¡ADVERTENCIA!** ¡Este producto no es adecuado para correr o patinar!
9. **¡ADVERTENCIA!** ¡Mantener alejado del fuego!
10. **¡ADVERTENCIA!** Las imágenes en la página del título y dentro de las instrucciones son a modo de ejemplo y pueden diferir del producto real.
11. **¡ADVERTENCIA!** Antes del primer uso del producto, retire del mismo todos los materiales publicitarios, así como los dispositivos utilizados para fijarlos al producto.
12. **¡ADVERTENCIA!** No coloque un colchón/almohadilla adicionales a partir de los recomendados por el fabricante!

EN 1888-2:2018+A1:2022

## REQUERIMIENTOS DE SEGURIDAD

1. ¡El presente cochecito está destinado a niños hasta un peso máximo de 22 kg o de edad hasta los 4 años, dependiendo del evento que ocurra primero!
2. ¡El barral no se puede utilizar como asa de transporte!
3. ¡Active el Sistema de estacionamiento si no está sosteniendo el cochecito con la mano!
4. ¡No deje el cochecito en superficies inclinadas incluso si ha activado el sistema de estacionamiento!
5. ¡Active siempre el sistema de estacionamiento al colocar y retirar al niño del cochecito!
6. ¡La cesta de equipaje tiene una capacidad de carga máxima de 2 kg!
7. ¡Cualquier carga colocada o fijada al manillar y/o tablero, respaldo y/o laterales del cochecito puede afectar a su estabilidad! ¡La carga máxima en el bolsillo de la capota no debe exceder de 1 kg! ¡No coloque bolsas o paquetes adicionales!
8. ¡Compruebe periódicamente por si haya piezas sueltas en el cochecito! ¡Verifique, mantenga y limpie el carro regularmente!
9. El cochecito está diseñado para llevar 1 niño!
10. ¡No se debe utilizar accesorios diferentes a los aprobados por el fabricante!
11. ¡Debe utilizar repuestos o componentes que van en conjunto o estén suministrados por el fabricante/distribuidor!
12. ¡Asegúrese de que el cinturón de seguridad esté bien colocado y ajustado!
13. ¡Es fundamental que el cochecito sea utilizado siempre bajo la supervisión de un adulto!
14. ¡No permita que el niño juegue en el cochecito o se cuelgue del mismo!
15. ¡No deje que el niño se ponga de pie mientras está instalado en el cochecito!
16. ¡No deje que el niño se ponga de pie en el asiento o en el reposapiés!
17. ¡No use el cochecito en superficies irregulares, cerca del fuego u otros lugares peligrosos!
18. ¡No utilice el cochecito en escaleras convencionales o eléctricas!
19. Pliegue el cochecito antes de subir y bajar unas escaleras. ¡Subir el cochecito por escaleras, aceras y otros obstáculos con el niño instalado, empujarlo por la manija podrá provocar su deformación y restringir la cobertura servicio de garantía!

**20.** ¡El ajuste del respaldo deberá ser manejado o manipulado únicamente por un adulto familiarizado con estas reglas para poder utilizarlas durante su aplicación!

**21.** ¡Cualquier equipaje adicional que se deje en el cochecito puede hacer que se vuelva inestable!

**22.** ¡La persona que monta el cochecito debe estar familiarizada con sus funciones!

**23.** ¡Utilice siempre el cinturón de seguridad cuando el niño esté en el cochecito! ¡Utilice siempre el cinturón entre los pies en combinación con el cinturón de cadera! Para evitar que el niño se caiga o resbale, ¡utilice siempre los cinturones de hombro!

## PARTES

### Foto A

1. Marco	- 1 pieza
2. Ruedas traseras	- 2 piezas
3. Ruedas delanteras	- 2 piezas
4. Capota	- 1 pieza
5. Barra de parachoques	- 1 pieza
6. Reposapiés	- 1 pieza

## DESPLEGAR EL CARRITO

Vista plegada del carrito (Foto 1). Primero presione y mantenga pulsado el botón 1, luego presione el botón 2 para liberar el mecanismo de bloqueo (Foto 2). Despliegue el carrito levantando el manillar hacia arriba (hacia atrás) hasta que se bloquee.

Asegúrese de escuchar un clic (Fotos 3, 4).

## MONTAJE Y USO DEL CARRITO

**1.** Instale las ruedas delanteras presionándolas hacia arriba hasta que se bloqueen. Verifique que estén bien aseguradas.

Para desmontar: presione el botón en la consola y tire de la rueda hacia abajo.

Para ajustar el movimiento recto, empuje las palancas hacia el interior del compartimento (Foto 5).

**2.** Coloque las ruedas traseras como se muestra en la Foto 6. Para desmontarlas, tire de la palanca del eje trasero y libere la rueda.

**3.** Para mantener el carrito inmóvil, utilice el dispositivo de estacionamiento de las ruedas traseras. Presionando el pedal hacia abajo se activa el dispositivo, y levantando el pedal se libera (Foto 7).

**¡Atención!** El dispositivo de estacionamiento (freno) no garantiza una sujeción óptima en pendientes pronunciadas. ¡Nunca deje el carrito en una superficie inclinada con un niño sentado o acostado dentro!

**¡ADVERTENCIA!** El freno del carrito funciona como dispositivo de estacionamiento. Tenga en cuenta que para activarlo, el carrito no debe estar en movimiento.

**4.** Ajuste del respaldo en posición vertical: tire hacia arriba de la correa “a” y sujete el elemento plástico (Foto 8).

Para bajar el respaldo: tire de la manija “b” hacia atrás y bájelo hasta la posición deseada (Foto 9).

5. Instalación de la barra de seguridad: para montarla, introduzca ambos extremos en las aberturas correspondientes del asiento.

Para retirarla, presione los botones a ambos lados y tire de la barra (Foto 11).

6. Ajuste el capazo moviéndolo hacia adelante o hacia atrás con la mano (Foto 12).

7. Ajuste del reposapiés: presione simultáneamente los dos botones debajo del reposapiés y empújelo hacia abajo junto con la funda textil. Para colocarlo en posición horizontal, levántelo (Foto 13).

8. **¡AL USAR EL ASIENTO, SIEMPRE COLOQUE EL ARNÉS DE SEGURIDAD DEL NIÑO!** Conecte las correas de los hombros a las de la cintura y cierre la hebilla central hasta oír un clic (Foto 14).

Para abrir el arnés, presione el botón central (Foto 15).

Ajuste la longitud de las correas de los hombros sosteniendo la hebilla con una mano y tirando de la correa con la otra. Ajuste la altura de las hebillas del respaldo según la altura del niño (Foto 16).

## PLEGAR EL CARRITO

1. El respaldo debe estar completamente bajado.

2. Tire del manillar hacia atrás hasta que las ruedas delanteras apunten hacia adelante. Presione y mantenga pulsado el botón (1) del manillar (Foto 17), luego presione el botón (2) y empuje el manillar hacia adelante. El carrito se plegará y bloqueará automáticamente (Foto 18).

## CUIDADO Y MANTENIMIENTO

1. Para limpiar las partes metálicas, limpie con un paño húmedo y seque bien con un paño seco.

2. Para limpiar las piezas de plástico, utilice un paño, agua y un detergente suave.

3. Para limpiar las partes textiles, utilice un limpiador de tapicería.

4. Cuando el cochecito esté guardado, ¡nunca coloque otros objetos sobre ello!

5. ¡Seque y ventile siempre que el cochecito si se moja!

6. Limpie periódicamente los ejes de las ruedas y los elementos plásticos.

7. ¡Limpie siempre los ejes de las ruedas y los elementos de plástico después de utilizar el cochecito sobre arena u otras superficies polvorientas!

8. **¡NO LUBRIQUE** los ejes de las ruedas u otras partes móviles del cochecito! ¡Solo límpielos!

9. ¡Compruebe periódicamente si hay piezas sueltas o dañadas y, si las hay, reemplácelas inmediatamente por otras nuevas!

# IMPORTANTE! LEGGERE ATTENTAMENTE E CONSERVARE PER RIFERIMENTO FUTURO.

IT

## AVVERTENZA



- 1.AVVERTENZA!** Non lasciare mai il bambino senza sorveglianza!
- 2.AVVERTENZA!** Assicurarsi che tutti i dispositivi di bloccaggio siano attivati prima dell'uso!
- 3.AVVERTENZA!** Per evitare lesioni, assicurarsi che il bambino si trovi a una distanza di sicurezza prima di aprire o ripiegare questo prodotto!
- 4.AVVERTENZA!** Non lasciare che il bambino giochi con questo prodotto!
- 5.AVVERTENZA!** Questo passeggino è stato realizzato per essere utilizzato fin dalla nascita del bimbo. Per i neonati è consigliabile utilizzare la posizione più inclinata dello schienale. Il neonato non è in grado di stare seduto da solo e di tenere la testa eretta. Pertanto, non fissare lo schienale in posizione di seduta per i bambini di età inferiore a 6 mesi!
- 6.AVVERTENZA!** Utilizzare sempre il sistema di ritenzione!
- 7.AVVERTENZA!** Prima dell'uso verificare che i dispositivi di fissaggio della navicella, del sedile o del seggiolino auto siano agganciati correttamente!
- 8.AVVERTENZA!** Questo prodotto non è adatto alla corsa o al pattinaggio!
- 9.AVVERTENZA!** Tenere lontano dal fuoco!
- 10.AVVERTENZA!** Le immagini sul frontespizio e all'interno delle istruzioni sono indicative e possono differire dal prodotto reale.
- 11.AVVERTENZA!** Prima di utilizzare il prodotto per la prima volta, rimuovere tutto il materiale pubblicitario dal prodotto, nonché gli attacchi utilizzati per fissarlo al prodotto.
- 12. AVVERTENZA!** Nessun materasso / cuscino aggiuntivo deve essere aggiunto.

EN 1888-2:2018+A1:2022

## REQUISITI DI SICUREZZA

1. Questo passeggino è adatto ai bambini fino a 22 kg o fino all'età di 4 anni, a seconda dell'evento che si verifica per primo!
2. La barra anteriore non può essere utilizzata come maniglia per il trasporto.
3. Utilizzare il dispositivo frenante se il passeggino non è controllato con la mano!
4. Non lasciare il passeggino in zone in pendenza, anche con un dispositivo frenante abilitato!
5. Il dispositivo frenante deve essere abilitato quando il bambino viene posizionato o preso dal passeggino!
6. Il cesto a bagagli sopporta un carico massimo di 2 kg!
7. Ogni carico fissato al pugno e/o allo schienale della sede e/o sul lato del passeggino, affetta la sua stabilità! Carico massimo della borsa degli accessori 1 kg. Non consegnare borse aggiuntive!
8. Verificate periodicamente per parti svitate sul passeggino! Esaminate regolarmente, intrattenete e pulite il passeggino!
9. Il passeggino è concepito per un solo bambino!
10. Gli accessori che non sono convalidati dal fabbricante non devono essere utilizzati!
11. Utilizzate unicamente dei pezzi di ricambio forniti o raccomandati dal fabbricante o dal distributore!
12. Assicuratevi che la cintura di sicurezza è legata correttamente!
13. Il passeggino deve sempre essere utilizzato sotto la supervisione di un adulto!
14. Non lasciare il bambino giocare nel passeggino o appendersi!
15. Non lasciare il bambino tenersi in piedi nel passeggino!
16. Non lasciare il bambino tenersi in piedi sulla sede o sul poggiatesta!
17. Non utilizzare il passeggino su delle superfici instabili, vicino ad un fuoco o altri luoghi pericolosi!

- 18.** Non utilizzare il passeggino nelle scale e nelle scale mobili!
- 19.** Piegate il passeggino prima di salire o scendere dalle scale. Salire dei marciapiedi ed altri ostacoli col bambino nel passeggino, appoggiando sul pugno, conduce alla deformazione del passeggino e questo non è coperto dalla garanzia!
- 20.** La regolazione dello schienale deve essere effettuata unicamente da una persona che conosce le istruzioni!
- 21.** Un bagaglio supplementare posato nel passeggino può condurre alla sua instabilità!
- 22.** La persona che monta il passeggino deve conoscere le sue caratteristiche!
- 23.** Usare sempre le cinture di sicurezza quando il bambino è nel passeggino! Utilizzare sempre la cintura tra le gambe in combinazione con la cintura della vita! Per evitare lesioni dovute alla caduta o allo scivolamento del bambino, utilizzare sempre la tracolla!

## COMPONENTI

### Foto A

1. Telaio	- 1 pz
2. Ruote posteriori	- 2 pz
3. Ruote anteriori	- 2 pz
4. Capottina	- 1pz
5. paraurti di protezione	- 1 pz
6. Poggiapiedi	- 1 pz

## APERTURA DEL PASSEGGINO

Vista piegata del passeggino (Foto 1). Premere e tenere premuto il pulsante 1, poi premere il pulsante 2 per sbloccare il meccanismo (Foto 2). Aprire il passeggino sollevando il maniglione verso l'alto (all'indietro) fino allo scatto. Assicurarsi di sentire un "clic" (Foto 3, 4).

## MONTAGGIO E UTILIZZO DEL PASSEGGINO

1. Installare le ruote anteriori spingendole verso l'alto fino al blocco. Verificare che siano fissate correttamente.

Per rimuoverle: premere il pulsante sulla console e tirare la ruota verso il basso.

Per impostare la marcia rettilinea, spingere le levette verso l'interno del vano portaoggetti (Foto 5).

2. Montare le ruote posteriori come mostrato nella Foto 6. Per smontarle, tirare la leva sull'asse posteriore e rilasciare la ruota.

3. Per mantenere il passeggino fermo, utilizzare il dispositivo di parcheggio sulle ruote posteriori. Premendo il pedale verso il basso si attiva il dispositivo, sollevandolo si disattiva (Foto 7).

Attenzione! Il dispositivo di parcheggio (il freno) non garantisce un sostegno ottimale su pendenze ripide! Non lasciare mai il passeggino su superfici inclinate con un bambino seduto o sdraiato all'interno!

**AVVERTENZA!** Il freno del passeggino è un dispositivo di parcheggio. Per attivarlo, il passeggino deve essere fermo.

4. Regolazione dello schienale in posizione verticale: tirare verso l'alto la cinghia "a" e tenere l'elemento in plastica (Foto 8).

Per abbassare lo schienale: tirare la maniglia "b" all'indietro e abbassarlo nella posizione desiderata (Foto 9).

5. Installazione del paracolpi: per montarlo, inserire entrambe le estremità nelle apposite aperture del sedile.

Per rimuoverlo, premere i pulsanti su entrambi i lati e tirare la barra (Foto 11).

6. Regolare la cappottina spostandola avanti o indietro con la mano (Foto 12).

7. Regolazione del poggiapiedi: premere contemporaneamente i due pulsanti sotto il poggiapiedi e spingerlo verso il basso insieme al rivestimento in tessuto. Per riportarlo in posizione orizzontale, sollevarlo (Foto 13).

8. Quando si utilizza il sedile, è **OBBLIGATORIO** fissare il bambino con le cinture di sicurezza! Collegare le cinture delle spalle a quelle della vita e chiudere nella fibbia centrale fino allo scatto (Foto 14).

Per aprire le cinture, premere il pulsante centrale della fibbia (Foto 15).

Regolare la lunghezza delle cinture delle spalle tenendo la fibbia con una mano e tirando la cinghia con l'altra. Regolare l'altezza delle fibbie sullo schienale in base all'altezza del bambino (Foto 16).

## CHIUSURA DEL PASSEGGINO

1. Lo schienale deve essere completamente abbassato.

2. Tirare il maniglione all'indietro finché le ruote anteriori non si orientano in avanti.

Premere e tenere premuto il pulsante (1) sul maniglione (Foto 17), quindi premere il pulsante (2) e spingere il maniglione in avanti. Il passeggino si chiuderà e si bloccherà automaticamente (Foto 18).

## CURA E MANUTENZIONE

1. Per pulire le parti metalliche, passare un panno umido e asciugare accuratamente con un panno asciutto.

2. Per pulire le parti in plastica, utilizzare un panno, acqua e un detergente delicato.

3. Per pulire le parti in tessuto, utilizzare un detergente per tappezzeria.

4. Quando il passeggino viene conservato per un certo periodo, non collocare mai altri oggetti su di esso!

5. Asciugare e ventilare sempre il passeggino se bagnato!

6. Pulire periodicamente gli assi delle ruote e i componenti in plastica.

7. Pulire sempre gli assi delle ruote e i componenti in plastica dopo aver utilizzato il passeggino sulla sabbia o su altre superfici polverose!

8. **NON LUBRIFICARE** gli assi delle ruote o altre parti mobili del passeggino! È sufficiente pulirlo!

9. Controllare periodicamente che non vi siano parti allentate o danneggiate e, se presenti, sostituirle immediatamente con altre nuove!

# IMPORTANT! LIRE ATTENTIVEMENT ET CONSERVER POUR RÉFÉRENCE FUTURE.

FR

## AVERTISSEMENT

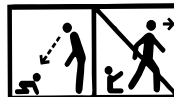

- 1. AVERTISSEMENT!** Ne laissez jamais l'enfant sans surveillance !
- 2. AVERTISSEMENT!** Assurez-vous que tous les dispositifs de verrouillage sont activés avant utilisation !
- 3. AVERTISSEMENT!** Pour éviter les blessures, assurez-vous que l'enfant se trouve à une distance de sécurité avant de déplier ou de plier ce produit !
- 4. AVERTISSEMENT!** Ne laissez pas l'enfant jouer avec ce produit !
- 5. AVERTISSEMENT!** Cette poussette est conçue pour être utilisée dès la naissance. Pour les nouveau-nés, vous devez utiliser la position du dossier la plus inclinée. Un nouveau-né n'est pas capable de s'asseoir de manière indépendante et de tenir la tête. Par conséquent, ne fixez pas le dossier en position assise pour les enfants de moins de 6 mois !
- 6. AVERTISSEMENT!** Utilisez toujours le système de fixation !
- 7. AVERTISSEMENT!** Avant utilisation, vérifiez que les dispositifs de fixation du panier de la poussette, du siège ou du siège auto sont correctement enclenchés !
- 8. AVERTISSEMENT!** Ce produit ne convient pas à la course à pied ou au patinage !
- 9. AVERTISSEMENT!** Tenir éloigné du feu !
- 10. AVERTISSEMENT!** Les images sur la page de titre et à l'intérieur des instructions sont données à titre d'exemple et peuvent différer du produit réel.
- 11. AVERTISSEMENT!** Avant la première utilisation du produit, retirez-en tous les matériaux publicitaires, ainsi que les dispositifs utilisés pour les fixer au produit.
- 12. AVERTISSEMENT!** N'ajoutez pas de matelas/coussin supplémentaire.

EN 1888-2:2018+A1:2022

## EXIGENCES DE SÉCURITÉ

1. Cette poussette convient aux enfants pesant jusqu'à 22 kg ou âgés de 4 ans maximum, selon la première éventualité !
2. Le barre de sécurité ne peut pas être utilisée comme poignée de transport !
3. Utilisez le dispositif de stationnement si vous ne tenez pas la poussette avec votre main !
4. Ne laissez pas la poussette sur une pente, même avec le dispositif de stationnement activé !
5. Le dispositif de stationnement doit être activé lors du placement ou du retrait de l'enfant de la poussette !
6. Le panier a une capacité de charge maximale de 2 kg !
7. Toute charge attachée à la poignée et/ou à l'arrière du dossier et/ou au côté de la poussette affecte la stabilité de la poussette ! Charge maximale du sac d'accessoires 1 kg. N'attachez pas de sacs ou de paquets supplémentaires !
8. Vérifiez périodiquement la présence de pièces détachées dans la poussette ! Inspectez, entretenez et nettoyez régulièrement la poussette !
9. La poussette est conçue pour 1 enfant !
10. Les accessoires non autorisés par le fabricant ne doivent pas être utilisés !
11. Seules les pièces de rechange fournies ou recommandées par le fabricant/distributeur doivent être utilisées !
12. Assurez-vous que la ceinture de sécurité est correctement bouclée !

13. La poussette doit toujours être utilisée sous la surveillance d'un adulte !
14. Ne laissez pas l'enfant jouer dans la poussette ou s'y suspendre !
15. Ne laissez pas l'enfant se tenir debout dans la poussette !
16. Ne laissez pas l'enfant se tenir debout sur le siège ou le repose-pieds !
17. N'utilisez pas la poussette sur des surfaces inégales, à proximité d'un feu ou d'autres endroits dangereux !
18. N'utilisez pas la poussette dans les escaliers et les escalators !
19. Pliez la poussette avant de monter ou de descendre les escaliers. Monter la poussette sur les escaliers, trottoirs et autres obstacles avec l'enfant en appuyant sur la poignée entraîne sa déformation et n'est pas soumis au service de garantie !
20. Le réglage du dossier ne doit être effectué que par une personne familiarisée avec les règles de cette action décrites dans les instructions !
21. Des bagages supplémentaires placés dans la poussette peuvent provoquer son instabilité !
22. La personne qui assemble la poussette doit connaître ses fonctions !
23. Utilisez toujours les ceintures de sécurité lorsque l'enfant est dans la poussette ! Utilisez toujours la ceinture entre les jambes en combinaison avec la ceinture sous-abdominale ! Pour éviter que l'enfant ne tombe ou ne glisse, utilisez toujours les ceintures d'épaule !

## PIÈCES

### Photo A

- |                      |            |
|----------------------|------------|
| 1. Châssis           | - 1 unité  |
| 2. Roues arrière     | - 2 unités |
| 3. Roues avant       | - 2 unités |
| 4. Pare-soleil       | - 1 unité  |
| 5. Barre de sécurité | - 1 unité  |
| 6. Repose-pieds      | - 1 unité  |

## DÉPLIAGE DE LA POUSSETTE

Aspect plié de la poussette (Photo 1).

Appuyez d'abord et maintenez le bouton 1, puis appuyez sur le bouton 2 pour libérer le mécanisme de verrouillage (Photo 2).

Dépliez la poussette en soulevant la poignée vers le haut (vers l'arrière) jusqu'à ce qu'elle se verrouille.

Assurez-vous d'entendre un clic (Photos 3, 4).

## MONTAGE ET UTILISATION DE LA POUSSETTE

1. Montage des roues avant : poussez-les vers le haut jusqu'à ce qu'elles se verrouillent. Vérifiez qu'elles sont bien fixées.

Pour les retirer : appuyez sur le bouton de la console et tirez la roue vers le bas.

Pour passer en mode de déplacement rectiligne, poussez les leviers vers l'intérieur du panier (Photo 5).

2. Montage des roues arrière : installez-les comme indiqué sur la Photo 6.

Pour les retirer : tirez le levier de l'axe arrière et libérez la roue.

3. Freinage / dispositif de stationnement :

Pour immobiliser la poussette, utilisez le frein arrière.

En appuyant sur la pédale vers le bas, le frein s'active ; en la soulevant vers le haut, il se libère (Photo 7).

Attention ! Le frein ne garantit pas un maintien optimal sur des pentes raides !

Ne laissez jamais la poussette sur une surface inclinée avec un enfant dedans.

**AVERTISSEMENT !** Pour activer le frein, la poussette doit être immobile.

4. Réglage du dossier :

Pour le mettre en position verticale — tirez vers le haut la sangle « a » tout en maintenant l'élément plastique (Photo 8).

Pour l'incliner — tirez la poignée « b » vers l'arrière et descendez le dossier à la position désirée (Photo 9).

**5. Installation de la barre de sécurité :**

Alignez ses deux extrémités avec les orifices du siège et insérez-les.

Pour retirer la barre, appuyez sur les deux boutons situés sur ses côtés et tirez-la (Photo 11).

**6. Réglage du canopy (capote) :**

Déplacez-le vers l'avant ou vers l'arrière avec la main (Photo 12).

**7. Réglage du repose-pieds :**

Appuyez simultanément sur les deux boutons situés sous le repose-pieds et poussez-le vers le bas avec la housse textile.

Pour le remettre à l'horizontale, soulevez-le (Photo 13).

**8. Utilisation des harnais :**

Lorsque l'enfant est dans le siège, attachez **OBLIGATOIREMENT** les sangles !

Fixez les sangles d'épaules aux sangles abdominales et clipsez-les dans la boucle centrale jusqu'à entendre un « clic » (Photo 14).

Pour les détacher — appuyez sur le bouton central de la boucle (Photo 15).

Réglez la longueur des sangles d'épaules en tenant la boucle d'une main et en tirant la sangle de l'autre.

Ajustez la hauteur des boucles sur le dossier en fonction de la taille de l'enfant (Photo 16).

## PLIAGE DE LA POUSSETTE

**1.** Le dossier doit être abaissé.

**2.** Tirez la poignée vers l'arrière jusqu'à ce que les roues avant se positionnent vers l'avant.

Appuyez et maintenez le bouton (1) sur la poignée (Photo 17), puis appuyez sur le bouton (2) et poussez la poignée vers l'avant.

La poussette se pliera automatiquement et se verrouillera (Photo 18).

## SOINS ET ENTRETIEN

**1.** Pour nettoyer les pièces métalliques, essuyez avec un chiffon humide et séchez bien avec un chiffon sec.

**2.** Pour nettoyer les pièces en plastique, utilisez un chiffon, de l'eau et un détergent doux.

**3.** Pour nettoyer les pièces textiles, utilisez un nettoyeur pour tissus d'ameublement.

**4.** Lorsque la poussette est rangée, ne placez jamais d'autres objets dessus !

**5.** Séchez et aérez toujours la poussette si elle est mouillée !

**6.** Nettoyez périodiquement les axes de roues et les éléments en plastique.

**7.** Nettoyez toujours les axes des roues et les éléments en plastique après avoir utilisé la poussette sur du sable ou d'autres surfaces poussiéreuses !

**8. NE LUBRIFIEZ PAS** les axes de roues ou autres pièces mobiles de la poussette ! Nettoyez-les simplement !

**9.** Vérifiez périodiquement les pièces desserrées ou endommagées et, le cas échéant, remplacez-les immédiatement par des neuves !

# ВАЖНО! ПРОЧЕТЕТЕ ВНИМАТЕЛНО И ЗАПАЗЕТЕ ЗА БЪДЕЩИ СПРАВКИ.

## ПРЕДУПРЕЖДЕНИЕ

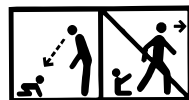

1. **ПРЕДУПРЕЖДЕНИЕ !** Никога не оставяйте детето без надзор!
  2. **ПРЕДУПРЕЖДЕНИЕ !** Уверете се, че всички устройства за заключване са активирани преди използване !
  3. **ПРЕДУПРЕЖДЕНИЕ !** За да избегнете нараняване, уверете се, че детето е на безопасно разстояние, преди да разгънете или сгънете този продукт!
  4. **ПРЕДУПРЕЖДЕНИЕ !** Не оставяйте детето да играе с този продукт!
  5. **ПРЕДУПРЕЖДЕНИЕ !** Тази количка е изработена за употреба от раждането на бебето. За новородени бебета трябва да използвате най-наклонената позиция на облегалката. Новороденото дете не е способно да седи само и да държи главата си изправена. Ето защо, не фиксирайте облегалката в седяща позиция за деца под 6 месеца !
  6. **ПРЕДУПРЕЖДЕНИЕ !** Винаги използвайте системата за задържане!
  7. **ПРЕДУПРЕЖДЕНИЕ !** Преди употреба да се провери дали са правилно задействани приспособленията за закрепване на кошчето за бебешката количка, на седалката или на автомобилното детско столче!
  8. **ПРЕДУПРЕЖДЕНИЕ !** Този продукт не е подходящ за тичане или пързаляне!
  9. **ПРЕДУПРЕЖДЕНИЕ !** Дръжте далеч от огън!
  10. **ПРЕДУПРЕЖДЕНИЕ !** Изображенията на заглавната страница и вътре в инструкцията са примерни и може да се различават от действителния продукт.
  11. **ПРЕДУПРЕЖДЕНИЕ !** Преди първата употреба на продукта отстранете от него всички рекламни материали, както и използваните приспособления за прикрепването им към продукта.
  12. **ПРЕДУПРЕЖДЕНИЕ !** Не добавяйте допълнителен матрак/ подложка.
- БДС EN 1888-2:2018+A1:2023**

## ИЗИСКВАНИЯ ЗА БЕЗОПАСНОСТ

1. Настоящата количка е подходяща за деца с тегло до 22 кг или на възраст до 4 години, в зависимост от това кое събитие настъпи първо!
2. Грифът не може да се използва за дръжка за носене!
3. Използвайте паркиращото устройство, ако не държите количката с ръка!
4. Не оставяйте количката на наклонени места, дори с активирано паркиращо устройство!
5. Паркиращото устройство трябва да е активирано при поставяне или взимане на детето от количката!
6. Кошът за пазаруване е с максимална товарносимост 2 кг!
7. Всеки товар, закачен на дръжката и/или на гърба на облегалката и/или отстрани на количката, влияе върху стабилността на детската количка! Не закачайте чанти и пакети!

8. Периодично проверявайте за разхлабени части на количката! Редовно преглеждайте, поддържайте и почиствайте количката!
9. Количката е предназначена за 1 дете!
10. Аксесоари, които не са одобрени от производителя, не бива да бъдат използвани!
11. Трябва да бъдат използвани резервни части само доставени или препоръчани от производителя/дистрибутора!
12. Уверявайте се дали безопасният колан е сложен правилно!
13. Количката трябва да се използва винаги под наблюдението на възрастен!
14. Не позволявайте на детето да играе в количката или да се провесва от нея!
15. Не позволявайте на детето да се изправя в количката!
16. Не позволявайте на детето да се изправя върху седалката или стъпенката!
17. Не използвайте количката по неравни повърхности, в близост до огън или други опасни места!
18. Не използвайте количката по стълбища и ескалатори!
19. Сгъвайте количката преди да се качвате или слизате по стълби. Качването на количката на стълби, тротоари и други препятствия с детето, чрез натискане на дръжката води до нейното деформиране и не подлежи на гаранционно обслужване!
20. Регулирането на облегалката трябва да се извършва само от запознат с правилата за това действие от инструкцията!
21. Допълнителния багаж сложен в количката може да доведе до нейната нестабилност!
22. Човекът, който сглобява количката, трябва да е запознат с нейните функции!
23. Винаги използвайте предпазните колани, когато детето е в количката! Винаги използвайте колана между крачетата в комбинация с колана за кръста! За да предотвратите нараняване от падане или изхлузване на детето, винаги използвайте раменните колани!

#### **Снимка А**

1. Рама	- 1бр.	5. Гриф	- 1 бр.
2. Задни колела	- 2 бр.	6. Подложка за крачета	- 1 бр.
3. Предни колела	- 2 бр.		
4. Сенник	- 1бр.		

## **РАЗГЪВАНЕ НА КОЛИЧКАТА**

Сгънат вид на детската количка (Снимка 1). Първо натиснете и задръжте бутон 1, след това натиснете бутон 2, за да освободите заключващия механизъм (Снимка 2). Разгънете количката, като повдигнете дръжката нагоре (назад), докато се заключи. Уверете се, че сте чули щракване (Снимка 3, 4).

## **МОНТАЖ И ЕКСПЛОАТАЦИЯ НА КОЛИЧКАТА**

1. Монтирайте предните колела, като ги притиснете нагоре до заключването им. Проверете дали са заключени добре. За демониране: натиснете бутон на конзолата и издърпайте колелото надолу. За установяване на праволинейно движение на колелата бутнете лостчетата към вътрешната страна на багажника (Снимка 5).
2. Поставете задните колела, както е показано на снимка 6. За демонирането издърпайте лостчето на задната ос и освободете колелото.
3. За установяване на количката на едно място използвайте паркиращото устройство на задните колела. Натискайки педала надолу, паркиращото устройство се задейства, а повдигайки педала нагоре се освобождава (Снимка 7).

**Внимание ! Паркиращото устройство (спирачката) не гарантира оптимално задържане на стръмни склонове! Ето защо никога не оставяйте количката на наклонена повърхност с дете, което седи или лежи в количката!**

**ПРЕДУПРЕЖДЕНИЕ!** Спирачката на използваната от Вас количка е вид паркиращо устройство. Имайте в предвид, че за да задействате спирачката, количката не трябва да се движи.

4. Регулиране на облегалката в изправено положение: издърпайте нагоре колана „а“ на гърба и придържайте пластмасовия елемент (Снимка 8). Спускане на облегалката: издърпайте дръжката „b“ назад и свалете облегалката до желаната позиция (Снимка 9).
5. Поставяне на предпазния гриф. За да го монтирате, насочете двата му края в съответните отвори на седалката (Снимка 10). Грифът се отстранява, като се натиснат бутоните от двете му страни и се издърпа (Снимка 11).
6. Регулирайте сенника чрез движение напред или назад с ръка (Снимка 12).
7. Регулиране на поставка за крака: натиснете едновременно двата бутона под поставката за крака и я натиснете надолу заедно с текстилния калъф. За да я поставите хоризонтално, я вдигнете нагоре (Снимка 13).
8. При ползване на седалката **ЗАДЪЛЖИТЕЛНО** поставете осигуряващите колани на детето! Прикрепете раменните към коремните колани и ги закопчайте в централната катарамата, докато чуе „щрак“ (Снимки 14). За разкопчаване на коланите натиснете централния бутон на катарамата (Снимка 15). Регулирайте дължината на раменните колани, като държите токата с едната ръка и издърпвате колана с другата. Настройте височината на токите на облегалката според ръста на детето (Снимка 16).

## СГЪВАНЕ НА ДЕТСКАТА КОЛИЧКА

1. Облегалката трябва да бъде спусната.
2. Издърпайте дръжката назад, докато се позиционират предните колела напред. Натиснете и задръжте бутон (1) на дръжката (Снимка 17), след което натиснете бутона (2) и избутайте дръжката напред. Количката автоматично ще се сгъне и заключи (Снимка 18).

## ГРИЖА И ПОДДРЪЖКА

1. За да почистите металните части, избършете с влажна кърпа и изсушете добре със суха кърпа.
2. За да почистите пластмасовите части използвайте кърпа, вода и мек препарат.
3. За да почистите текстилните части употребявайте препарат за почистване на тапицериия.
4. Когато количката е на съхранение, никога не поставяйте други предмети върху нея!
5. Винаги изсушавайте и проветрявайте количката, ако се е намокрила!
6. Периодично почиствайте осите на колелата и пластмасовите елементи.
7. Винаги почиствайте осите на колелата и пластмасовите елементи след използване на количката по пътек или други запрашени настилки!
8. **НЕ СМАЗВАЙТЕ** осите на колелата или други подвижни части на количката! Само ги почиствайте!
9. Периодично проверявайте за разхлабени или повредени части и ако има такива, незабавно ги заменете с нови!

# ΠΡΟΣΟΧΗ! ΔΙΑΒΑΣΤΕ ΠΡΟΣΕΚΤΙΚΑ ΚΑΙ ΦΥΛΑΞΤΕ ΓΙΑ ΜΕΛΛΟΝΤΙΚΟ ΕΛΕΓΧΟ.

GR

ΠΡΟΕΙΔΟΠΟΙΗΣΗ

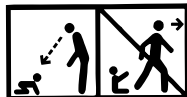

- 1.ΠΡΟΕΙΔΟΠΟΙΗΣΗ!** Ποτέ μην αφήνετε το παιδί χωρίς επίβλεψη!
- 2.ΠΡΟΕΙΔΟΠΟΙΗΣΗ!** Βεβαιωθείτε, ότι όλοι οι μηχανισμοί ασφαλείας είναι ενεργοποιημένοι πριν την χρήση!
- 3.ΠΡΟΕΙΔΟΠΟΙΗΣΗ!** Για να αποφύγετε τραυματισμό, βεβαιωθείτε, ότι το παιδί βρίσκεται σε απόσταση ασφαλείας, πριν ανοίξετε ή κλείσετε αυτό το προϊόν.
- 4.ΠΡΟΕΙΔΟΠΟΙΗΣΗ!** Μην αφήνετε το παιδί να παίζει μ' αυτό το προϊόν!
- 5.ΠΡΟΕΙΔΟΠΟΙΗΣΗ!** Αυτό το καρότσι κατασκευάστηκε προκειμένου να χρησιμοποιηθεί από την γέννηση του μωρού. Για νεογνά πρέπει να χρησιμοποιείτε την πιο-επικλινή θέση της πλάτης. Το νεογνό δεν είναι σε θέση να κάθεται μόνο του και να κρατάει το κεφάλι του όρθιο. Για το λόγο αυτό, μη σταθεροποιείτε την πλάτη σε καθιστή θέση για παιδιά κάτω των 6 μηνών.
- 6.ΠΡΟΕΙΔΟΠΟΙΗΣΗ!** Πάντα πρέπει να χρησιμοποιείτε το σύστημα συγκράτησης!
- 7.ΠΡΟΕΙΔΟΠΟΙΗΣΗ!** Πριν την χρήση ελέγξτε εάν ενεργοποιήθηκαν σωστά οι μηχανισμοί στήριξης του καλαθιού στο καρότσι μωρού, του καθίσματος ή του παιδικού καθίσματος αυτοκινήτου.
- 8.ΠΡΟΕΙΔΟΠΟΙΗΣΗ!** Αυτό το προϊόν δεν είναι κατάλληλο για τρέξιμο ή για ολισθήση!
- 9.ΠΡΟΕΙΔΟΠΟΙΗΣΗ!** Κρατήστε μακριά από φλόγα!
- 10.ΠΡΟΕΙΔΟΠΟΙΗΣΗ!** Οι εικόνες στην αρχική σελίδα και μέσα στις οδηγίες είναι ενδεικτικές και μπορεί να διαφέρουν από το πραγματικό προϊόν.
- 11.ΠΡΟΕΙΔΟΠΟΙΗΣΗ!** Πριν την πρώτη χρήση του προϊόντος αφαιρέστε από το προϊόν όλα τα διαφημιστικά υλικά, καθώς επίσης τα προσαρτήματα που χρησιμοποιούνται για την στήριξή τους στο προϊόν.
- 12. ΠΡΟΕΙΔΟΠΟΙΗΣΗ!** Δεν πρέπει να προστίθεται επιπλέον στρώμα / μαξιλάρι.

EN 1888-2:2018+A1:2022

## ΑΠΑΙΤΗΣΕΙΣ ΑΣΦΑΛΕΙΑΣ

1. Αυτό το παιδικό καρότσι είναι κατάλληλο για παιδιά με μέγιστο βάρος 22 κιλά ή μέχρι 4 ετών, όποιο από τα δύο συμβεί πρώτο!
2. Η μπροστινή ράβδος δεν μπορεί να χρησιμοποιηθεί ως λαβή μεταφοράς.
3. Χρησιμοποιήστε τη συσκευή στάθμευσης εάν δεν κρατάτε το καρότσι με το χέρι!
4. Μην αφήνετε το καρότσι σε κεκλιμένες επιφάνειες ακόμη και με πατημένη την συσκευή στάθμευσης!
5. Η συσκευή στάθμευσης πρέπει να είναι ενεργοποιημένη κατά την τοποθέτηση και την αφαίρεση του παιδιού από το καρότσι!
6. Το καλάθι αποθήκευσης με 2 kg κατ 'ανώτατο όριο !
7. Κάθε φορτίο που συνδέονται με τη λαβή ή / και το πίσω μέρος της πλάτης και / ή πλευρά του καλάθι, επηρεάζει τη σταθερότητα του καροτσιού! Μέγιστο φορτίο του σάκου αξεσουάρ 1 kg. Μην παραδίδετε επιπλέον σάκους!
8. Ελέγχετε περιοδικά για χαλαρά τμήματα του καροτσιού. Τακτικά να επανεξετάζετε, να εκτελείτε συντήρηση και καθαρισμός καλάθι!
9. Το καρότσι έχει σχεδιαστεί για ένα παιδί!
10. Εξαρτήματα που δεν είναι εγκεκριμένα από τον κατασκευαστή δεν πρέπει να χρησιμοποιείται!
11. Θα πρέπει να χρησιμοποιούνται μόνο ανταλλακτικά που παρέχονται ή συνιστώνται μόνο από τον κατασκευαστή / διανομέα!
12. Πάντα να χρησιμοποιείτε τα συστήματα ζωνών ασφαλείας!
13. Η άμαξα πρέπει πάντα να χρησιμοποιείται υπό την επίβλεψη ενός ενήλικου!

14. Μην αφήνετε το παιδί σας να παίξει στο καρότσι ή να τον αναστείλει από αυτήν!
15. Μην αφήνετε το παιδί σας να σταθεί στο καλάθι!
16. Μην αφήνετε το παιδί σας να σταθεί στο κάθισμα ή ποδαρικό!
17. Μη χρησιμοποιείτε το καρότσι σε ανώμαλες επιφάνειες, κοντά σε φωτιά ή άλλες επικίνδυνες θέσεις!
18. Μην χρησιμοποιείτε το καρότσι σε σκάλες και κυλιόμενες σκάλες!
19. Διπλώστε το καρότσι πριν πάτε πάνω ή κάτω. Ανεβάστε το καρότσι στις σκάλες, στα πεζοδρόμια και άλλα εμπόδια με το παιδί πιέζοντας τη λαβή που οδηγεί στην κατάρρευση της και δεν υπόκεινται σε εγγύηση!
20. Η ρύθμιση της πλάτης του καθίσματος θα πρέπει να γίνεται γνωστό μόνο με τους κανόνες της εν λόγω δράσης από το χρήστη!
21. Οι πρόσθετες αποσκευές τοποθετημένες στο καρότσι είναι δυνατόν να οδηγήσει σε αστάθεια του!
22. Ο άνθρωπος που συναρμολογεί το καρότσι πρέπει να είναι εξοικειωμένος με τα χαρακτηριστικά του!
23. Πάντα χρησιμοποιείτε τις ζώνες προστασίας, όταν το παιδί δεν είναι στο καρότσι! Πάντα χρησιμοποιείτε την ζώνη ανάμεσα στα ποδαράκια του παιδιού σε συνδυασμό με την ζώνη για τη μέση! Για να αποφύγετε τραυματισμό λόγω πτώσης ή γλιστρήματος του παιδιού, πάντα χρησιμοποιείτε τις ζώνες ώμων.

## ΕΞΑΡΤΗΜΑΤΑ

### Φωτογραφία Α

- |                          |          |
|--------------------------|----------|
| 1. Πλαίσιο               | - 1 τεμ. |
| 2. Πίσω ρόδες            | - 2 τεμ. |
| 3. Μπροσινές ρόδες       | - 2 τεμ. |
| 4. Σκίαστρο              | - 1 τεμ. |
| 5. Μπάρα                 | - 1 τεμ. |
| 6. Βάση για τα ποδαράκια | - 1 τεμ. |

## ΑΝΟΙΓΜΑ ΤΟΥ ΠΑΙΔΙΚΟΥ ΚΑΡΟΤΣΙΟΥ

Πτυσσόμενη όψη του παιδικού καροτσιού (Φωτογραφία 1). Πατήστε πρώτα και κρατήστε πατημένο το κουμπί 1, στη συνέχεια πατήστε το κουμπί 2 για να απελευθερώσετε τον μηχανισμό ασφάλισης (Φωτογραφία 2). Ανοίξτε το καρότσι τραβώντας τη χειρολαβή προς τα πάνω (πίσω) μέχρι να ασφαλίσει. Βεβαιωθείτε ότι ακούσατε το κλικ (Φωτογραφίες 3, 4).

## ΣΥΝΑΡΜΟΛΟΓΗΣΗ ΚΑΙ ΛΕΙΤΟΥΡΓΙΑ ΤΟΥ ΚΑΡΟΤΣΙΟΥ

1. Τοποθετήστε τους εμπρόσθιους τροχούς πιέζοντάς τους προς τα πάνω μέχρι να ασφαλίσουν. Ελέγξτε αν έχουν κλειδώσει σωστά. Για αφαίρεση: πατήστε το κουμπί στην κονσόλα και τραβήξτε τον τροχό προς τα κάτω. Για ευθυγράμμιση της κίνησης των τροχών, σπρώξτε τα μοχλάκια προς το εσωτερικό του καλαθιού (Φωτογραφία 5).
  2. Τοποθετήστε τους πίσω τροχούς όπως φαίνεται στη φωτογραφία 6. Για αφαίρεση τραβήξτε τον μοχλό στον πίσω άξονα και απελευθερώστε τον τροχό.
  3. Για να σταθεροποιήσετε το καρότσι σε ένα σημείο, χρησιμοποιήστε τη συσκευή στάθμευσης των πίσω τροχών. Πατώντας το πεντάλ προς τα κάτω, ενεργοποιείται η συσκευή στάθμευσης και σηκώνοντας το πεντάλ προς τα πάνω απελευθερώνεται (Φωτογραφία 7). Προσοχή! Η συσκευή στάθμευσης (φρένο) δεν εγγυάται βέλτιστη συγκράτηση σε απότομες κλίσεις! Γι' αυτό ποτέ μην αφήνετε το καρότσι σε κεκλιμένη επιφάνεια με παιδί που κάθεται ή ξαπλώνει μέσα!
- ΠΡΟΕΙΔΟΠΟΙΗΣΗ!** Το φρένο του καροτσιού που χρησιμοποιείτε λειτουργεί ως συσκευή στάθμευσης. Λάβετε υπόψη ότι για να ενεργοποιηθεί το φρένο, το καρότσι δεν πρέπει να κινείται.

4. Ρύθμιση της πλάτης σε όρθια θέση: τραβήξτε προς τα πάνω τη ζώνη «a» στην πλάτη και κρατήστε το πλαστικό στοιχείο (Φωτογραφία 8). Κατέβασμα της πλάτης: τραβήξτε τη χειρολαβή «b» προς τα πίσω και χαμηλώστε την πλάτη στη θέση που επιθυμείτε (Φωτογραφία 9).
5. Τοποθέτηση της προστατευτικής μπάρας. Για να την τοποθετήσετε, καθοδηγήστε τις δύο άκρες της στις αντίστοιχες οπές του καθίσματος. Η μπάρα αφαιρείται πατώντας τα κουμπιά στις δύο πλευρές και τραβώντας την έξω (Φωτογραφία 11).
6. Ρυθμίστε την ομπρέλα τραβώντας την προς τα εμπρός ή προς τα πίσω με το χέρι (Φωτογραφία 12).
7. Ρύθμιση της υποπόδιας: πατήστε ταυτόχρονα τα δύο κουμπιά κάτω από την υποπόδια και πιέστε την προς τα κάτω μαζί με το υφασμάτινο κάλυμμα. Για να την τοποθετήσετε οριζόντια, σηκώστε την προς τα πάνω (Φωτογραφία 13).
8. Κατά τη χρήση του καθίσματος, ΠΑΝΤΑ τοποθετήστε τα ασφαλιστικά λουριά στο παιδί! Συνδέστε τους ιμάντες ώμων με τους ιμάντες μέσης και κλείστε τους στη κεντρική πόρπη μέχρι να ακούσετε το «κλικ» (Φωτογραφίες 14). Για να ξεκλειδώσετε τα λουριά, πατήστε το κεντρικό κουμπί της πόρπης (Φωτογραφία 15). Ρυθμίστε το μήκος των ιμάντων ώμων κρατώντας την πόρπη με το ένα χέρι και τραβώντας τον ιμάντα με το άλλο. Ρυθμίστε το ύψος των πόρπων στην πλάτη ανάλογα με το ύψος του παιδιού (Φωτογραφία 16).

## ΣΥΜΠΤΥΞΗ ΤΟΥ ΠΑΙΔΙΚΟΥ ΚΑΡΟΤΣΙΟΥ

1. Η πλάτη πρέπει να είναι κατεβασμένη.
2. Τραβήξτε τη χειρολαβή προς τα πίσω μέχρι οι εμπρόσθιοι τροχοί να στραφούν προς τα εμπρός. Πατήστε και κρατήστε το κουμπί (1) στη χειρολαβή (Φωτογραφία 17), στη συνέχεια πατήστε το κουμπί (2) και σπρώξτε τη χειρολαβή προς τα εμπρός. Το καρότσι θα κλείσει αυτόματα και θα ασφαλίσει (Φωτογραφία 18).

## ΦΡΟΝΤΙΔΑ ΚΑΙ ΣΥΝΤΗΡΗΣΗ

1. Για να καθαρίσετε τα μεταλλικά εξαρτήματα, σκουπίστε με υγρό πανί και στεγνώστε καλά με στεγνό πανί.
2. Για να καθαρίσετε τα πλαστικά μέρη χρησιμοποιήστε πετσέτα, νερό και απαλό καθαριστικό.
3. Για να καθαρίσετε τα υφασμάτινα μέρη χρησιμοποιήστε καθαριστικό για καθάρισμα της ταπετσαρίας.
4. Όταν αποθηκεύετε το καρότσι, ποτέ μην αφήνετε άλλα αντικείμενα επάνω του.
5. Πάντα στεγνώνετε και αερίζετε το καρότσι, σε περίπτωση που έχει βραχεί!
6. Κατά περιόδους καθαρίζετε τους άξονες των ροδών και τα πλαστικά εξαρτήματα.
7. Πάντα καθαρίζετε τους άξονες των ροδών και τα πλαστικά εξαρτήματα μετά την χρήση του καροτσιού σε άμμο ή σε άλλες σκονισμένες επιφάνειες.
8. **ΜΗ ΛΙΠΑΙΝΕΤΕ** τους άξονες των ροδών ή άλλα αφαιρούμενα μέρη του καροτσιού. Πρέπει μόνο να τα καθαρίζετε.
9. Κατά περιόδους ελέγχετε για χαλαρά μέρη ή για μέρη που παρουσιάζουν βλάβη και σε περίπτωση που υπάρχουν τέτοια μέρη αμέσως αντικαταστήστε με καινούρια.

## هام! اقرأ بعناية واحتفظ بها للرجوع إليها مستقبلاً. تحذير

- تحذير! لا تترك الطفل دون مراقبة!  
تحذير! تأكد من تنشيط جميع أجهزة القفل قبل الاستخدام!  
تحذير! لتجنب الإصابة، تأكد من أن الطفل على مسافة آمنة قبل فرد هذا المنتج أو طيه!  
تحذير! لا تدع الطفل يلعب بهذا المنتج!  
تحذير! تم تصميم هذه العربة للاستخدام منذ الولادة. بالنسبة للأطفال حديثي الولادة، يجب عليك استخدام الوضع الأكثر ميلان لمسند الظهر. لا يستطيع الطفل حديث الولادة الجلوس بمفرده ورفع رأسه للأعلى. لذلك لا تثبت مسند الظهر في وضعية الجلوس للأطفال أقل من 6 أشهر!  
تحذير! استخدم دائماً نظام التقييد!  
تحذير! قبل الاستخدام، تأكد من أن الأجهزة الملحقة بسلة عربة الأطفال أو المقعد أو مقعد السيارة تعمل بشكل صحيح!  
تحذير! هذا المنتج غير مناسب للجري أو التزلج!  
تحذير! احفظه بعيداً عن النار!  
تحذير! الصور الموجودة على صفحة العنوان وداخل التعليمات هي على سبيل المثال وقد تختلف عن المنتج الفعلي.  
تحذير! قبل الاستخدام الأول للمنتج، قم بإزالة جميع المواد الإعلانية منه، وكذلك الأجهزة المستخدمة لربطها بالمنتج.  
تحذير! لا تقم بإضافة مرتبة/وسادة إضافية



EN 1888-2:2018+A1:2022

## متطلبات السلامة

1. هذه العربة مناسبة للأطفال الذين يصل وزنهم إلى 22 كغ أو حتى بلوغهم 4 سنوات، أيهما يأتي أولاً!
2. لا يمكن استخدام لوحة الفرطيس كمقبض للحمل!
3. استخدم جهاز تثبيت العربة إذا كنت لا تملك العربة بيدك!
4. لا تترك عربة الأطفال على منحدر، حتى مع تفعيل جهاز تثبيت العربة!
5. يجب تفعيل جهاز تثبيت العربة عند وضع الطفل أو إخراجه من عربة الأطفال!
6. تتمتع عربة التسوق بسعة تحميل قصوى تصل إلى 2 كغ!
7. أي حمل متصل بالمقبض و/أو الجزء الخلفي من مسند الظهر و/أو جانب عربة الأطفال يؤثر على ثبات عربة الأطفال! الحد الأقصى لحمولة حقيبة الملحقات 1 كغ. لا تقم ببارفاق أكياس أو عبوات إضافية!
8. تحقق بشكل دوري من وجود أجزاء محلوقة من العربة! فحص وصيانة وتنظيف العربة بانتظام!
9. عربة الأطفال مصممة لطفل واحد!
10. لا يجوز استخدام الملحقات غير المعتمدة من قبل الشركة المصنعة!
11. يجب استخدام قطع الغيار الموردة أو الموصى بها من قبل الشركة المصنعة/الموزع فقط!
12. تأكد من ربط حزام الأمان بشكل صحيح!
13. يجب دائماً استخدام عربة الأطفال تحت إشراف شخص بالغ!
14. لا تسمح للطفل باللعب في عربة الأطفال أو يتدلى منها!
15. لا تسمح للطفل بالوقوف في عربة الأطفال!
16. لا تسمح للطفل بالوقوف على المقعد أو الدرج!
17. لا تستخدم عربة الأطفال على الأسطح غير المستوية أو بالقرب من النار أو غيرها من الأماكن الخطرة!
18. لا تستخدم عربة الأطفال على السلاسل والأسلالم المتحركة!
19. قم ببطي عربة الأطفال قبل صعود أو نزول الدرج. صعود عربة الأطفال والأرصنة وغيرها من العوائق مع الطفل بالضغط على المقبض يؤدي إلى تشوهها ولا يخضع لخدمة الضمان!
20. يجب أن يتم ضبط مسند الظهر فقط بواسطة شخص مطلع على قواعد هذا الإجراء من التعليمات!
21. الأمتعة الإضافية الموضوعة في العربة قد تسبب عدم استقرارها!
22. يجب أن يكون الشخص الذي يقوم بتجميع العربة على دراية بوظائفها!
23. استخدم أحزمة الأمان دائماً عندما يكون الطفل في عربة الأطفال! استخدم دائماً حزام الخصر مع حزام الخصر! لمنع إصابة الطفل بالسقوط أو الانزلاق،

- |    |                     |        |
|----|---------------------|--------|
| 1. | الهيكل              | -عدد 1 |
| 2. | العجلات الخلفية     | -عدد 2 |
| 3. | العجلات الأمامية    | -عدد 2 |
| 4. | مظلة                | -عدد 1 |
| 5. | حاجز الأمان الأمامي | -عدد 1 |
| 6. | مسند الأقدام        | -عدد 1 |

## فتح عربة الأطفال

المظهر المطوي لعربة الأطفال (الصورة 1). اضغط أولاً مع الاستمرار على الزر 1، ثم اضغط على الزر 2 لتحرير آلية القفل (الصورة 2). افتح العربة برفع المقبض إلى الأعلى (إلى الخلف) حتى يتم القفل. تأكد من سماع صوت "نقرة" (الصور 3، 4).

## تجميع وتشغيل العربة

1. قم بتركيب العجلات الأمامية بالضغط عليها للأعلى حتى تُقفل. تحقق من أنها مثبتة جيداً. للفتك: اضغط على الزر الموجود على القاعدة واسحب العجلة إلى الأسفل. لضبط حركة العجلات في خط مستقيم، ادفع الرافعتين نحو الجهة الداخلة للسطح (الصورة 5).
2. ضع العجلات الخلفية كما هو موضح في الصورة 6. للفتك، اسحب الرافعة الموجودة على المحور الخلفي لتحرير العجلة.
3. لتثبيت العربة في مكان واحد، استخدم جهاز الوقوف الموجود على العجلات الخلفية. عند الضغط على الدواسة للأسفل، يتم تفعيل جهاز الوقوف، وعند رفع الدواسة للأعلى يتم تحريره (الصورة 7) تنبيه! جهاز الوقوف (الفرامل) لا يضمن ثباتاً مثاليًا على المنحدرات الشديدة! لذلك لا تترك العربة على سطح مائل! وبدخلها طفل جالس أو مستلقي تحذير! الفرامل في العربة هي نوع من جهاز الوقوف. يجب الانتباه إلى أنه لتفعيل الفرامل، يجب أن تكون العربة غير متحركة.
4. إلى الأعلى في الجزء الخلفي مع تثبيت القطعة البلاستيكية "a" ضبط مسند الظهر في الوضع المستقيم: اسحب الحزام للخلف وأنزل المسند إلى الوضع المطلوب (الصورة 9) "b" (الصورة 8). لإنزال مسند الظهر: اسحب المقبض
5. تركيب حاجز الأمان: لإعادة تركيبه، أدخل طرفيه في الفتحات المخصصة على المقعد. تتم إزالة الحاجز بالضغط على الأزرار على الجانبين ثم سحبه (الصورة 11)
6. اضبط المظلة بتحريكها للأمام أو الخلف باليد (الصورة 12)
7. ضبط مسند القدمين: اضغط في نفس الوقت على الزرين أسفل مسند القدمين واضغطه للأسفل مع الغطاء القماشي. لرفعه إلى الوضع الأفقي، ارفعه للأعلى (الصورة 13)
8. عند استخدام المقعد، يجب وضع أحزمة الأمان للطفل! صل أحزمة الكتفين بأحزمة الخصر وأغلقها في القفل المركزي حتى تسمع صوت "نقرة" (الصورة 14). لفتح الأحزمة، اضغط على الزر المركزي للقفل (الصورة 15). اضبط طول أحزمة الكتفين بإمسك المشبك بيد وسحب الحزام باليد الأخرى. اضبط ارتفاع المشابك على مسند الظهر حسب طول الطفل (الصورة 16)

## طي العربة

1. يجب أن يكون مسند الظهر في الوضع السفلي.
2. اسحب المقبض إلى الخلف حتى تنجح العجلات الأمامية إلى الأمام. اضغط مع الاستمرار على الزر (1) على المقبض (الصورة 17)، ثم اضغط الزر (2) وادفع المقبض إلى الأمام. ستطوى العربة تلقائيًا وتُقفل (الصورة 18).

## العناية والصيانة

1. لتنظيف الأجزاء المعدنية، امسحها بقطعة قماش مبللة وجفها جيدًا بقطعة قماش جافة.
2. لتنظيف الأجزاء البلاستيكية، استخدم قطعة قماش وماء ومنظف معتدل.
3. لتنظيف أجزاء النسيج، استخدم منظف المفروشات.
4. عندما تكون عربة الأطفال في المخزن، لا تضع عليها أي أشياء أخرى!
5. قم دائمًا بتجفيف عربة الأطفال وتهويتها إذا تعرضت للبلل!
6. قم بتنظيف محاور العجلات والعناصر البلاستيكية بشكل دوري.
7. قم دائمًا بتنظيف محاور العجلات والعناصر البلاستيكية بعد استخدام عربة الأطفال على الرمال أو الأسطح المتربة الأخرى!
8. لا تقم بتشحيم محاور العجلات أو الأجزاء المتحركة الأخرى من العربة! فقط قم بتنظيفهم!
9. تحقق بشكل دوري من عدم وجود أجزاء مفكوكة أو تالفة، وفي حالة وجودها، استبدلها على الفور بأخرى جديدة!

# WICHTIG! SORGFÄLTIG LESEN UND ZUM SPÄTEREN NACHSCHLAGEN AUFBEWAHREN.

DE

WARNUNG



- 1. WARNUNG!** Lassen Sie ein Kind niemals unbeaufsichtigt!
  - 2. WARNUNG!** Stellen Sie vor der Verwendung sicher, dass alle Sperrvorrichtungen aktiviert sind!
  - 3. WARNUNG!** Um Verletzungen zu vermeiden, stellen Sie sicher, dass sich das Kind in sicherem Abstand befindet, bevor Sie dieses Produkt auf- oder zusammenklappen!
  - 4. WARNUNG!** Lassen Sie kein Kind mit diesem Produkt spielen!
  - 5. WARNUNG!** Dieser Kinderwagen ist für den Gebrauch ab der Geburt konzipiert. Bei Neugeborenen sollten Sie die am weitesten zurückgelehnte Position der Rückenlehne nutzen. Ein Neugeborenes ist nicht in der Lage, alleine zu sitzen und den Kopf hochzuhalten. Deshalb bei Kindern unter 6 Monaten die Rückenlehne nicht im Sitzen fixieren!
  - 6. WARNUNG!** Benutzen Sie immer das Rückhaltesystem!
  - 7. WARNUNG!** Überprüfen Sie vor dem Gebrauch, ob die Befestigungsvorrichtungen für den Kinderwagenkorb, den Sitz oder den Kindersitz richtig eingerastet sind!
  - 8. WARNUNG!** Dieses Produkt ist nicht zum Laufen oder Skaten geeignet!
  - 9. WARNUNG!** Von Feuer fernhalten!
  - 10. WARNUNG!** Die Abbildungen auf der Titelseite und in der Anleitung sind beispielhaft und können vom tatsächlichen Produkt abweichen.
  - 11. WARNUNG!** Entfernen Sie vor dem ersten Gebrauch des Produkts alle Werbematerialien sowie die Vorrichtungen, mit denen sie am Produkt befestigt wurden.
  - 12. WARNUNG!** Fügen Sie keine zusätzliche Matratze/Auflage hinzu.
- EN 1888-2:2018+A1:2022**

## SICHERHEITSANFORDERUNGEN

1. Dieser Kinderwagen ist für Kinder mit einem Gewicht von bis zu 22 kg oder bis zu einem Alter von 4 Jahren geeignet, je nachdem, was zuerst eintritt!
2. Das Griffbrett kann nicht als Tragegriff verwendet werden!
3. Verwenden Sie die Parkvorrichtung, wenn Sie den Wagen nicht mit der Hand halten!
4. Lassen Sie den Kinderwagen auch mit aktivierter Parkvorrichtung nicht an einer Steigung stehen!
5. Beim Hineinsetzen oder Herausnehmen des Kindes aus dem Kinderwagen muss die Parkvorrichtung aktiviert werden!
6. Der Einkaufskorb ist mit maximal 2 kg belastbar !
7. Jegliche Last, die am Griff und/oder der Rückseite der Rückenlehne und/oder der Seite des Kinderwagens angebracht ist, beeinträchtigt die Stabilität des Kinderwagens! Maximale Zuladung der Zubehörtasche 1 kg. Bringen Sie keine zusätzlichen Taschen oder Pakete an!
8. Überprüfen Sie den Wagen regelmäßig auf lose Teile! Inspizieren, warten und reinigen Sie den Wagen regelmäßig!
9. Der Kinderwagen ist für 1 Kind ausgelegt!
10. Vom Hersteller nicht zugelassenes Zubehör darf nicht verwendet werden!
11. Es dürfen nur vom Hersteller/Vertreiber gelieferte oder empfohlene Ersatzteile verwendet werden!
12. Stellen Sie sicher, dass der Sicherheitsgurt richtig angelegt ist!
13. Der Kinderwagen muss immer unter Aufsicht eines Erwachsenen benutzt werden!

14. Lassen Sie das Kind nicht im Kinderwagen spielen oder daran hängen!
15. Lassen Sie das Kind nicht im Kinderwagen stehen!
16. Lassen Sie das Kind nicht auf dem Sitz oder der Stufe stehen!
17. Verwenden Sie den Kinderwagen nicht auf unebenen Flächen, in der Nähe von Feuer oder anderen gefährlichen Orten!
18. Verwenden Sie den Kinderwagen nicht auf Treppen und Rolltreppen!
19. Klappen Sie den Kinderwagen zusammen, bevor Sie Treppen hinauf- oder hinuntergehen. Das Besteigen des Kinderwagens auf Treppen, Gehwegen und anderen Hindernissen mit dem Kind durch Drücken des Griffs führt zu dessen Verformung und unterliegt nicht der Garantieleistung!
20. Das Einstellen der Rückenlehne sollte nur von einer Person durchgeführt werden, die mit den Regeln für diese Tätigkeit aus der Anleitung vertraut ist!
21. Zusätzliches Gepäck im Wagen kann dessen Instabilität verursachen!
22. Die Person, die den Wagen aufbaut, muss mit dessen Funktionen vertraut sein!
23. Benutzen Sie immer die Sicherheitsgurte, wenn das Kind im Kinderwagen sitzt! Benutzen Sie den Gurt zwischen den Beinen immer in Kombination mit dem Beckengurt! Um Verletzungen durch Stürze oder Ausrutschen des Kindes zu vermeiden, verwenden Sie immer die Schultergurte!

## TEILE

### Foto A

- |                |          |
|----------------|----------|
| 1. Rahmen      | - 1 Stk. |
| 2. Hinterräder | - 2 Stk. |
| 3. Vorderräder | - 2 Stk. |
| 4. Baldachin   | - 1 Stk. |
| 5. Griffbrett  | - 1 Stk. |
| 6. Fußstütze   | - 1 Stk. |

## AUFKLAPPEN DES KINDERWAGENS

Zusammengeklappte Ansicht des Kinderwagens (Foto 1). Drücken und halten Sie zuerst die Taste 1, dann drücken Sie die Taste 2, um den Verriegelungsmechanismus zu lösen (Foto 2). Klappen Sie den Kinderwagen auf, indem Sie den Griff nach oben (nach hinten) ziehen, bis er einrastet. Stellen Sie sicher, dass Sie ein Klicken hören (Fotos 3, 4).

## MONTAGE UND BENUTZUNG DES KINDERWAGENS

1. Montieren Sie die Vorderräder, indem Sie sie nach oben drücken, bis sie einrasten. Prüfen Sie, ob sie fest sitzen. Zum Entfernen: drücken Sie die Taste an der Konsole und ziehen Sie das Rad nach unten. Um geradeaus laufende Bewegung der Räder zu gewährleisten, schieben Sie die Hebel zur Innenseite des Korbes (Foto 5).
2. Setzen Sie die Hinterräder ein, wie auf Foto 6 gezeigt. Zum Entfernen ziehen Sie den Hebel an der Hinterachse und lösen das Rad.
3. Um den Kinderwagen an einem Platz zu fixieren, verwenden Sie die Feststellvorrichtung der Hinterräder. Drücken Sie das Pedal nach unten, wird die Feststellvorrichtung aktiviert, durch Anheben des Pedals nach oben wird sie gelöst (Foto 7). Achtung! Die Feststellvorrichtung (Bremse) garantiert keine optimale Sicherung auf steilen Hängen! Lassen Sie den Kinderwagen daher niemals auf einer geneigten Fläche mit einem Kind, das sitzt oder liegt, stehen! **WARNUNG!** Die Bremse des von Ihnen verwendeten Kinderwagens ist eine Art Feststellvorrichtung. Beachten Sie, dass der Kinderwagen sich nicht bewegen darf, um die Bremse zu betätigen.

4. Einstellung der Rückenlehne in aufrechter Position: Ziehen Sie den Gurt „a“ auf dem Rücken nach oben und halten Sie das Kunststoffteil fest (Foto 8). Zum Absenken der Rückenlehne: Ziehen Sie den Griff „b“ nach hinten und senken Sie die Lehne auf die gewünschte Position (Foto 9).
5. Anbringen der Sicherheitsbügelstange. Um sie zu montieren, führen Sie beide Enden in die entsprechenden Öffnungen am Sitz ein. Die Stange wird entfernt, indem die Tasten auf beiden Seiten gedrückt und herausgezogen werden (Foto 11).
6. Stellen Sie das Verdeck ein, indem Sie es mit der Hand vorwärts oder rückwärts bewegen (Foto 12).
7. Einstellung der Fußstütze: Drücken Sie gleichzeitig die beiden Tasten unter der Fußstütze und drücken Sie sie zusammen mit dem Textilbezug nach unten. Um sie horizontal zu positionieren, heben Sie sie nach oben (Foto 13).
8. Beim Gebrauch des Sitzes bringen Sie UNBEDINGT die Sicherheitsgurte am Kind an! Befestigen Sie die Schultergurte an den Beckengurten und schließen Sie sie in der zentralen Schnalle, bis Sie ein „Klick“ hören (Fotos 14). Zum Lösen der Gurte drücken Sie die zentrale Taste der Schnalle (Foto 15). Stellen Sie die Länge der Schultergurte ein, indem Sie die Schnalle mit einer Hand halten und den Gurt mit der anderen ziehen. Passen Sie die Höhe der Schnallen an der Rückenlehne an die Größe des Kindes an (Foto 16).

## ZUSAMMENKLAPPEN DES KINDERWAGENS

1. Die Rückenlehne muss abgesenkt sein.
2. Ziehen Sie den Griff nach hinten, bis die Vorderräder nach vorne ausgerichtet sind. Drücken und halten Sie die Taste (1) am Griff (Foto 17), dann drücken Sie die Taste (2) und schieben den Griff nach vorne. Der Kinderwagen klappt automatisch zusammen und verriegelt sich (Foto 18).

## PFLEGE UND WARTUNG

1. Um die Metallteile zu reinigen, wischen Sie sie mit einem feuchten Tuch ab und trocknen Sie sie mit einem trockenen Tuch gut ab.
2. Um die Kunststoffteile zu reinigen, verwenden Sie ein Tuch, Wasser und ein mildes Reinigungsmittel.
3. Zur Reinigung der Textilteile verwenden Sie einen Polsterreiniger.
4. Stellen Sie bei der Lagerung des Kinderwagens niemals andere Gegenstände darauf ab!
5. Trocknen und lüften Sie den Kinderwagen immer, wenn er nass wird!
6. Reinigen Sie regelmäßig die Radachsen und die Kunststoffelemente.
7. Reinigen Sie immer die Achsen der Räder und die Kunststoffelemente, nachdem Sie den Kinderwagen auf Sand oder anderen staubigen Oberflächen benutzt haben!
8. Radachsen oder andere bewegliche Teile des Wagens **NICHT SCHMIEREN !** Reinigen Sie sie einfach!
9. Überprüfen Sie regelmäßig, ob Teile locker oder beschädigt sind, und ersetzen Sie sie gegebenenfalls sofort durch neue!

# DŮLEŽITÉ! ČTĚTE POZORNĚ A USCHOVEJTE PRO BUDOUCÍ POUŽITÍ.

CZ

VAROVÁNÍ

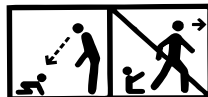

- 1. VAROVÁNÍ!** Nikdy nenechávejte své dítě bez dozoru!
  - 2. VAROVÁNÍ!** Ujistěte se, že všechna uzamykací zařízení jsou aktivovaná před použitím!
  - 3. VAROVÁNÍ!** Abyste předešli zranění, ujistěte se, že je dítě v bezpečné vzdálenosti, než tento výrobek rozložíte nebo složíte!
  - 4. VAROVÁNÍ!** Nenechte dítě hrát si s tímto výrobkem!
  - 5. VAROVÁNÍ!** Tento kočárek je určen pro používání od narození. U novorozenců byste měli používat co nejvíce nakloněnou polohu zádové opěrky. Novorozené dítě není schopno se samo posadit a držet hlavu vzpřímeně. Dětem do 6 měsíců proto opěradlo nefixujte v sedě!
  - 6. VAROVÁNÍ!** Vždy používejte zádržný systém!
  - 7. VAROVÁNÍ!** Před použitím zkontrolujte, zda jsou upevňovací zařízení na kočárku, sedačce nebo autosedačce správně zajištěna!
  - 8. VAROVÁNÍ!** Tento výrobek není vhodný na běhání nebo bruslení!
  - 9. VAROVÁNÍ!** Chraňte před ohněm!
  - 10. VAROVÁNÍ!** Obrázky na titulní stránce a uvnitř návodu jsou příklady a mohou se lišit od skutečného produktu.
  - 11. VAROVÁNÍ!** Před prvním použitím výrobku z něj odstraňte veškeré reklamní materiály a také nástavce sloužící k jejich připevnění k výrobku.
  - 12. VAROVÁNÍ!** Nepřidávejte další matraci/podložku.
- EN 1888-2:2018+A1:2023**

## BEZPEČNOSTNÍ POŽADAVKY

- 1.** Tento kočárek je vhodný pro děti s hmotností do 22 kg nebo do 4 let, podle toho, co nastane dříve!
- 2.** Rukojeť nelze použít jako držadlo!
- 3.** Pokud kočárek nadržíte v ruce, použijte parkovací zařízení!
- 4.** Nenechávejte kočárek na svazích, a to ani s aktivovaným parkovacím zařízením!
- 5.** Parkovací zařízení musí být aktivováno při vkládání nebo vyjímání dítěte z kočárku!
- 6.** Nákupní košík má maximální nosnost 2 kg!
- 7.** Jakákoli zátěž připevněná na rukojeti a/nebo zadní straně zádové opěrky a/nebo boku kočárku ovlivňuje stabilitu kočárku! Sáčky a balíčky nezavěšujte!
- 8.** Pravidelně kontrolujte kočárek, zda nemá uvolněné části! Kočárek pravidelně kontrolujte, udržujte a čistěte!
- 9.** Kočárek je určen pro 1 dítě!
- 10.** Příslušenství neschválené výrobcem se nesmí používat!
- 11.** Používejte pouze náhradní díly dodávané nebo doporučené výrobcem/distributorem!
- 12.** Ujistěte se, že je bezpečnostní pás správně zapnutý!
- 13.** Kočárek by měl být vždy používán pod dohledem dospělé osoby!
- 14.** Nedovolte dítěti, aby si v kočárku hrálo nebo se na něm věšelo!
- 15.** Nedovolte dítěti v kočárku vstát!
- 16.** Nedovolte dítěti stát na sedačce nebo stupátku!
- 17.** Nepoužívejte kočárek na nerovném povrchu, v blízkosti ohně nebo jiných nebezpečných míst!
- 18.** Nepoužívejte kočárek na schodech a eskalátorech!  
derním pásem! Vždy používejte ramenní pásy, aby nedošlo k pádu nebo uklouznutí!

19. Než půjdete po schodech nahoru nebo dolů, složte kočárek. Nošení kočárku po schodech, chodníku a jiných překážkách s dítětem stisknutím rukojeti vede k jeho deformaci a nepodléhá záručnímu servisu!
20. Nastavení opěradla by měl provádět pouze někdo obeznámený s pravidly pro tento úkon z návodu!
21. Další zavazadla umístěná v kočárku mohou vést k jeho nestabilitě!
22. Osoba, která kočárek montuje, musí být seznámena s jeho funkcemi!
23. Vždy používejte bezpečnostní pásy, když je dítě v kočárku! Vždy používejte břišní pás v kombinaci s bederním pásem! Vždy používejte ramenní pásy, abyste předešli zranění při pádu nebo uklouznutí dítěte!

## DÍLY

### Foto A

1. Rám - 1 ks.
2. Zadní kola - 2 ks.
3. Přední kola - 2 ks.
4. Sluneční clona - 1 ks.
5. Tyč - 1 ks.
6. Opěrka nohou - 1 ks.

## ROZLOŽENÍ KOČÁRKU

Složený vzhled dětského kočárku (Obrázek 1). Nejprve stiskněte a držte tlačítko 1, poté stiskněte tlačítko 2, abyste uvolnili zajišťovací mechanismus (Obrázek 2). Rozložte kočárek zvednutím rukojeti nahoru (dozadu), dokud nezaklapne. Ujistěte se, že jste slyšeli cvaknutí (Obrázek 3, 4).

## MONTÁŽ A POUŽÍVÁNÍ KOČÁRKU

1. Namontujte přední kola tak, že je zatlačíte nahoru, dokud se nezajistí. Zkontrolujte, zda jsou správně zacvaknutá. Pro demontáž: stiskněte tlačítko na konzoli a kolo stáhněte dolů. Pro nastavení přímého směru jízdy kol zatlačte páčky směrem k vnitřní straně košíku (Obrázek 5).

2. Připevněte zadní kola podle Obrázku 6. Pro demontáž zatáhněte za páčku na zadní ose a kolo uvolněte.

3. Pro zajištění kočárku na místě použijte parkovací zařízení zadních kol. Sešlápnutím pedálu dolů se parkovací zařízení aktivuje, zvednutím pedálu nahoru se uvolní (Obrázek 7).

Pozor! Parkovací zařízení (brzda) nezaručuje optimální stabilitu na strmých svazích! Nikdy nenechávejte kočárek na nakloněné ploše s dítětem, které v kočárku sedí nebo leží!

**UPOZORNĚNÍ!** Brzda vašeho kočárku je typ parkovacího zařízení. Mějte na paměti, že aby bylo možné brzdu aktivovat, kočárek se nesmí pohybovat.

4. Nastavení opěrky zad do vzpřímené polohy: vytáhněte nahoru popruh „a“ na zadní straně a přidržte plastový díl (Obrázek 8). Sklopení opěrky: zatáhněte páčku „b“ dozadu a opěrku spusťte do požadované polohy (Obrázek 9).

5. Připevnění bezpečnostního madla: pro jeho nasazení vložte oba konce do odpovídajících otvorů v sedadle. Madlo se odstraňuje stisknutím tlačítek na obou stranách a vytažením (Obrázek 11).

6. Nastavte stříšku posunutím dopředu nebo dozadu rukou (Obrázek 12).

7. Nastavení opěrky nohou: současně stiskněte dvě tlačítka pod opěrkou nohou a zatlačte ji dolů společně s textilním potahem. Pro nastavení do vodorovné polohy ji zvedněte nahoru (Obrázek 13).

8. Při používání sedadla **POVINNĚ** používejte bezpečnostní pásy dítěte! Připojte ramenní pásy k bederním a zapněte je do centrální přezky, dokud neuslyšíte „cvak“ (Obrázek 14). Pro odepnutí pásů stiskněte centrální tlačítko přezky (Obrázek 15). Nastavte délku ramenních pásů držením přezky jednou rukou a tažením pásu druhou rukou. Nastavte výšku přezek na opěrce zad podle výšky dítěte (Obrázek 16).

## SLOŽENÍ DĚTSKÉHO KOČÁRKU

1. Opěrka zad musí být sklopená.
2. Zatáhněte rukojeť dozadu, dokud se přední kola neposunou dopředu. Stiskněte a držte tlačítko (1) na rukojeti (Obrázek 17), poté stiskněte tlačítko (2) a posuňte rukojeť dopředu. Kočárek se automaticky složí a zajistí (Obrázek 18).

## PÉČE A ÚDRŽBA

1. Kovové části otřete vlhkým hadříkem a dobře osušte suchým hadříkem.
2. K čištění plastových částí použijte hadřík, vodu a jemný čisticí prostředek.
3. K čištění textilních částí použijte čistič na čalounění.
4. Když je kočárek uložený, nikdy na něj nepokládejte jiné předměty!
5. Kočárek vždy vysušte a vyvětrejte, pokud navlhne!
6. Pravidelně čistěte osy kol a plastové prvky.
7. Po použití kočárku na písku nebo jiném prašném povrchu vždy očistěte osy kol a plastové prvky!
8. **NEMAZAT** osy kol ani jiné pohyblivé části kočárku! Stačí je vyčistit!
9. Pravidelně kontrolujte, zda nejsou uvolněné nebo poškozené díly, a pokud nějaké jsou, okamžitě je vyměňte za nové!

# FONTOS! OLVASSA EL FIGYELMESEN, ÉS ŐRIZZE MEG KÉSŐBBI HIVATKOZÁSHOZ.

HU

## FIGYELMEZTETÉS



- 1.FIGYELMEZTETÉS!** Soha se hagyja a gyermeket felügyelet nélkül!
  - 2.FIGYELMEZTETÉS!** Használat előtt győződjön meg arról, hogy minden reteszelészerkezet aktíválva van!
  - 3.FIGYELMEZTETÉS!** A sérülések elkerülése érdekében győződjön meg arról, hogy a gyermek biztonságos távolságban van, mielőtt széthajtja vagy összecsucskja a terméket!
  - 4.FIGYELMEZTETÉS!** Ne engedje, hogy gyermek játsszon ezzel a termékkel!
  - 5.FIGYELMEZTETÉS!** Ezt a babakocsit a baba születésétől való használatra tervezték. Újszülötteknél a háttámla legdöntöttebb helyzetét kell használni. Egy újszülött nem tud egyedül ülni és feltartani a fejét. Ezért 6 hónaposnál fiatalabb gyermekeknél ne rögzítse ülő helyzetben a háttámlát!
  - 6.FIGYELMEZTETÉS!** Mindig használja a visszatartó rendszert!
  - 7.FIGYELMEZTETÉS!** Használat előtt ellenőrizze, hogy a babakocsi kosár, az ülés vagy az autósülés rögzítőelemei megfelelően rögzítve vannak-e!
  - 8.FIGYELMEZTETÉS!** Ez a termék nem alkalmas futásra vagy csúszászásra!
  - 9.FIGYELMEZTETÉS!** Tartsa távol a tűztől!
  - 10.FIGYELMEZTETÉS!** A címlapon és a használati utasításon belül szereplő képek csak példák és különbözhetnek a valós terméktől.
  - 11.FIGYELMEZTETÉS!** A termék első használata előtt távolítsa el róla minden reklámanyagot és a reklámok rögzítéséhez használt eszközöket.
  - 12. FIGYELMEZTETÉS!** Ne adjon hozzá extra matracot/ betétet.
- EN 1888-2:2018+A1:2022**

## BIZTONSÁGI KÖVETELMÉNYEK

1. Ez a babakocsi alkalmas 22 kg-ig súlyos vagy 4 éves korig gyermekek számára, attól függően melyik esemény következik be előbb!
2. A lökhárító fogantyú nem használható szállító fogantyúként!
3. Használja a parkolóeszközt, ha nem a kezével fogja a kocsit!
4. Ne hagyja a babakocsit lejtőn, még bekapcsolt parkolóberendezés mellett sem!
5. A parkolóberendezést aktiválni kell, amikor a gyermeket a babakocsiba helyezi vagy leveszi róla!
6. A bevásárlókosár maximális terhelhetősége 2 kg!
7. A fogantyúra és/vagy a háttámla hátuljára és/vagy a babakocsi oldalára rögzített terhelés befolyásolja a babakocsi stabilitását! A tartozéktáska maximális terhelhetősége 1 kg. Ne rögzítsen extra táskákat vagy csomagokat!
8. Rendszeresen ellenőrizze a babakocsi meglazult részeit! Rendszeresen ellenőrizze, karbantartsa és tisztítsa meg a babakocsit!
9. A babakocsi csak 1 gyermek számára készült!
10. A gyártó által nem engedélyezett tartozékokat nem szabad használni!
11. Csak a gyártó/forgalmazó által szállított vagy ajánlott pótalkatrészeket szabad használni!
12. Győződjön meg arról, hogy a biztonsági öv megfelelően van bekötve!
13. A babakocsit mindig felnőtt felügyelete mellett szabad használni!
14. Ne engedje, hogy a gyermek a babakocsiban játsszon, és ne lógjon le róla!
15. Ne engedje, hogy a gyermek felálljon a babakocsiban!
16. Ne engedje, hogy a gyermek felálljon az ülésre vagy a lábtámaszra!
17. Ne használja a babakocsit egyetlen felületen, tűz közelében vagy más veszélyes helyen!
18. Ne használja a babakocsit lépcsőn és mozgólépcsőn!

**19.** Hajtsa össze a babakocsit, mielőtt megy fel vagy le a lépcsőn. A babakocsi lépcsőn, járdán és egyéb akadályokon történő felmászása a fogantyú megnyomásával a babakocsi deformálódásához vezet, és nem vonatkozik rá a garanciális szerviz!

**20.** A háttámla beállítását csak olyan személy végezheti, aki az utasításból ismeri ennek a műveletnek a szabályait!

**21.** A babakocsiba helyezett további poggyász instabillá teheti!

**22.** A babakocsit összeszerelő személynek ismernie kell annak funkcióit!

**23.** Mindig használja a biztonsági övet, ha a gyermek a babakocsiban van! A két láb közötti övet mindig a derékövvel együtt használja! A gyermek leesése vagy elcsúszása miatti sérülések elkerülése érdekében mindig használja a vállöveket!

## ALKATRÉSZEK

### A. kép

1. Alváz	- 1 db
2. Hatsó kerekek	- 2 db
3. Elülső kerekek	- 2 db
4. Naellenző	- 1 db
5. Lökharító fogantyú	- 1 db
6. Lábtartó	- 1 db

## A BABAKOCSI KINYITÁSA

A babakocsi összecsucott állapota (1. kép). Először nyomja meg és tartsa lenyomva az 1-es gombot, majd nyomja meg a 2-es gombot a reteszelő mechanizmus kioldásához (2. kép). Nyissa ki a babakocsit a fogantyú felfelé (hátra) emelésével, amíg be nem reteszelődik. Győződjön meg róla, hogy hallotta a kattantást (3., 4. kép).

## A BABAKOCSI ÖSSZESZERELÉSE ÉS HASZNÁLATA

**1.** Szerelje fel az első kerekeket úgy, hogy felfelé tolja őket, amíg be nem pattannak. Ellenőrizze, hogy megfelelően rögzültek-e. A leszereléshez nyomja meg a konzolon található gombot, és húzza le a kereket. Az egyenes haladás beállításához tolja a kis kart a kosár belső oldala felé (5. kép).

**2.** Szerelje fel a hátsó kerekeket a 6. képen látható módon. A leszereléshez húzza meg a hátsó tengely karját, és engedje ki a kereket.

**3.** A babakocsi helyben tartásához használja a hátsó kerekek parkolórendszerét. A pedál lenyomásával a parkolórendszer bekapcsol, a pedál felemelésével pedig kiold (7. kép). Figyelem! A parkolórendszer (fék) nem garantálja az optimális rögzítést meredek lejtőkön! Ezért soha ne hagyja a babakocsit lejtős felületen olyan gyermekkel, aki ül vagy fekszik benne!

**FIGYELMEZTETÉS!** A babakocsi fékje egyfajta parkolórendszer. Kérjük, vegye figyelembe, hogy a fék aktiválásához a babakocsinak mozdulatlanul kell lennie.

**4.** A háttámla függőleges helyzetének beállítása: húzza felfelé az „a” hevedert a háttámlán, miközben tartja a műanyag elemet (8. kép). A háttámla leengedése: húzza hátra a „b” kart, és engedje le a háttámlát a kívánt pozícióba (9. kép).

5.A biztonsági karfa felszerelése: a rögzítéshez illesze mindkét végét az ülés megfelelő nyílásaiba. A karfa eltávolításához nyomja meg mindkét oldal gombját, és húzza ki (11. kép).

6.A napellenzőt kézzel állítsa előre vagy hátra mozgatással (12. kép).

7.A lábtartó beállítása: egyszerre nyomja meg a lábtartó alatti két gombot, és nyomja lefelé a textilborítással együtt. A vízszintes helyzethez emelje fel (13. kép).

8.Az ülés használatakor **KÖTELEZŐ** a gyermek biztonsági öveinek használata! Csatlakoztassa a vállpántokat a derékpántokhoz, és zárja be a központi csatba, amíg kattantást nem hall (14. kép). A kioldáshoz nyomja meg a csat középső gombját (15. kép). Állítsa be a vállpántok hosszát úgy, hogy az egyik kezével tartja a csatot, a másikkal pedig húzza a pántot. A háttámla csatjainak magasságát állítsa a gyermek magasságához (16. kép).

## A BABAKOCSI ÖSSZECSUKÁSA

1.A háttámlát le kell engedni.

2.Húzza a fogantyút hátra, amíg az első kerekek előre nem kerülnek. Nyomja meg és tartsa lenyomva az (1) gombot a fogantyún (17. kép), majd nyomja meg a (2) gombot, és tolja előre a fogantyút. A babakocsi automatikusan összeecsukódik és reteszeli (18. kép).

## GONDOZÁS ÉS KARBANTARTÁS

1. A fém részek tisztításához nedves ruhával törölje le, majd száraz ruhával alaposan szárítsa meg.

2. A műanyag részek tisztításához használjon kendőt, vizet és enyhe tisztítószeret.

3. A textil részek tisztításához használjon kárpittisztítót.

4. Amikor a babakocsi raktárban van, soha ne helyezzen rá más tárgyat!

5. Mindig szárítsa meg és szellőztesse ki a babakocsit, ha nedves lesz!

6. Rendszeresen tisztítsa meg a keréktengelyeket és a műanyag elemeket.

7. Mindig tisztítsa meg a keréktengelyeket és a műanyag elemeket, miután a babakocsit homokon vagy egyéb poros felületen használja!

8. **NE KENSE** a keréktengelyeket vagy a babakocsi egyéb mozgó alkatrészeit! Csak tisztítsa meg őket!

9. Rendszeresen ellenőrizze, hogy nincsenek-e laza vagy sérült alkatrészek, és ha vannak, azonnal cserélje ki őket újakra!

# ВАЖНО! ПРОЧИТАЙТЕ ВНИМАТЕЛЬНО И (RU) СОХРАНИТЕ ДЛЯ ДАЛЬНЕЙШЕГО ИСПОЛЬЗОВАНИЯ.

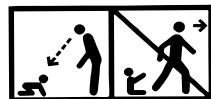

## ПРЕДУПРЕЖДЕНИЕ

- 1. ПРЕДУПРЕЖДЕНИЕ!** Никогда не оставляйте ребенка без присмотра!
  - 2. ПРЕДУПРЕЖДЕНИЕ!** Перед использованием убедитесь, что все фиксирующие устройства активированы!
  - 3. ПРЕДУПРЕЖДЕНИЕ!** Во избежание травм, прежде чем раскладывать или складывать это изделие, убедитесь, что ребенок находится на безопасном расстоянии!
  - 4. ПРЕДУПРЕЖДЕНИЕ!** Не позволяйте ребенку играть с этим изделием!
  - 5. ПРЕДУПРЕЖДЕНИЕ!** Эта коляска предназначена для использования с рождения. Для новорожденных следует использовать максимально откинутое положение спинки. Новорожденный ребенок не способен самостоятельно сидеть и держать голову. Поэтому не фиксируйте спинку в сидячем положении детям до 6 месяцев!
  - 6. ПРЕДУПРЕЖДЕНИЕ!** Всегда используйте удерживающую систему!
  - 7. ПРЕДУПРЕЖДЕНИЕ!** Перед использованием убедитесь, что устройства для крепления переноски, сиденья или детского автокресла правильно зафиксированы!
  - 8. ПРЕДУПРЕЖДЕНИЕ!** Это изделие не подходит для бега или катания!
  - 9. ПРЕДУПРЕЖДЕНИЕ!** Беречь от огня!
  - 10. ПРЕДУПРЕЖДЕНИЕ!** Изображения на титульном листе и внутри инструкции приведены для примера и могут отличаться от реального продукта.
  - 11. ПРЕДУПРЕЖДЕНИЕ!** Перед первым использованием изделия удалите с него все рекламные материалы, а также приспособления для их крепления к товару.
  - 12. ВНИМАНИЕ!** Никакой дополнительный матрац / подушка не должны быть добавлены.
- EN 1888-2:2018+A1:2022

## ТРЕБОВАНИЯ БЕЗОПАСНОСТИ

1. Эта коляска подходит для детей с весом до 22 кг или до 4 лет, в зависимости от того, что наступит раньше.
2. Передняя планка не может быть использована в качестве ручки для переноски.
3. Используйте устройство парковки, если не держите коляску рукой!
4. Не оставляйте коляску на наклонных поверхностях, даже при активированном устройстве парковки!
5. Устройство парковки должно быть активировано при усаживании или вынимании ребенка из коляски!
6. Максимальная вместимость корзины для покупок 2 кг!
7. Любой груз, подвешенный на ручке и/или на спинке, и/или на боковых частях коляски, оказывает влияние на ее устойчивость! Максимальная нагрузка на сумку для аксессуаров 1 кг. Не сдавайте никаких дополнительных сумок!
8. Периодически проверяйте раскрепленные части коляски! Регулярно проводите осмотр, уход и чистку коляску!
9. Коляска предназначена для 1 ребенка!
10. Не используйте аксессуары, которые не одобрены изготовителем!
11. Используйте только запасные части, поставленные или рекомендованные изготовителем /дистрибьютором!
12. Убедитесь, что ремень безопасности установлен правильно!

13. Коляску необходимо использовать всегда под присмотром взрослого!
14. Не позволяйте ребенку играть в коляске или свисать с нее!
15. Не позволяйте ребенку вставать в коляске!
16. Не позволяйте ребенку вставать на сиденье или подножку!
17. Не используйте коляску на неровных поверхностях, вблизи огня или в других опасных местах!
18. Не используйте коляску на лестницах и эскалаторах!
19. Складывайте коляску, перед тем как подняться, или спуститься с лестницы. Поднятие коляски с ребенком на лестницы, тротуары и иные препятствия, нажимая ручку, приводит к ее деформации и не подлежит гарантийному обслуживанию!
20. Регулирование спинки необходимо совершать только после ознакомления с правилами инструкции для этого действия!
21. Дополнительный багаж, помещенный в коляску, может привести к ее неустойчивости!
22. Лицо, осуществляющее сборку коляски, должно быть ознакомлено с ее функциями!
23. Всегда используйте ремни безопасности, когда ребенок находится в коляске! Всегда используйте ножной ремень в сочетании с поясным ремнем! Во избежание травм при падении или выскальзывании ребенка всегда используйте плечевые ремни!

## ДЕТАЛИ

### Рисунок А

1. Рама	- 1 шт.
2. Колеса задние	- 2 шт.
3. Колеса передние	- 2 шт.
4. Капюшон	- 1 шт.
5. Бампер	- 1 шт.
6. Подножка	- 1 шт.

## РАСКРЫТИЕ КОЛЯСКИ

Сложенное состояние коляски (рис. 1). Сначала нажмите и удерживайте кнопку 1, затем нажмите кнопку 2, чтобы разблокировать механизм фиксации (рис. 2). Раскройте коляску, поднимая ручку вверх (назад), пока она не зафиксируется. Убедитесь, что вы услышали щелчок (рис. 3 и 4).

## СБОРКА И ИСПОЛЬЗОВАНИЕ КОЛЯСКИ

1. Установите передние колёса, подняв их вверх до характерного щелчка. Проверьте, правильно ли они закреплены. Чтобы снять их, нажмите кнопку на корпусе и потяните колесо вниз. Чтобы настроить движение прямо, переместите маленький рычаг в сторону внутренней части корзины (рис. 5).
  2. Установите задние колёса, как показано на рисунке 6. Чтобы снять колесо, потяните рычаг на задней оси и освободите колесо.
  3. Для фиксации коляски используйте стояночную систему задних колёс. Нажмите на педаль, чтобы включить стояночную систему, и поднимите её, чтобы выключить (рис. 7).
- Внимание! Стояночная система (тормоз) не гарантирует надёжной фиксации на крутых склонах! Поэтому никогда не оставляйте коляску на наклонной поверхности с ребёнком внутри — сидящим или лежащим!
- ПРЕДУПРЕЖДЕНИЕ!** Тормоз коляски — это стояночная система. Обратите внимание: чтобы активировать тормоз, коляска должна быть неподвижной.

4. Регулировка спинки в вертикальном положении: потяните ремень «а» на спинке вверх, удерживая пластиковый элемент (рис. 8). Опускание спинки: потяните рычаг «b» назад и опустите спинку до нужной позиции (рис. 9).
5. Установка защитного бампера: вставьте оба конца в соответствующие отверстия на сиденье. Чтобы снять бампер, нажмите кнопки с обеих сторон и вытяните его (рис. 11).
6. Капюшон регулируется вручную, перемещением вперёд или назад (рис. 12).
7. Регулировка подножки: одновременно нажмите две кнопки под подножкой и опустите её вместе с тканевой частью. Для горизонтального положения поднимите подножку вверх (рис. 13).
8. При использовании сиденья **ОБЯЗАТЕЛЬНО** пристёгивайте ребёнка ремнями безопасности! Соедините плечевые ремни с поясными и застегните центральную пряжку до щелчка (рис. 14). Для расстёгивания нажмите центральную кнопку на пряжке (рис. 15). Отрегулируйте длину плечевых ремней, удерживая пряжку одной рукой и подтягивая ремень другой. Регулировку высоты крепления плечевых ремней на спинке выполните согласно росту ребёнка (рис. 16).

## СКЛАДЫВАНИЕ КОЛЯСКИ

1. Спинка должна быть опущена.
2. Потяните ручку назад, пока передние колёса не выйдут вперёд. Нажмите и удерживайте кнопку (1) на ручке (рис. 17), затем нажмите кнопку (2) и толкните ручку вперёд. Коляска автоматически сложится и зафиксируется (рис. 18).

## УХОД И СОДЕРЖАНИЕ

1. Чтобы очистить металлические детали, протрите их влажной тряпкой и хорошо высушите сухой тряпкой.
2. Для очистки пластиковых деталей используйте ткань, воду и мягкое моющее средство.
3. Для очистки текстильных деталей используйте средство для чистки обивки.
4. Когда коляска находится на хранении, никогда не кладите на нее другие предметы!
5. Всегда просушивайте и проветривайте коляску, если она намокла!
6. Периодически очищайте оси колес и пластиковые элементы.
7. Всегда очищайте оси колес и пластиковые элементы после использования коляски на песке или других пыльных поверхностях!
8. **НЕ СМАЗЫВАЙТЕ** оси колес и другие движущиеся части коляски. Только очищайте их!
9. Периодически проверяйте, нет ли ослабленных или поврежденных деталей, и при наличии немедленно заменяйте их новыми!

# VAŽNO! PAŽLJIVO PROČITAJTE I SAČUVAJTE ZA BUDUĆU REFERENCJU.



## UPOZORENJE

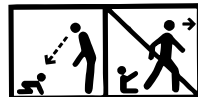

- 1.UPOZORENJE!** Nikada ne ostavljajte dete bez nadzora!
- 2.UPOZORENJE!** Uverite se da su svi uređaji za zaključavanje aktivirani pre upotrebe!
- 3.UPOZORENJE!** Da biste izbegli povrede, uverite se da je dete na bezbednoj udaljenosti pre rasklapanja ili sklapanja ovog proizvoda!
- 4.UPOZORENJE!** Ne dozvolite detetu da se igra sa ovim proizvodom!
- 5.UPOZORENJE!** Ova kolica su dizajnirana za upotrebu od rođenja. Za novorođenčad, trebalo bi da koristite najnagnutiji položaj naslona. Novorođeno dete ne može da sedi samo i da drži podignutu glavu. Zbog toga nemojte fiksirati naslon u sedećem položaju za decu mlađu od 6 meseci!
- 6.UPOZORENJE!** Uvek koristite sigurnosni sistem!
- 7.UPOZORENJE!** Pre upotrebe proverite da li su uređaji za pričvršćivanje korpe za kolica, sedišta ili autosedišta ispravno pričvršćeni!
- 8.UPOZORENJE!** Ovaj proizvod nije pogodan za trčanje ili klizanje!
- 9.UPOZORENJE!** Držati dalje od vatre!
- 10.UPOZORENJE!** Slike na naslovnoj strani i unutar uputstava su na primer i mogu se razlikovati od stvarnog proizvoda.
- 11.UPOZORENJE!** Pre prve upotrebe proizvoda, uklonite sa njega sve reklamne materijale, kao i uređaje koji se koriste za njihovo pričvršćivanje na proizvod.
- 12. UPOZORENJE!** Kada koristite auto sedište:

**EN 1888-2:2018+A1:2022**

## BEZBEDNOSNI ZAHTEVI

1. Ova kolica su pogodna za decu težine do 22 kg ili uzrasta do 4 godine, šta god nastupi prvo!
2. Nastavka se ne može koristiti kao ručka za nošenje!
3. Koristite uređaj za parkiranje ako kolica ne držite rukom!
4. Ne ostavljajte kolica na nagibu, čak ni sa aktiviranim parking uređajem!
5. Parking uređaj mora biti aktiviran prilikom postavljanja ili vađenja deteta iz kolica!
6. Korpa za kupovinu imaju maksimalnu nosivost od 2 kg!
7. Svako opterećenje pričvršćeno za ručku i/ili zadnju stranu naslona i/ili bočnu stranu kolica utiče na stabilnost kolica! Maksimalno opterećenje torbe sa priborom 1 kg. Ne stavljajte dodatne torbe ili pakete!
8. Periodično proveravajte da li ima labavih delova kolica! Redovno pregledajte, održavajte i čistite kolica!
9. Kolica su dizajnirana za 1 dete!
10. Oprema koja nije odobrena od strane proizvođača se ne sme koristiti!
11. Moraju se koristiti samo rezervni delovi koje je isporučio ili preporučio proizvođač/distributer!
12. Proverite da li je sigurnosni pojas pravilno pričvršćen!
13. Kolica se uvek moraju koristiti pod nadzorom odrasle osobe!
14. Ne dozvolite detetu da se igra u kolicima ili da visi sa njih!
15. Ne dozvolite detetu da stoji u kolicima!
16. Ne dozvolite detetu da ustane na sedištu ili stepenicima!
17. Ne koristite kolica na neravnim površinama, u blizini vatre ili drugih opasnih mesta!
18. Ne koristite kolica na stepenicama i pokretnim stepenicama!

**19.** Presavijte kolica pre nego što krenete gore ili dole stepenicama. Penjanje kolica po stepenicama, trotoarima i drugim preprekama sa detetom pritiskom na ručku dovodi do njegovog deformisanja i ne podleže garantnom servisu!

**20.** Podešavanje naslona treba da radi samo neko upoznat sa pravilima za ovu radnju iz uputstva!

**21.** Dodatni prtljag stavljen u kolica može izazvati njegovu nestabilnost!

**22.** Osoba koja sklapa kolica mora biti poznata sa njenim funkcijama!

**23.** Uvek koristite pojaseve kada je dete u kolicima! Uvek koristite krilni pojas u kombinaciji sa krilnim pojasom! Da biste sprečili povrede usled pada ili klizanja deteta, uvek koristite pojaseve za ramena!

## DELOVI

### Slika A

1. Okvir	- 1 kom.
2. Zadnji točkovi	- 2 kom.
3. Prednji točkovi	- 2 kom.
4. Nastrešnica	- 1 kom.
5. Rukohvat	- 1 kom.
6. Podloga za noge	- 1 kom.

## РАСКЛАПАЊЕ КОЛИЦА

Склопљен изглед дечјих колица (Слика 1). Прво притисните и држите дугме 1, затим притисните дугме 2 да ослободите механизам за закључавање (Слика 2).

Расклопите колица подижући ручку нагоре (уназад) док се не закључа. Уверите се да сте чули „клик“ (Слика 3, 4).

## МОНТАЖА И УПОТРЕБА КОЛИЦА

**1.** Поставите предње точкове тако што ћете их гурнути нагоре све док се не закључају. Проверите да ли су добро фиксирани. За демонтажу: притисните дугме на конзоли и повуците точак надоле. За успостављање праволинијског кретања точкова гурните полугице ка унутрашњој страни корпе (Слика 5).

**2.** Поставите задње точкове као што је приказано на слици 6. За демонтажу повуците полугу на задњој осовини и ослободите точак.

**3.** За фиксирање колица на једном месту користите паркирни уређај на задњим точковима. Притиском на педалу надоле, паркирни уређај се активира, а подизањем педале нагоре се деактивира (Слика 7).

Пажња! Паркирни уређај (кочница) не гарантује оптимално задржавање на стрмим нагибима! Зато никада не остављајте колица на нагнутој површини са дететом које седи или лежи у њима!

**УПОЗОРЕЊЕ!** Кочница на вашим колицима је врста парковног уређаја. Имајте у виду да, да бисте активирали кочницу, колица морају бити непокретна.

**4.** Подешавање наслона у усправан положај: повуците каиш „а“ на леђима нагоре и држите пластични елемент (Слика 8). Спустиће наслона: повуците ручку „b“ уназад и спустите наслон у жељени положај (Слика 9).

5. Постављање заштитног грифа: да бисте га монтирали, усмерите оба његова краја у одговарајуће отворе на седишту. Гриф се уклања притиском на дугмад са обе стране и извлачењем (Слика 11).
6. Подесите надстрешницу (сенник) померањем руком напред или назад (Слика 12).
7. Подешавање ослонца за ноге: истовремено притисните оба дугмета испод ослонца за ноге и гурните га надоле заједно са текстилним делом. Да бисте га поставили у хоризонталан положај, подигните га нагоре (Слика 13).
8. При коришћењу седишта **ОБАВЕЗНО** поставите сигурносне каишеве на дете! Прикачите рамене каишеве на појасне и закопчајте их у централну копчу док не чујете „клик“ (Слика 14). За откопчавање каишева притисните централно дугме на копчи (Слика 15). Подесите дужину рамених каишева држећи копчу једном руком и повлачећи каиш другом. Подесите висину копчи на наслону према висини детета (Слика 16).

## СКЛАПАЊЕ ДЕЧЈИХ КОЛИЦА

1. Наслон мора бити спуштен.
2. Повлачите ручку уназад док се предњи точкови не позиционирају напред. Притисните и држите дугме (1) на ручки (Слика 17), затим притисните дугме (2) и гурните ручку напред. Колица ће се аутоматски склопити и закључати (Слика 18).

## NEGA I ODRŽAVANJE

1. Da biste očistili metalne delove, obrišite vlažnom krpom i dobro osušite suvom krpom.
2. Za čišćenje plastičnih delova koristite krpu, vodu i blaži deterdžent.
3. Za čišćenje tekstilnih delova koristite sredstvo za čišćenje tapacirunga.
4. Kada su kolica u skladištu, nikada ne stavljajte druge predmete na njih!
5. Uvek osušite i provetrite kolica ako se pokvase!
6. Povremeno čistite osovine točkova i plastične elemente.
7. Uvek očistite osovine točkova i plastične elemente nakon korišćenja kolica na pesku ili drugim prašnjavim površinama!
8. **NEMOJTE PODMAZIVATI** osovine točkova ili druge pokretne delove kolica! Samo ih očisti!
9. Periodično proveravajte da li postoje labavi ili oštećeni delovi, a ako ih ima, odmah ih zamenite novim!

# IMPORTANT! CITIȚI CU ATENȚIE ȘI PĂSTRAȚI PENTRU REFERINȚE VIITOARE.

RO

## AVERTIZARE

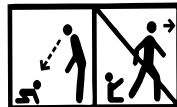

- 1.AVERTIZARE !** Nu lăsați niciodată copilul nesupravegheat !
  - 2.AVERTIZARE !** Asigurați-vă că toate dispozitivele de blocare sunt activate înainte de utilizare !
  - 3.AVERTIZARE !** Pentru prevenirea vătămării, asigurați-vă că copilul se află la o distanță sigură în fața de a desface sau de a plia acest produs !
  - 4.AVERTIZARE !** Nu lăsați un copil să se joace cu acest produs!
  - 5.AVERTIZARE !** Acest cărucior este conceput pentru utilizare încă de la nașterea bebelușului. Pentru nou-născuții, ar trebui să utilizați poziția cea mai înclinată a spătarului. Un nou-născut nu este capabil să stea așezat singur și să-și țină capul sus. Prin urmare, nu fixați spătarul în poziție de așezare pentru copiii sub 6 luni!
  - 6.AVERTIZARE !** Utilizați întotdeauna sistemul de reținere !
  - 7.AVERTIZARE !** Înainte de utilizare, verificați dacă dispozitivele pentru atașarea coșului pentru căruciorul bebelușului sunt cuplate corect la scaun sau la scaun auto pentru copii !
  - 8.AVERTIZARE !** Acest produs nu este potrivit pentru alergare sau patinaj!
  - 9.AVERTIZARE !** Păstrați la distanță de foc !
  - 10.AVERTIZARE !** Imaginile de pe pagina de titlu și din interiorul instrucțiunilor sunt de exemplu și ar putea diferi de produsul real.
  - 11.AVERTIZARE !** Înainte de prima utilizare a produsului, îndepărtați din acesta toate materialele publicitare, precum și dispozitivele folosite atașarea acestora la produs.
  - 12. AVERTISMENTE!** Nu se adaugă nicio saltea / pernă.
- EN 1888-2:2018+A1:2022**

## CERINȚE DE SIGURANȚĂ

1. Acest cărucior este potrivit pentru copii cu o greutate de până la 22 kg sau până la vârsta de 4 ani, după cum vine primul!
2. Bara din față nu poate fi utilizată ca mâner de transport.
3. Folosiți dispozitivul de parcare, dacă nu țineți căruciorul cu mână !
4. Nu lăsați căruciorul să staționeze în locuri cu suprafață înclinată, chiar dacă are dispozitivul de parcare activat !
5. Dispozitivul de parcare trebuie să fie activat la așezarea sau luarea copilului din cărucior !
6. Coșul de cumpărături poate fi încărcat până la 2 kg!
7. Orice greutate, agățată de mâner pe lateral sau spatele căruciorului afectează stabilitatea lui! Sarcina maximă a sacului accesoriu 1 kg. Nu înmânează pungi suplimentare!
8. Verificați periodic dacă nu sunt părți desprinse ale căruciorului! Verificați, întrețineți și curățați căruciorul!
9. Căruciorul este proiectat pentru 1 copil!
10. Accesoriile care nu sunt aprobate de către producător nu trebuie să fie folosite!
11. Piese suplimentare de folos nu trebuie să fie decât cele recomandate de către producător/distribuitor!
12. Asigurați-vă că centura de siguranță este plasată corect!
13. Căruciorul trebuie să fie folosit întotdeauna sub supravegherea unui adult!
14. Nu permiteți copilului să se joace în cărucior sau să se legene singur!
15. Nu permiteți copilului să se ridice din cărucior!
16. Nu permiteți copilului să se ridice pe scaun sau bară!
17. Nu folosiți căruciorul pe suprafețe denivelate, în apropierea unui foc sau a altor locuri periculoase!
18. Nu folosiți căruciorul pe scări normale sau rulante!
19. Pliati căruciorul înainte de a vă urca sau coborî pe scări. Urcarea căruciorului pe scări, trotuare și alte obstacole prin a apăsa pe mâner duce la deformarea lui și nu se află sub incidența termenilor de garanție!

- 20.** Reglarea părți din spate a căruciorului trebuie să se execute doar de către cineva familiarizat cu aceasta parte a instrucțiunilor!
- 21.** Bagajul suplimentar plasat în cărucior poate să ducă la debalansarea căruciorului!
- 22.** Persoana care assemblează căruciorul trebuie să fie familiarizată cu funcțiunile lui!
- 23.** Folosiți întotdeauna centurile de siguranță când copilul este în cărucior! Folosiți întotdeauna cureaua care trece între picioare, în combinație cu centura pentru abdomen! Pentru prevenirea vătămării din cauza căderii sau alunecării copilului, folosiți întotdeauna curelele de umăr!

## PIESE

### Imagine A

1. Cadru	- 1 buc.
2. Roți spate	- 2 buc.
3. Roți față	- 2 buc.
4. Parasolar	- 1 buc.
5. Bară	- 1 buc.
6. Suport picioare	- 1 buc.

## DESFĂȘURAREA CĂRUCIORULUI

Aspectul pliat al căruciorului pentru copii (Figura 1). Mai întâi apăsați și mențineți apăsat butonul 1, apoi apăsați butonul 2 pentru a elibera mecanismul de blocare (Figura 2). Desfășurați căruciorul ridicând mânerul în sus (în spate) până când se blochează. Asigurați-vă că ați auzit un clic (Figura 3, 4).

## MONTAJUL ȘI UTILIZAREA CĂRUCIORULUI

1. Montați roțile din față împingându-le în sus până când se blochează. Verificați dacă sunt bine fixate. Pentru demontare: apăsați butonul de pe consolă și trageți roata în jos. Pentru stabilirea deplasării în linie dreaptă, împingeți manetele spre interiorul coșului (Figura 5).
2. Montați roțile din spate conform imaginii 6. Pentru demontare, trageți maneta de pe axul din spate și eliberați roata.
3. Pentru a fixa căruciorul într-un singur loc, utilizați dispozitivul de parcare de pe roțile din spate. Prin apăsarea pedalei în jos, dispozitivul de parcare se activează, iar prin ridicarea pedalei în sus acesta se dezactivează (Figura 7). Atenție! Dispozitivul de parcare (frâna) nu garantează o fixare optimă pe pante abrupte! De aceea nu lăsați niciodată căruciorul pe o suprafață înclinată cu copilul așezat sau culcat în el!

**AVERTISMENT!** Frâna căruciorului dumneavoastră este un tip de dispozitiv de parcare. Aveți în vedere că, pentru a activa frâna, căruciorul nu trebuie să fie în mișcare.

4. Reglarea spătarului în poziție verticală: trageți în sus cureaua „a” de pe spate și țineți elementul de plastic (Figura 8). Coborârea spătarului: trageți mânerul „b” înapoi și coborâți spătarul în poziția dorită (Figura 9).

5. Montarea barei de protecție: pentru a o instala, introduceți cele două capete în orificiile corespunzătoare ale șezutului. Bara se îndepărtează apăsând butoanele de pe ambele părți și trăgând (Figura 11).
6. Reglați copertina prin mișcarea ei înainte sau înapoi cu mâna (Figura 12).
7. Reglarea suportului pentru picioare: apăsați simultan cele două butoane de sub suportul pentru picioare și împingeți-l în jos împreună cu husa textilă. Pentru a-l aduce în poziție orizontală, ridicați-l în sus (Figura 13).
8. La utilizarea șezutului este OBLIGATORIU să puneți centurile de siguranță copilului! Atașați curelele pentru umeri de cele pentru abdomen și închideți-le în catarama centrală până auziți „clic” (Figura 14). Pentru a desface centurile apăsați butonul central al cataramei (Figura 15). Reglați lungimea curelelor pentru umeri ținând catarama cu o mână și trăgând cureaua cu cealaltă. Ajustați înălțimea cataramelor de pe spătar în funcție de înălțimea copilului (Figura 16).

## PLIAREA CĂRUCIORULUI PENTRU COPII

1. Spătarul trebuie să fie coborât.
2. Trageți mânerul înapoi până când roțile din față se poziționează în față. Apăsați și mențineți apăsat butonul (1) de pe mâner (Figura 17), apoi apăsați butonul (2) și împingeți mânerul înainte. Căruciorul se va plia automat și se va bloca (Figura 18).

## ÎNGRIJIRE ȘI ÎNTREȚINERE

1. Pentru a curăța părțile metalice, ștergeți cu o lavetă umedă și uscați bine cu o lavetă uscată.
2. Pentru a curăța părțile din plastic, utilizați o lavetă, apă și un detergent slab.
3. Pentru a curăța piesele textile, utilizați un detergent pentru tapiserie.
4. Când căruciorul este depozitat, nu așezați niciodată alte obiecte pe acesta !
5. Uscați întotdeauna și aerisește căruciorul dacă s-a udat !
6. Curățați periodic axele roților și elementele din plastic.
7. Curățați întotdeauna axele roților și piesele din plastic după ce ați folosit căruciorul pe nisip sau alte suprafețe cu praf !
8. **NU UNGEȚI** axele roților sau alte părți mobile ale căruciorului! Ele ar trebui doar curățate !
9. Verificați periodic dacă sunt prezente piese slăbite sau deteriorate, iar dacă există, înlocuiți-le imediat cu altele noi !

# BELANGRIJK! LEES AANDACHTIG EN BEWAAR VOOR TOEKOMSTIG GEBRUIK.

NL

## WAARSCHUWING

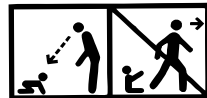

- 1.WAARSCHUWING!** Laat het kind nooit zonder toezicht achter!
  - 2.WAARSCHUWING!** Zorg ervoor dat alle vergrendelingen geactiveerd zijn voordat u het toestel gebruikt.
  - 3.WAARSCHUWING!** Om letsel te voorkomen, zorg ervoor dat het kind op een veilige afstand is vooraleer u dit product gaat in- of uitklappen.
  - 4.WAARSCHUWING!** Laat het kind niet met dit product spelen!
  - 5.WAARSCHUWING!** Deze kinderwagen is geschikt voor gebruik na de geboorte van de baby. Voor pasgeborene baby's moet de rugleuning op de laagste positie worden versteld. De pasgeborene baby is niet in staat om zelfstandig te zitten en zijn hoofdje recht te houden. Daarom moet u de rugleuning in een zittende positie verstellen indien het kind jonger is dan 6 maanden!
  - 6.WAARSCHUWING!** Gebruik altijd het bevestigingssysteem!
  - 7.WAARSCHUWING!** Controleer vóór gebruik of de bevestigingsmiddelen voor de kinderwagenmand, de stoel of het autostoeltje goed zijn bevestigd!
  - 8.WAARSCHUWING!** Dit product is niet geschikt om ermee te rennen of skaten!
  - 9.WAARSCHUWING!** Verwijderd houden van vuur!
  - 10.WAARSCHUWING!** De afbeeldingen op de titelpagina en in de handleiding zijn ter illustratie en kunnen afwijken van het daadwerkelijke product.
  - 11.WAARSCHUWING!** Verwijder vóór het eerste gebruik van het product al het reclamemateriaal en de inrichtingen waarmee het reclamemateriaal aan het product is bevestigd.
  - 12. WAARSCHUWING!** Voeg geen extra matras/kussen toe.
- EN 1888-2:2018+A1:2022**

## VEILIGHEIDSEISEN

1. Deze kinderwagen is geschikt voor kinderen met een gewicht tot 24 kg of van een leeftijd tot 4 jaar, afhankelijk van wat zich eerst voordoet!
2. De beugel is niet bedoeld om als draaggreep te worden gebruikt!
3. Gebruik de parkeeruitrusting als u de kinderwagen niet met uw hand vasthoudt!
4. Laat de kinderwagen niet op hellingen staan, zelfs niet als de parkeeruitrusting is geactiveerd!
5. Bij het plaatsen of verwijderen van het kind uit de kinderwagen moet de parkeeruitrusting geactiveerd zijn!
6. De boodschappenmand heeft een maximale belasting van 2 kg!
7. Elke belasting die aan de handreep en/of de achterkant van de rugleuning en/of de zijkant van de kinderwagen wordt bevestigd, heeft invloed op de stabiliteit van de kinderwagen! De maximale belasting van de accessoiretas is 1 kg, Hang geen extra tassen of pakjes op!
8. Controleer regelmatig op losse onderdelen van de kinderwagen! Inspecteer, onderhoud en reinig de wagen regelmatig!
9. De kinderwagen is bedoeld voor 1 kind!
10. Gebruik geen accessoires die niet door de fabrikant zijn goedgekeurd!
11. Gebruik enkel onderdelen die door de fabrikant/verdelers zijn geleverd of aangeraden!
12. Zorg ervoor dat de veiligheidsgordel correct is geplaatst!
13. Gebruik de kinderwagen altijd onder toezicht van een volwassene!
14. Laat het kind niet in de kinderwagen spelen of eraan hangen!
15. Laat het kind niet rechtop in de kinderwagen staan!
16. Laat het kind niet op het zijje of op het opstapje staan!

17. Gebruik de kinderwagen niet op oneffen oppervlakken, in de buurt van vuur of op andere gevaarlijke plaatsen!
18. Gebruik de kinderwagen niet op trappen en roltrappen!
19. Klap de kinderwagen in voordat u de trap op of af gaat. Als u met de kinderwagen met het kind erin op trappen, trottoirs or andere obstakels rijdt, en u daarvoor de handreep indrukt, zal dit leiden tot de vervorming van de handgreep. Deze schade wordt niet gedekt voor de garantie!
20. Het verstellen van de rugleuning mag alleen worden uitgevoerd door iemand die bekend is met de regels voor deze handeling uit de instructie!
21. Het plaatsen van extra bagage in de kinderwagen kan ertoe leiden dat deze instabiel wordt!
22. De persoon die de kinderwagen monteert, moet bekend zijn met de functies ervan!
23. Gebruik altijd de veiligheidsgordels als het kind in de kinderwagen zit! Gebruik de heupgordel altijd in combinatie met de heupgordel! Gebruik altijd de schoudergordels om letsel door vallen of uitglijden van het kind te voorkomen!

## ONDERDELEN

### Afbeelding A

- |                 |     |
|-----------------|-----|
| 1. Frame        | x 1 |
| 2. Achterwielen | x 2 |
| 3. Voorwielen   | x 2 |
| 4. Zonnekap     | x 1 |
| 5. Beugel       | x 1 |
| 6. Voetensteun  | x 1 |

## HET UITKLAPPEN VAN DE KINDERWAGEN

De ingeklapte vorm van de kinderwagen (Afbeelding 1). Druk eerst op knop 1 en houd deze ingedrukt, druk daarna op knop 2 om het vergrendelingsmechanisme te ontgrendelen (Afbeelding 2). Klap de kinderwagen uit door de duwbeugel omhoog (naar achteren) te trekken totdat deze vastklikt. Zorg ervoor dat u een klikgeluid hoort (Afbeelding 3, 4).

## MONTAGE EN GEBRUIK VAN DE KINDERWAGEN

1. Monteer de voorwielen door ze omhoog te duwen totdat ze vastklikken. Controleer of ze goed vast zitten. Voor demontage: druk op de knop op de console en trek het wiel naar beneden. Voor het instellen van rechttuit rijden duwt u de hendeltjes naar de binnenzijde van de mand (Afbeelding 5).
  2. Plaats de achterwielen zoals getoond op afbeelding 6. Voor demontage trekt u aan de hendel van de achteras en verwijdert u het wiel.
  3. Gebruik het parkeermechanisme op de achterwielen om de kinderwagen op één plaats te houden. Door het pedaal naar beneden te drukken wordt het parkeermechanisme geactiveerd, door het pedaal omhoog te trekken wordt het vrijgegeven (Afbeelding 7).
- Let op! Het parkeermechanisme (de rem) garandeert geen optimale houdkracht op steile hellingen! Laat de kinderwagen daarom nooit op een hellend oppervlak staan met een kind dat zit of ligt in de wagen!

**WAARSCHUWING!** De rem van uw kinderwagen is een soort parkeermechanisme. Houd er rekening mee dat de kinderwagen niet in beweging mag zijn wanneer u de rem activeert.

**4.** Het verstellen van de rugleuning in een rechte positie: trek riem „a” aan de achterkant omhoog en houd het plastic onderdeel vast (Afbeelding 8). Het verlagen van de rugleuning: trek de hendel „b” naar achteren en breng de rugleuning naar de gewenste positie (Afbeelding 9).

**5.** Bevestigen van de veiligheidsbeugel: om deze te monteren steekt u beide uiteinden in de daarvoor bestemde openingen van de zitting. De beugel wordt verwijderd door de knoppen aan beide zijden in te drukken en deze eruit te trekken (Afbeelding 11).

**6.** Verstel de kap door deze met de hand naar voren of naar achteren te bewegen (Afbeelding 12).

**7.** Verstellen van de voetsteun: druk tegelijkertijd op de twee knoppen onder de voetsteun en duw deze samen met de textiele bekleding naar beneden. Om deze horizontaal te plaatsen tilt u hem omhoog (Afbeelding 13).

**8.** Bij gebruik van de zitting MOET u de veiligheidsgordels van het kind bevestigen! Maak de schouderriemen vast aan de heupriemen en klik ze vast in de centrale gesp totdat u „klik” hoort (Afbeelding 14). Voor het openen van de gordels drukt u op de centrale knop van de gesp (Afbeelding 15). Verstel de lengte van de schouderriemen door de gesp met één hand vast te houden en met de andere hand de riem te trekken. Verstel de hoogte van de gespen op de rugleuning volgens de lengte van het kind (Afbeelding 16).

## HET INKLAPPEN VAN DE KINDERWAGEN

**1.** De rugleuning moet naar beneden staan.

**2.** Trek de duwbeugel naar achteren totdat de voorwielen naar voren worden geplaatst. Druk en houd knop (1) op de duwbeugel ingedrukt (Afbeelding 17), druk vervolgens op knop (2) en duw de duwbeugel naar voren. De kinderwagen vouwt automatisch in en vergrendelt zichzelf (Afbeelding 18).

## VERZORGING EN ONDERHOUD

**1.** Om de metalen onderdelen te reinigen, veeg ze af met een vochtige doek en droog ze grondig af met een droge doek.

**2.** De kunststofonderdelen moeten met een doek, water en een zacht middel worden gereinigd.

**3.** Reinig de textielonderdelen met een bekledingsreiniger.

**4.** Als de kinderwagen opgeborgen is, plaats er dan nooit andere voorwerpen op!

**5.** Droog en ventileer de kinderwagen altijd als deze nat wordt!

**6.** Reinig periodiek de wielassen en de kunststofelementen.

**7.** Maak altijd de wielassen en de kunststofelementen schoon na gebruik van de kinderwagen op zand of andere stoffige ondergronden!

**8.** De wielassen en de andere bewegende onderdelen van de wagen mogen **NIET WORDEN GESMEERD!** U moet ze alleen reinigen!

**9.** Controleer regelmatig op losse of beschadigde onderdelen en vervang deze onmiddellijk door nieuwe!

# E RËNDËSISHME! LEXONI ME KUJDES DHE RUANI PËR REFERENCA TË ARDHSHME.

AL

## PARALAJMËRIM

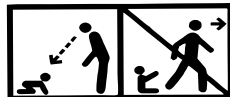

- 1. PARALAJMËRIM!** Asnjëherë mos e lini fëmijën pa mbikëqyrje!
  - 2. PARALAJMËRIM!** Sigurohuni që të gjitha pajisjet e kyçjes të jenë aktivizuar përpara përdorimit!
  - 3. PARALAJMËRIM!** Për të shmangur lëndimet, sigurohuni që fëmija të jetë në një distancë të sigurt përpara se ta shpalosni ose palosni këtë produkt!
  - 4. PARALAJMËRIM!** Mos e lini fëmijën të luajë me këtë produkt!
  - 5. PARALAJMËRIM!** Kjo karrocë fëmijësh është projektuar për përdorim që nga lindja e foshnjës. Për foshnjat e porsalindura, duhet të përdorni pozicionin më të shtrirë të mbështetëses. Një fëmijë i porsalindur nuk është në gjendje të ulet vetëm dhe të mbajë kokën lart. Prandaj, mos e rregulloni mbështetësen në një pozicionin për të ulur për fëmijët nën 6 muaj!
  - 6. PARALAJMËRIM!** Përdorni gjithmonë sistemin e mbajtjes së fëmijës!
  - 7. PARALAJMËRIM!** Përpara përdorimit, kontrolloni që pajisjet e kapjes së sigurt të koshit të karrocës së fëmijës, të ulëses ose ulëses së fëmijës së makinës të jenë futur saktë!
  - 8. PARALAJMËRIM!** Ky produkt nuk është i përshtatshëm për vrapim ose rrëshqite!
  - 9. PARALAJMËRIM!** Mbajeni larg zjarrit!
  - 10. PARALAJMËRIM!** Imazhet në faqen e titullit dhe brenda udhëzimeve janë për shembull dhe mund të ndryshojnë nga produkti aktual.
  - 11. PARALAJMËRIM!** Përpara përdorimit të parë të produktit, hiqni prej tij të gjitha materialet reklamuese, si dhe pajisjet e përdorura për t'i bashkuar ato me produktin.
  - 12. PARALAJMËRIM!** Mos shtoni dyshek/jastëk shtesë.
- EN 1888-2:2018+A1:2022**

## KËRKESAT E SIGURISË

1. Kjo karrocë fëmijësh është e përshtatshme për fëmijët që peshojnë deri në 22 kg ose të moshës deri në 4 vjeç, cilado qoftë të jetë e para!
2. Harkorja nuk mund të përdoret si dorezë mbajtëse!
3. Përdorni pajisjen e parkimit nëse nuk e mbani karrocën me dorë!
4. Mos e lini karrocën në pjerrësi, bile edhe me pajisjen e parkimit të aktivizuar!
5. Pajisja e parkimit duhet të aktivizohet kur vendosni ose hiqni fëmijën nga karroca!
6. Koshi për produktet e blera ka një kapacitet ngarkese maksimale prej 2 kg!
7. Çdo ngarkesë e ngjitur në dorezë dhe/ose në pjesën e pasme të mbështetëses dhe/ose në anën e karrocës ndikon në qëndrueshmërinë e karrocës së fëmijës! Ngarkesa maksimale e çantës për aksesore është 1 kg. Mos varni çanta apo paketa shtesë!
8. Kontrolloni periodikisht për pjesë të liruara të karrocës! Inspektoni, mirëmbani dhe pastroni rregullisht karrocën!
9. Karroca është destinuar për 1 fëmijë!
10. Aksesoret që nuk janë të miratuara nga prodhuesi nuk duhet të përdoren!
11. Duhet të përdoren vetëm pjesë këmbimi të furnizuara ose të rekomanduara nga prodhuesi/distributori!
12. Sigurohuni që rripi i sigurimit të jetë vendosur saktë!
13. Karroca duhet të përdoret gjithmonë nën mbikëqyrjen e një të rrituri!
14. Mos e lini fëmijën të luajë në karrocë ose të varet prej saj!
15. Mos lejoni që fëmija të ngrihet në karrocë!

16. Mos e lejoni fëmijën të ngrihet në nderjësë ose mbi mbështetësen e këmbëve!
17. Mos e përdorni karrocën në sipërfaqe të pabarabarta, pranë zjarrit ose vendeve të tjera të rrezikshme!
18. Mos e përdorni karrocën në shkallë dhe shkallë lëvizëse!
19. Palosni karrocën përpara se të ngjiteni ose të zbrisni shkallët. Ngjitja e karrocës në shkallë, trotuare dhe pengesa të tjera me fëmijën duke shtypur dorezën çon në deformimin e saj dhe nuk i nënshtrohet shërbimit të garancisë!
20. Rregullimi i mbështetëses së shpinës duhet të bëhet vetëm nga dikush që është i njohur me rregullat për këtë veprim nga udhëzimi!
21. Bagazhet shtesë të vendosura në karrocë mund të shkaktojnë paqëndrueshmërinë e saj!
22. Personi që monton karrocën duhet të jetë i njohur me funksionet e saj!
23. Përdorni gjithmonë rripat e sigurimit kur fëmija është në karrocë! Përdorni gjithmonë rripin midis këmbët e fëmijës në kombinim me rripin e belit! Për të parandaluar dëmtimin nga rënia ose rrëshqitja e fëmijës, përdorni gjithmonë rripat e shpatullave!

## PJESËT

### Fotoja A

1. Shasia - 1 copë.
2. Rrotat e pasme - 2 copë.
3. Rrotat e përparme - 2 copë.
4. Hijorja - 1 copë.
5. Harkorja - 1 copë.
6. Mbështetësja për këmbët - 1 copë.

## HAPJA E KARROCËS SË FËMIJËS

Pamja e karrocës së palosur (Foto 1). Së pari shtypni dhe mbani të shtypur butonin 1, pastaj shtypni butonin 2 për të liruar mekanizmin e mbylljes (Foto 2). Hapni karrocën duke ngritur dorezën lart (mbrapa) deri sa të bllokohet. Sigurohuni që të dëgjoni një klikim (Foto 3, 4).

## MONTIMI DHE PËRDORIMI I KARROCËS

1. Montoni rrotat e përparme duke i shtyrë lart deri sa të bllokohen. Kontrolloni që janë fiksuar mirë. Për çmontim: shtypni butonin në konzolë dhe tërhiqni rrotën poshtë. Për lëvizje drejt përpara të rrotave shtyni levat drejt anës së brendshme të shportës (Foto 5).
  2. Vendosni rrotat e pasme siç tregohet në foton 6. Për çmontim tërhiqni levën e boshtit të pasmë dhe lironi rrotën.
  3. Për të mbajtur karrocën në një vend, përdorni mekanizmin e parkimit në rrotat e pasme. Duke shtypur pedalin poshtë, mekanizmi i parkimit aktivizohet, dhe duke ngritur pedalin lart ai çlirohet (Foto 7).  
Kujdes! Mekanizmi i parkimit (frena) nuk garanton mbajtje optimale në pjerrësi të madhe! Prandaj, mos e lini kurrë karrocën në sipërfaqe të pjerrët me një fëmijë që është ulur ose shtrirë brenda!
- PARALAJMËRIM!** Frena e karrocës suaj është një lloj mekanizmi parkimi. Kini parasysh se karroca nuk duhet të jetë në lëvizje gjatë aktivizimit të frenës.

4. Rregullimi i mbështetëses së shpinës në pozicion të drejtë: tërhiqeni rripin “a” lart nga pjesa e pasme dhe mbani pjesën plastike (Foto 8). Ulja e mbështetëses: tërhiqni dorezën “b” prapa dhe ulni mbështetësen në pozicionin e dëshiruar (Foto 9).
5. Vendosja e shufrës së sigurisë. Për ta montuar, futni të dy skajet në hapjet përkatëse në sedilje. Shufra hiqet duke shtypur butonat në të dyja anët dhe duke e tërhequr (Foto 11).
6. Rregulloni tendën duke e lëvizur përpara ose mbrapa me dorë (Foto 12).
7. Rregullimi i mbajtëses së këmbëve: shtypni njëkohësisht të dy butonat poshtë mbajtëses së këmbëve dhe shtypni poshtë së bashku me mbulesën tekstile. Për ta vendosur horizontalisht, ngrijeni lart (Foto 13).
8. Kur përdoret sedilja, ËSHTË E DETYRUESHME të vendosen rripat e sigurisë së fëmijës! Bashkoni rripat e shpatullave me rripat e barkut dhe mbyllini në kapësen qendrore derisa të dëgjoni një “klik” (Foto 14). Për hapje të rripave shtypni butonin qendror të kapëses (Foto 15). Rregulloni gjatësinë e rripave të shpatullave duke mbajtur kopësen me njërin dorë dhe duke tërhequr rripin me tjetrën. Rregulloni lartësinë e kopësave në mbështetësen e shpinës sipas gjatësisë së fëmijës (Foto 16).

## PALOSJA E KARROCËS SË FËMIJËS

1. Mbështetësja e shpinës duhet të jetë ulur.
2. Tërhiqni dorezën mbrapa derisa rrotat e përparme të pozicionohen përpara. Shtypni dhe mbani të shtypur butonin (1) në dorezë (Foto 17), pastaj shtypni butonin (2) dhe shtyni dorezën përpara. Karroca do të paloset automatikisht dhe do të mbyllet (Foto 18).

## KUJDESI DHE MIRËMBAJTJA

1. Për të pastruar pjesët metalike, fshijini me një leckë të lagur dhe thajini mirë me një leckë të thatë.
2. Për të pastruar pjesët plastike, përdorni një leckë, ujë dhe një detergjent të butë.
3. Për të pastruar pjesët e tekstitit, përdorni një pastrues tapicerie.
4. Kur karroca është në ruajtje, mos vendosni kurrë sende të tjera mbi të!
5. Gjithmonë thajeni dhe ajroseni karrocën nëse laget!
6. Pastroni periodikisht boshtet e rrotave dhe elementet plastike.
7. Pastroni gjithmonë boshtet e rrotave dhe elementët plastikë pas përdorimit të karrocës në rërë ose sipërfaqe të tjera me pluhur!
8. **MOS LUBRIFIKONI** boshtet e rrotave ose pjesë të tjera lëvizëse të karrocës! Thjesht i pastroni ato!
9. Kontrolloni periodikisht për pjesë të liruara ose të dëmtuara dhe nëse ka, ndërrojni menjëherë me të reja!

# WAŻNE! PRZECZYTAJ UWAŻNIE I ZACHOWAJ NA PRZYSZŁOŚĆ.



## OSTRZEŻENIE

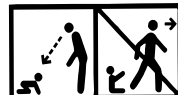

- 1.OSTRZEŻENIE!** Nigdy nie zostawiaj dziecka bez opieki!
  - 2.OSTRZEŻENIE!** Przed użyciem upewnij się, że wszystkie urządzenia blokujące są aktywowane!
  - 3.OSTRZEŻENIE!** Aby uniknąć obrażeń, przed rozłożeniem lub złożeniem produktu upewnij się, że dziecko znajduje się w bezpiecznej odległości!
  - 4.OSTRZEŻENIE!** Nie pozwalaj dziecku bawić się tym produktem!
  - 5.OSTRZEŻENIE!** Wózek przeznaczony jest do użytku od urodzenia. W przypadku noworodków należy zastosować najbardziej odchyloną pozycję oparcia. Noworodek nie jest w stanie samodzielnie siedzieć i trzymać główki w górze. Dlatego nie należy ustawiać oparcia w pozycji siedzącej u dzieci poniżej 6 miesięcy życia!
  - 6.OSTRZEŻENIE!** Zawsze korzystaj z systemu zabezpieczającego!
  - 7.OSTRZEŻENIE!** Przed użyciem sprawdź, czy elementy mocujące koszyka wózka, siedziska lub fotelika samochodowego są prawidłowo zamocowane!
  - 8.OSTRZEŻENIE!** Ten produkt nie nadaje się do biegania ani jazdy na łyżwach!
  - 9.OSTRZEŻENIE!** Trzymać z dala od ognia!
  - 10.OSTRZEŻENIE!** Ilustracje na stronie tytułowej i wewnątrz instrukcji mają charakter przykładowy i mogą różnić się od rzeczywistego produktu
  - 11.OSTRZEŻENIE!** Przed pierwszym użyciem produktu należy usunąć z niego wszelkie materiały reklamowe, a także urządzenia służące do ich przymocowania do produktu.
  - 12. OSTRZEŻENIE!** Nie dodawaj dodatkowego materaca/podkładki.
- EN 1888-2:2018+A1:2022**

## WYMAGANIA BEZPIECZEŃSTWA

1. Ten wózek jest odpowiedni dla dzieci o wadze do 22 kg lub w wieku do 4 lat, w zależności od tego, co nastąpi wcześniej!
2. Pałak nie może służyć jako uchwyt do przenoszenia!
3. Użyj hamulca, jeśli nie trzymasz wózka ręką!
4. Nie zostawiaj wózka na pochyłości, nawet przy włączonym hamulcu!
5. Hamulec musi być włączone podczas wkładania lub wyjmowania dziecka z wózka!
6. Maksymalne obciążenie koszyka wynosi 2 kg!
7. Wszelkie obciążenia przyłączone do rączki i/lub tyłu oparcia i/lub boku wózka wpływają na stabilność wózka! Maksymalne obciążenie torby na akcesoria 1 kg. Nie dołączaj dodatkowych toreb ani paczek!
8. Okresowo sprawdzaj, czy w wózek nie ma luźnych części! Regularnie sprawdzaj, konserwuj i czyść wózek!
9. Wózek przeznaczony jest dla 1 dziecka!
10. Nie wolno używać akcesoriów niezatwierdzonych przez producenta!
11. Należy używać wyłącznie części zamiennych dostarczonych lub zalecanych przez producenta/dystrybutora!
12. Upewnij się, że pas bezpieczeństwa jest prawidłowo zapięty!
13. Z wózka należy zawsze korzystać pod nadzorem osoby dorosłej!
14. Nie pozwalaj dziecku bawić się w wózek ani zwiisać z niego!
15. Nie pozwalaj dziecku stać w wózek!
16. Nie pozwalaj dziecku wstawać na siedzisku lub stopniu!
17. Nie używaj wózka na nierównym podłożu, w pobliżu ognia lub innych niebezpiecznych miejsc!
18. Nie korzystaj z wózka po schodach i schodach ruchomych!
19. Złóż wózek przed wejściem lub zejściem po schodach. Wnoszenie wózka z dzieckiem po schodach, chodniku i inne przeszkody poprzez naciśnięcie rączki powoduje jego odkształcenie i nie podlega naprawie gwarancyjnej!

20. Regulację oparcia powinna wykonywać wyłącznie osoba zaznajomiona z zasadami tej czynności zawartymi w instrukcji!
21. Dodatkowy bagaż umieszczony w wózku może spowodować jego niestabilność!
22. Osoba montująca wózek powinna być zapoznana z jego funkcjami!
23. Utilisez toujours les ceintures de sécurité lorsque l'enfant est dans la poussette ! Utilisez toujours la ceinture entre les jambes en combinaison avec la ceinture sous-abdominale ! Pour éviter que l'enfant ne tombe ou ne glisse, utilisez toujours les ceintures d'épaule !

## CZĘŚCI

### Zdjęcie A

1. Ramka	1 szt.
2. Koła tylne	2 szt.
3. Koła przednie	2 szt.
4. Daszek	1 szt.
5. Pałak	1 szt.
6. Podnózek	1 szt.

## ROZKŁADANIE WÓZKA

Złożony wygląd wózka dziecięcego (Zdjęcie 1). Najpierw naciśnij i przytrzymaj przycisk 1, następnie naciśnij przycisk 2, aby zwolnić mechanizm blokujący (Zdjęcie 2). Rozłóż wózek, unosząc rączkę do góry (do tyłu), aż się zablokuje. Upewnij się, że usłyszałeś kliknięcie (Zdjęcie 3, 4).

## MONTAŻ I OBSŁUGA WÓZKA

1. Zamontuj przednie koła, wciskając je do góry aż do zablokowania. Sprawdź, czy są dobrze zamocowane. Aby zdemontować: naciśnij przycisk na konsoli i pociągnij koło w dół. Aby ustawić koła w pozycji jazdy na wprost, przesun dźwignię w kierunku wewnętrznej strony koszyka (Zdjęcie 5).
  2. Załóż tylne koła zgodnie ze zdjęciem 6. Aby zdemontować, pociągnij dźwignię tylnej osi i zwolnij koło.
  3. Aby zatrzymać wózek w jednym miejscu, użyj hamulca postojowego znajdującego się przy tylnych kołach. Naciśnięcie pedału w dół aktywuje hamulec, a podniesienie pedału do góry go zwalnia (Zdjęcie 7).  
Uwaga! Hamulec postojowy (hamulec) nie gwarantuje pełnej stabilności na stromych pochyłościach! Dlatego nigdy nie pozostawiaj wózka na nachylonej powierzchni z dzieckiem siedzącym lub leżącym w środku!
- OSTRZEŻENIE!** Hamulec w Twoim wózku jest rodzajem hamulca postojowego. Pamiętaj, że aby go aktywować, wózek nie może być w ruchu.
4. Regulacja oparcia w pozycji pionowej: pociągnij pasek „a” do góry z tyłu i przytrzymaj element plastikowy (Zdjęcie 8). Opuszczanie oparcia: pociągnij uchwyt „b” do tyłu i ustaw oparcie w żądanej pozycji (Zdjęcie 9).

5. Montaż pałąka bezpieczeństwa. Aby go zamontować, wsuń oba końce w odpowiednie otwory w siedzisku. Pałąk usuwa się, naciskając przyciski po obu stronach i wyciągając go (Zdjęcie 11).
6. Reguluj budkę, przesuwając ją ręką do przodu lub do tyłu (Zdjęcie 12).
7. Regulacja podnóżka: jednocześnie naciśnij oba przyciski pod podnóżkiem i dociśnij go w dół wraz z pokrowcem tekstylnym. Aby ustawić go w pozycji poziomej, podnieś go do góry (Zdjęcie 13).
8. Podczas korzystania z siedziska **OBOWIĄZKOWO** zapiąć pasy bezpieczeństwa dziecka! Połącz pasy ramienne z pasami biodrowymi i zapnij w centralnej klamrze, aż usłyszysz „klik” (Zdjęcie 14). Aby odpiąć pasy, naciśnij centralny przycisk klamry (Zdjęcie 15). Reguluj długość pasów ramiennych, trzymając klamrę jedną ręką i pociągając pas drugą. Dopasuj wysokość klamer na oparciu do wzrostu dziecka (Zdjęcie 16).

## SKŁADANIE WÓZKA DZIECIĘCEGO

1. Oparcie musi być opuszczone.
2. Pociągnij rączkę do tyłu, aż przednie koła ustawią się do przodu. Naciśnij i przytrzymaj przycisk (1) na rączce (Zdjęcie 17), następnie naciśnij przycisk (2) i popchnij rączkę do przodu. Wózek automatycznie się złoży i zablokuje (Zdjęcie 18).

## PIELĘGNACJA I KONSERWACJA

1. Aby wyczyścić metalowe części, wytrzyj je wilgotną szmatką i dobrze wytrzyj suchą szmatką.
2. Aby wyczyścić plastikowe części użyj szmatkę, wodę i łagodnego detergentu.
3. Aby wyczyścić części tekstylnych użyj środka do czyszczenia tapicerki.
4. Kiedy przechowujesz wózek, nie kładź innych przedmiotów na nim!
5. Zawsze osuszaj i wietrz wózek, jeżeli zmoknie!
6. Okresowo czyść osie kół i plastikowe elementy.
7. Zawsze wycieraj osie kół i plastikowe elementy po korzystaniu wózka po piasku lub innych zakurzonych powierzchniach!
8. **NIE SMAROWAĆ** osie kół lub innych ruchomych części wózka! Tylko je wycieraj!
9. Okresowo sprawdzaj, czy nie ma poluzowanych lub uszkodzonych części i jeżeli są takie, natychmiast wymień je na nowe!

# ÖNEMLİ! DİKAKTlı OKUYUNUZ VE İLERİDE (TR) REFERANSLAR İÇİN SAKLAYINIZ.

## UYARI



- 1.UYARI!** Bir çocuęu asla gözetimsiz bırakmayın!
  - 2.UYARI!** Kullanmadan önce tüm kilitleme cihazlarının etkinleştirildięinden emin olun!
  - 3.UYARI!** Yaralanmaları önlemek için, bu ürünü açmadan veya katlamadan önce çocuęun güvenli bir mesafede olduğundan emin olun!
  - 4.UYARI!** Çocuęunuzun bu ürünle oynamasına izin vermeyin!
  - 5.UYARI!** Bu bebek arabası bebeęin doğumundan itibaren kullanılmak üzere üretilmiştir. Yeni doğan bebekler için sırt dayamalık yerin en yatık pozisyonu kullanmalısınız. Yeni doğan bir çocuk kendi başına oturamaz ve başını dik tutamaz. Bu nedenle, 6 aydan küçük çocuklar için sırt dayamalık yeri oturma pozisyonunda sabitlemeyin!
  - 6.UYARI!** Her zaman tutma sistemini kullanın!
  - 7.UYARI!** Kullanmadan önce, bebek pusetindeki, koltuktaki veya çocuk oto koltuğundaki bağlantıların doğru şekilde takıldığını kontrol edin!
  - 8.UYARI!** Bu ürün koşu veya paten için uygun değildir!
  - 9.UYARI!** Yangından uzak tutun!
  - 10.UYARI!** Ön sayfadaki ve kılavuzun içindeki fotoğraflar örnektir ve gerçek üründen farklı olabilir.
  - 11.UYARI!** Ürünü ilk kez kullanmadan önce, tüm reklam malzemelerini üründen ve ürüne takmak için kullanılan tüm ek parçalardan çıkarın.
  - 12. UYARI!** İlave yatak/yastık eklemeyin.
- EN 1888-2:2018+A1:2022**

## GÜVENLİK GEREKSİNİMLERİ

1. Bu bebek arabası, hangisi önce gelirse, 22 kg ağırlığa kadar veya 4 yaşına kadar olan çocuklar için uygundur!
2. Toybar taşıma kolu olarak kullanılamaz!
3. Arabayı elle tutmuyorsanız park cihazını kullanın!
4. Park cihazı etkinleştirilmiş olsa bile arabayı eğimli zeminde bırakmayın!
5. Park cihazı, çocuk arabasına yerleştirildiğinde veya çocuk arabasından çıkarıldığında etkinleştirilmelidir!
6. Alışveriş sepeti maksimum 2 kg yük kapasitesine sahiptir!
7. kola ve/veya sırt dayamalık yere arkasına ve/veya bebek arabasının yanlarına asılan herhangi bir yük, bebek arabasının dengesini etkiler! Aksesuar çantasının maksimum yükü 1 kg. Ek çantalar veya paketler asmayın!
8. Arabadaki gevşek parçaları periyodik olarak kontrol edin! Arabayı düzenli olarak inceleyin, bakımını yapın ve temizleyin!
9. Araba 1 çocuk için tasarlanmıştır!
10. Üretici tarafından onaylanmayan aksesuarlar kullanılmamalıdır!
11. Sadece üretici/distribütör tarafından tedarik edilen yedek parçalar kullanılmalıdır!
12. Emniyet kemerinin doğru şekilde takıldığından emin olun!
13. El arabası her zaman yetişkin gözetimi altında kullanılmalıdır!
14. Çocuęun bebek arabasında oynamasına veya bebek arabasından sarkmasına izin vermeyin!
15. Çocuęun bebek arabasında ayaęa kalkmasına izin vermeyin!
16. Çocuęun koltuęun ve ayak dayamalık yer üzerinde durmasına veya basmasına izin vermeyin!

**17.** Arabayı düz olmayan yüzeylerde, ateş yakınında veya diğer tehlikeli yerlerde kullanmayın!

**18.** El arabasını merdivenlerde ve yürüyen merdivenlerde kullanmayın!

**19.** Merdivenlerden inmeden veya çıkmadan önce arabayı katlayın. Bebek arabasını merdivenlerden, kaldırımlardan ve diğer engellerden çocukla birlikte kolu iterek çıkarmak deforme olmasına neden olur ve garanti kapsamında değildir!

**20.** Sırt dayamalık yerin ayarlanması sadece talimatlardan bu işlemle ilgili kuralları bilen biri tarafından yapılmalıdır!

**21.** Arabaya yerleştirilen ekstra bagaj arabanın dengesizleşmesine neden olabilir!

**22.** Bebek arabasını monte eden kişi arabanın işlevlerine aşina olmalıdır!

**23.** Çocuk bebek arabasındayken daima emniyet kemeri kullanın! Bacak kemerini daima bel kemeri ile birlikte kullanın! Çocuğun düşmesi veya kayması nedeniyle yaralanmaları önlemek için her zaman omuz kemerlerini kullanın!

## YEDEK PARÇALAR

### Fotoğraf A

1. Şasi	- 1 ad.
2. Arka tekerlekler	- 2 ad.
3. Ön tekerlekler	- 2 ad.
4. Gölgelik	- 1 ad.
5. Toybar	- 1 ad.
6. Ayak dayamalık yer	- 1 ad.

## BEBEK ARABASININ AÇILMASI

Bebeğin arabasının katlanmış hali (Resim 1). Önce 1 numaralı düğmeye basın ve basılı tutun, ardından kilit mekanizmasını açmak için 2 numaralı düğmeye basın (Resim 2). Arabayı açmak için kolu yukarı (arkaya) kaldırın ve kilitletiğinden emin olun. Tıklama sesini duyduğunuzdan emin olun (Resim 3, 4).

## ARABANIN MONTAJI VE KULLANIMI

**1.** Ön tekerlekleri yukarı doğru bastırarak yerine takın ve kilitletiğinden emin olun. Sökmek için: konsoldaki düğmeye basın ve tekerleği aşağı çekin. Tekerleklerin düz bir çizgide hareket etmesini sağlamak için mandalları sepetin iç tarafına doğru itin (Resim 5).

**2.** Arka tekerlekleri Resim 6'da gösterildiği gibi takın. Sökmek için arka aks mandalını çekin ve tekerleği serbest bırakın.

**3.** Arabayı sabit bir konumda tutmak için arka tekerleklerdeki park mekanizmasını kullanın. Pedalı aşağı bastığınızda park mekanizması devreye girer, pedalı yukarı kaldırdığınızda serbest bırakılır (Resim 7).

Dikkat! Park mekanizması (fren) dik eğimli yüzeylerde optimal sabitlik sağlamaz! Bu nedenle, çocuk arabasında oturuyor veya yatıyorken arabayı asla eğimli bir yüzeye bırakmayın!

**UYARI!** Kullandığınız arabanın freni bir çeşit park mekanizmasıdır. Freni etkinleştirmek için arabanın hareket etmemesi gerektiğini unutmayın.

4.Sırt dayama yüksek pozisyonda ayarlanacak: sırtın arkasındaki “a” kayışı yukarı çekin ve plastik parçayı tutun (Resim 8). Sırt dayama indirilecek: “b” tutamacını geriye çekin ve sırt dayamayı istenilen pozisyona indirin (Resim 9).

5.Koruyucu barın takılması: Takmak için her iki ucunu koltuktaki uygun deliklere yönlendirin. Barı çıkarmak için her iki taraftaki düğmelere basın ve çekin (Resim 11).

6.Tenteyi elle ileri veya geri hareket ettirerek ayarlayın (Resim 12).

7.Ayak dayama ayarlama: Ayak dayamanın altındaki iki düğmeye aynı anda basın ve tekstil kılıf ile birlikte aşağı itin. Yatay pozisyona getirmek için yukarı kaldırın (Resim 13).

8.Oturak kullanılırken **ÇOCUĞUN GÜVENLİK KEMERLERİNİ MUTLAKA** takın! Omuz kayışlarını karın kayışlarına bağlayın ve merkezi tokaya “klik” sesi gelene kadar takın (Resim 14). Kayışları açmak için tokadaki merkezi düğmeye basın (Resim 15). Omuz kayışlarının uzunluğunu bir elinizle tokayı tutarak ve diğer elinizle kayışı çekerek ayarlayın. Sırt dayamadaki tokaların yüksekliğini çocuğun boyuna göre ayarlayın (Resim 16).

## **BEBEK ARABASININ KATLANMASI**

1.Sırt dayama indirilmiş olmalıdır.

2.Ön tekerlekler öne gelecek şekilde kolu geriye çekin. Kolu öne doğru itmeden önce kol üzerindeki (1) numaralı düğmeye basın ve basılı tutun (Resim 17), ardından (2) numaralı düğmeye basın ve kolu öne itin. Araba otomatik olarak katlanacak ve kilitlenecektir (Resim 18).

## **BAKIM VE ONARIM**

1. Metal parçaları temizlemek için nemli bir bezle silin ve kuru bir bezle iyice kurulayın.

2. Plastik parçaları temizlemek için bir bez, su ve yumuşak bir deterjan kullanın.

3. Tekstil parçalarını temizlemek için döşeme temizleyicisi kullanın.

4. Bebek arabası saklanmakta iken üzerine asla başka nesnelere koymayın!

5. Islanırsa arabayı her zaman kurutun ve havalandırın!

6. Tekerlek akslarını ve plastik bileşenleri periyodik olarak temizleyin.

7. Arabayı kum veya diğer tozlu yüzeylerde kullandıktan sonra tekerlek akslarını ve plastik bileşenleri her zaman temizleyin!

8. Tekerlek akslarını veya arabanın diğer hareketli parçalarını **YAĞLAMAYIN!** Sadece temizleyin!

9. Gevşek veya hasarlı parçaları periyodik olarak kontrol edin ve varsa hemen değiştirin!

## **KULLANIM VE NAKLIYE SIRASINDA DİKKAT EDİLECEK UNSURLAR**

1-Taşıma ve nakliye sırasında ürün mutlaka orijinal ambalajında taşınmalıdır.

2-İndirme ve bindirme esnasında maksimum dikkat gösterilmelidir.

3-Yükleme sırasında ambalajın tamamen kapalı olduğundan hasar görmemiş olduğundan emin olunmalıdır.

## **HİZMET VE BAKIM – TEMİZLİK VE BAKIM**

1-Periyodik bakım gerektiren durumlarda tüketicin yapacakları temizlik ve bakım kısmında anlatılmış olup tüketicinin yapamayacağı şeylerde yetkili servise baş vurmaı gerekmektedir.

2-Bağlantı ve montajın nasıl yapılacağı şema ile gösterilmiş olup ebeveyn tarafından yapılması gerekmektedir.

## **KULLANIM HATALARINA İLİŞKİN BİLGİLER**

1-Kullanım ve kurulum hatalarının önüne geçilmesi için lütfen arabanın montaj ve demontaj bilgilerini dikkatlice okuyunuz.

2-Pozisyon dışında katlama ve kapatma yapmayınız.

## **TÜKETİCİ HAKEM HEYETLERİNE YAPILABİLECEKLERİNE İLİŞKİN BİLGİ VE KULLANICIYA SAĞLANAN SEÇİMLİLİK HAKLARI**

1-Garanti süresi malın teslim tarihinden itibaren başlar ve 2 yıldır.

2-Malın bütün parçaları dahil olmak üzere tamamı garanti kapsamındadır.

3-Malın ayıplı olduğunun anlaşılması durumunda tüketici 6502 sayılı tüketici korunması hakkında kanunun 11 inci maddesinde yer alan

a-Sözleşmeden dönme

b-Satış bedelinden indirim isteme

c-Ücretsiz onarılmasını isteme

d-Satılanın ayıpsız bir misli ile değiştirilmesini isteme, haklarından birini kullanabilir.

4-Tüketicinin bu haklardan ücretsiz onarım hakkını seçmesi durumunda satıcı; iççilik masrafı değiştirilen parça bedeli yada başka herhangi bir ad altında hiçbir ücret talep etmeksizin malın onarımını yapmak veya yaptırmakla yükümlüdür.Tüketici ücretsiz onarım hakkını üretici veya ithalatçıya karşı da kullanabilir.Satıcı üretici ve ithalatçı tüketicinin bu hakkını kullanmasından müteselsilen sorumludur.

5-Tüketicinin ücretsiz onarım hakkını kullanması halinde malın

-Garanti süresi içinde tekrar arızalanması,

-Tamiri için gereken azami sürenin aşılması,

-Tamininin mümkün olmadığının yetkili servis istasyonu satıcı, üretici veya ithalatçı tarafından bir raporla belirlenmesi durumlarında;tüketici malın bedel iadesini, ayıp oranında bedel indirimini veya imkan varsa malın misli ile değiştirilmesini satıcıdan talep edebilir.Satıcı, Tüketicinin talebini reddedemez.Bu talebin yerine getirilmemesi durumunda satıcı, üretici ve ithalatçı müteselsilen sorumludur.

6-Malın tamir süresi 20 iş gününü binek otomobil ve kamyonetler için ise 30 iş gününü geçemez.Bu süre garanti süresi içerisinde mala ilişkin arızanın yetkili servis istasyonuna veya satıcıya bildirim tarihi

garantı süresi dışında ise malın yetkili servis istasyonuna teslim tarihinden itibaren başlar.Malın arızasının

10 iş gününü içerisinde giderilmemesi halinde üretici ve ithalatçı malın tamiri tamamlanıncaya kadar benzer özelliklere sahip başka bir malı tüketicinin kullanımına tahsis etmek zorundadır.Malın garanti süresi içerisinde arızalanması durumunda tamirde geçen süre garanti süresine eklenir.

7-Malın kullanma kılavuzunda yer alan hususlara aykırı kullanılmasından kaynaklanan arızalar garanti kapsamı dışındadır.

8-Tüketici garantiden doğan haklarının kullanılması ile ilgili olarak çıkabilecek uyuşmazlıklarda yerleşim yerinin bulunduğu veya tüketici işleminin yapıldığı yerdeki tüketici hakem heyetine veya tüketici mahkemesine başvurabilir.

9-Satıcı tarafından bu garanti belgesinin verilmemesi durumunda tüketici gümrük ve ticaret bakanlığı tüketicinin korunması ve piyasa gözetimi genel müdürlüğüne başvurabilir.

Kullanım Kılavuzunda belirtilen maddelere uyulmaması halinde oluşabilecek sorunlar garanti kapsamı dışındadır.

**ÖNEMLİ:**Lorelli Tamir Bakım Servisi harici bir yerde yapılan bakım onarım arabanın garanti kapsamından çıkmasına neden olur.

**Kullanım Ömrü 5 Yıldır.**

**İTHALATÇI FİRMA: COOLBABY ÇOCUK GEREÇLERİ SAN VE TİC. A.Ş.**

Çınar mah. 6/7 Sok. No:4/a Bağcılar/ İstanbul Tel: 0212 438 20 45

Web: [www.lorelli.eu](http://www.lorelli.eu) [www.coolbaby.com.tr](http://www.coolbaby.com.tr)

**Yetkili Servis :** Coolbaby Çocuk Gereçleri San ve Tic A.S. Orucreis mah. Giyimkent sitesi 16. Sk. No:75 Esenler / İstanbul Tel : 0212 438 20 45 [www.coolbaby.com.tr](http://www.coolbaby.com.tr)

# ВАЖНО! ПРОЧИТАЈТЕ ВНИМАТЕЛНО И ЗАШТЕДИ ЗА ИДНА РЕФЕРЕНЦИЈА.



## ПРЕДУПРЕДУВАЊЕ

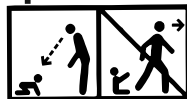

- 1. ПРЕДУПРЕДУВАЊЕ!** Никогаш не оставајте дете без надзор!
- 2. ПРЕДУПРЕДУВАЊЕ!** Проверете дали сите уреди за заклучување се активирани пред употреба!
- 3. ПРЕДУПРЕДУВАЊЕ!** За да избегнете повреда, проверете дали детето е на безбедно растојание пред да го одвиткате или преклопите овој производ!
- 4. ПРЕДУПРЕДУВАЊЕ!** Не дозволувајте дете да си игра со овој производ!
- 5. ПРЕДУПРЕДУВАЊЕ!** Оваа количка е дизајнирана за употреба од раѓање. За новородените бебиња, треба да ја користите најнавалената положба на потпирачот за грб. Новороденото дете не може да седи сам и да ја држи главата нагоре. Затоа, не го фиксирајте потпирачот за грб во седечка положба за деца под 6 месеци!
- 6. ПРЕДУПРЕДУВАЊЕ!** Секогаш користете го системот за врзување!
- 7. ПРЕДУПРЕДУВАЊЕ!** Пред употреба, проверете дали уредите за прицврстување на корпата за количка, седиштето или седиштето во автомобилот се правилно заглавени!
- 8. ПРЕДУПРЕДУВАЊЕ!** Овој производ не е погоден за трчање или лизгање!
- 9. ПРЕДУПРЕДУВАЊЕ!** Чувајте подалеку од оган!
- 10. ПРЕДУПРЕДУВАЊЕ!** Сликите на насловната страница и во упатството се на пример и може да се разликуваат од вистинскиот производ.
- 11. ПРЕДУПРЕДУВАЊЕ!** Пред првата употреба на производот, отстранете ги од него сите рекламни материјали, како и уредите што се користат за нивно прицврстување на производот.
- 12. ПРЕДУПРЕДУВАЊЕ!** Не додавајте дополнителен душек/рампа.

EN 1888-2:2018+A1:2022

## БЕЗБЕДНОСНИ БАРАЊА

1. Оваа количка е погодна за деца со тежина до 22 кг или на возраст до 4 години, што и да е прво!
2. Фретаборот не може да се користи како рачка за носење!
3. Користете го уредот за паркирање ако не ја држите количката со рака!
4. Не оставајте ја количката на нагорнина, дури и со вклучен паркинг уред!
5. Уредот за паркирање мора да се активира при ставање или вадење на детето од количката!
6. Количката има максимална носивост од 2 кг!
7. Секое оптоварување прицврстено на рачката и/или на задниот дел на потпирачот за грб и/или на страната на количката влијае на стабилноста на количката! Максимално оптоварување на придружната кеса 1 кг. Не прикачувајте дополнителни кеси или пакувања!
8. Периодично проверувајте дали има лабави делови од количката! Редовно проверувајте, одржувајте и чистете ја количката!
9. Количката е наменета за 1 дете!
10. Додатоци што не се одобрени од производителот не смеат да се користат!
11. Треба да се користат само резервни делови испорачани или препорачани од производителот/дистрибутерот!
12. Проверете дали појасот е правилно врзан!
13. Количката мора секогаш да се користи под надзор на возрасен!
14. Не дозволувајте детето да си игра во количка или да виси од неа!
15. Не дозволувајте детето да стане во количка!
16. Не дозволувајте детето да стане на седиштето или да тури!

17. Не користете ја количката на нерамни површини, во близина на оган или други опасни места!
18. Не користете ја количката на скали и ескалатори!
19. Преклопете ја количката пред да се качите или спуштите по скалите. Качувањето на количката по скали, тротоари и други пречки со детето со притискање на рачката доведува до нејзино деформирање и не подлежи на гарантен сервис!
20. Местењето на потпирачот за грб треба да го направи само некој запознаен со правилата за оваа акција од упатството!
21. Дополнителниот багаж сместен во количката може да предизвика нејзина нестабилност!
22. Лицето што ја составува количката мора да биде запознаено со нејзините функции!
23. Секогаш користете ги безбедносните појаси кога детето е во количка! Секогаш користете го ременот за скут во комбинација со ременот за скут! За да спречите повреда од паѓање или лизгање на детето, секогаш користете ги ремените за рамо!

## ДЕЛОВИ

### Фотографија А

- |                     |          |
|---------------------|----------|
| 1. Рамка            | - 1 пар. |
| 2. Задни тркала     | - 2 пар. |
| 3. Предни тркала    | - 2 пар. |
| 4. Настрешница      | - 1 пар. |
| 5. Држка            | - 1 пар. |
| 6. Подложка за нозе | - 1 пар. |

## РАЗВИТКУВАЊЕ НА КОЛИЧКАТА

Свиткан изглед на детската количка (Слика 1). Прво притиснете и држете го копчето 1, потоа притиснете го копчето 2 за да го ослободите заклучувачкиот механизам (Слика 2). Развлечете ја количката, подигнувајќи ја рачката нагоре (назад) додека не се заклучи. Осигурајте се дека сте слушнале кликање (Слика 3, 4).

## МОНТАЖА И КОРИСТЕЊЕ НА КОЛИЧКАТА

1. Монтирајте ги предните тркала така што ќе ги притиснете нагоре додека не се заклучат. Проверете дали се добро зацврстени. За демонирање: притиснете го копчето на конзолата и повлечете го тркалото надолу. За поставување на праволинеарно движење на тркалата, потиснете ги лостчињата кон внатрешната страна на корпата (Слика 5).
2. Поставете ги задните тркала како што е прикажано на слика 6. За демонирање, повлечете го лостчето на задната оска и ослободете го тркалото.

3. За да ја задржите количката на едно место, користете го уредот за паркирање на задните тркала. Притискањето на педалот надолу ја активира паркинг функцијата, а подигањето на педалот нагоре ја ослободува (Слика 7).

**Внимание!** Уредот за паркирање (кочница) не гарантира оптимална стабилност на стрмни наклони! Затоа никогаш не оставајте ја количката на наклонета површина со дете кое седи или лежи во неа!

**ПРЕДУПРЕДУВАЊЕ!** Кочницата на вашата количка е вид на паркинг уред. Имајте на ум дека количката не смее да се движи додека ја активирате кочницата.

4. Подесување на грбот во исправена положба: повлечете го ременот „а“ нагоре на задниот дел и држете го пластичниот елемент (Слика 8). Спуштање на грбот: повлечете ја рачката „b“ наназад и спуштете го грбот до посакуваната положба (Слика 9).

5. Поставување на заштитната шипка: за да ја монтирате, насочете ги двата краја во соодветните отвори на седиштето. Шипката се отстранува со притискање на копчињата од двете страни и повлекување (Слика 11).

6. Подесете го сенникот со поместување напред или назад со рака (Слика 12).

7. Подесување на подножјето: истовремено притиснете ги двете копчиња под подножјето и спуштете го надолу заедно со текстилната обвивка. За да го поставите хоризонтално, подигнете го нагоре (Слика 13).

8. При користење на седиштето, ОБВЕЗНО ставете ги безбедносните појаси на детето! Поврзете ги рамените појаси со стомачните и закопчајте ги во централната тока додека не слушнете „клик“ (Слика 14). За да ги откопчате појасите, притиснете го централното копче на токата (Слика 15). Подесете ја должината на рамените појаси со едната рака држете ја токата, а со другата повлечете го појасот. Прилагодете ја висината на токите на грбот според висината на детето (Слика 16).

## СКЛУПУВАЊЕ НА ДЕТСКАТА КОЛИЧКА

1. Грбот мора да биде спуштен.

2. Повлечете ја рачката наназад додека предните тркала не се постават напред. Притиснете и држете го копчето (1) на рачката (Слика 17), потоа притиснете го копчето (2) и туркајте ја рачката напред. Количката автоматски ќе се склопи и заклучи (Слика 18).

## НЕГА И ОДРЖУВАЊЕ

1. За чистење на металните делови, избришете ги со влажна крпа и добро исушете со сува крпа.

2. За чистење на пластичните делови, користете крпа, вода и благ детергент.

3. За чистење на текстилните делови користете средство за чистење тапацир.

4. Кога количката е во складиште, никогаш не ставајте други предмети на неа!

5. Секогаш сушете ја и проветрувајте ја количката ако се навлажни!

6. Периодично чистете ги оските на тркалата и пластичните елементи.

7. Секогаш чистете ги оските на тркалата и пластичните елементи откако ќе ја користите количката на песок или други правливи површини!

8. **НЕ ГИ ПОДМАКУВАЈТЕ** оските на тркалата или другите подвижни делови на количката! Само ги исчистете!

9. Периодично проверувајте дали има лабави или оштетени делови, а доколку ги има, веднаш заменете ги со нови!



**Didis Ltd.**

Bulgaria, Shumen 9700, 6 Trakia-iztok Street  
Phone: +359 54 850 830  
e-mails: [home.market@didis-ltd.com](mailto:home.market@didis-ltd.com);  
[export@didis-ltd.com](mailto:export@didis-ltd.com)

**Дидис ООД**

България, Шумен 9700, "Тракия-изток" 6  
Тел. +359 54 850 830  
e-mails: [home.market@didis-ltd.com](mailto:home.market@didis-ltd.com);  
[export@didis-ltd.com](mailto:export@didis-ltd.com)