

ВАЖНО! ЗАПАЗЕТЕ ТАЗИ ИНСТРУКЦИЯ ЗА БЪДЕЩИ СПРАВКИ!

**ИНСТРУКЦИЯ ЗА ПОЛЗВАНЕ НА
ДЕТСКА ИГРАЧКА ЕЛЕКТРИЧЕСКИ МОТОР
„ЕНДУРО“**

ENDURO

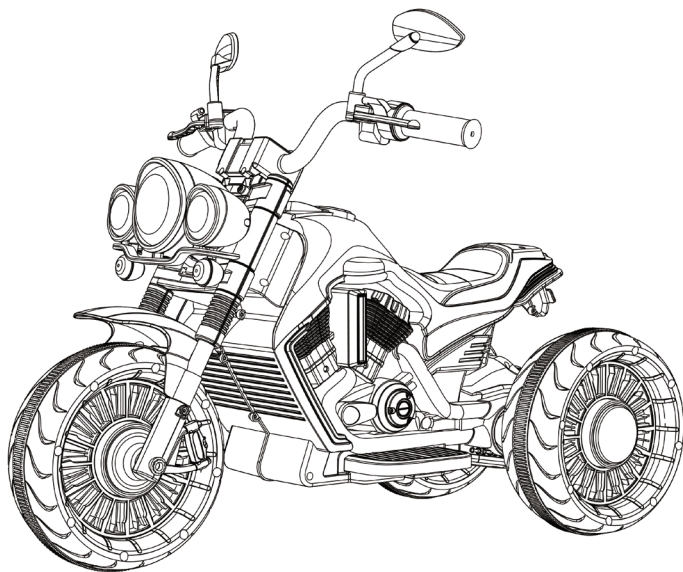

Тази играчка е произведена в съответствие с изискванията на Директива 2009/48/ЕО "Безопасност на детските играчки" на Европейския парламент и Съвета, Наредбата за съществените изисквания и оценяване съответствието на играчките, Наредбата за маркировка на съответствието и на приложимите за играчката европейски стандарти.

ЗА ОСИГУРЯВАНЕ БЕЗОПАСНОТО ИЗПОЛЗВАНЕ НА ТОЗИ ПРОДУКТ, СПАЗВАЙТЕ ПРЕДУПРЕЖДЕНИЯТА, УКАЗАНИЯТА И ПРЕПОРЪКИТЕ ОТ ТАЗИ ИНСТРУКЦИЯ!

ВНИМАНИЕ! ПРЕДУПРЕЖДЕНИЯ!

- **ДА СЕ УПОТРЕБЯВА САМО ПОД ПРЯК НАДЗОР ОТ ВЪЗРАСТЕН! НИКОГА НЕ ОСТАВЯЙТЕ ДЕТЕТО БЕЗ НАДЗОР!**
- **ТАЗИ ИГРАЧКА НЕ Е ПОДХОДЯЩА И НЕ ТРЯБВА ДА БЪДЕ ДОСТЪПНА ЗА ДЕЦА ПОД 3 ГОДИНИ!**
- **ТАЗИ ИГРАЧКА НЯМА СПИРАЧКА!**
- **НЕ ПРЕТОВАРВАЙТЕ ИГРАЧКАТА! КОНСТРУКЦИЯТА НА ИГРАЧКАТА ОСИГУРЯВА БЕЗОПАСНОСТ ПРИ ТЕГЛО НА ДЕТЕТО МАКСИМУМ ДО 30 KG!**
- **ТОЗИ ПРОДУКТ НЕ Е ТРАНСПОРТНО СРЕДСТВО!**
- **ДА НЕ СЕ ИЗПОЛЗВА ПО ПЛАТНОТО ЗА ДВИЖЕНИЕ НА ПРЕВОЗНИ СРЕДСТВА!**
- **ПАЗЕТЕ ОТ ОГЪН!**
- **ПРЕДИ УПОТРЕБА ИЗВЪРШВАЙТЕ ПРОВЕРКА ЗА ИЗПРАВНОСТТА НА ВСИЧКИ ЧАСТИ НА ИГРАЧКАТА И СТАБИЛНОСТТА НА МОНТАЖА. С ОСОБЕНО ВНИМАНИЕ ПРОВЕРЯВАЙТЕ ЕЛ. ВЕРИГАТА, ЕЛ. ЧАСТИТЕ, КАБЕЛИТЕ И КОНТАКТИТЕ.**
- Използвайте за дете на възраст от 3 до 8 години!
- Тази играчка трябва да се използва с повишено внимание! Изискват се умения, за да се избегнат сблъсъци, падания или наранявания на детето на мотора или трети лица!
- Уверете се, че детето е обучено да управлява мотора, да го задвижва и спира и е запознато с правилата за безопасна употреба!
- Да не се използва едновременно от две деца!
- Сглобяването на продукта да се извършва само от възрастен!
- Детето трябва да носи обувки, когато използва играчката! Препоръчително е използването и на каска.
- Не позволявайте деца да докосват колелата или да са в близост до тях, когато мотора се движи!
- Да се използва само през деня и на добре осветени места!
- Не допускайте детето да се изправя по време на движение! В противен случай съществува риск от нараняване на детето!
- Ако има разлепен стикер или части от него, трябва да го залепите или отстраните, за да не бъде погълнат от малки деца!
- Не използвайте продукта, ако установите, че има липсващи или повредени части!
- Не използвайте резервни части и други компоненти, които не са доставени от производителя! Производителят не поема отговорност за безопасността в случай, че са използвани резервни части, различни от оригиналните за одобрения тип или препоръчани от него.
- Не правете промени или модификации по конструкцията! При необходимост се свържете с търговеца или оторизиран сервиз за консултация и ремонт.
- Не извършвайте промени в ел. инсталацията и не добавяйте други ел. части! При необходимост се свържете с търговеца или оторизиран сервиз за консултация и ремонт!
- Използвайте продукта само по предназначение!
- Не допускайте присъствието на деца под 3 години, преди да сте сглобили продукта напълно, за да избегнете достъп до дребни и разглобени части!
- Не поставяйте на продукта допълнително шнулове и връзки, за да избегнете риска от задушаване!
- Използвайте само на равни, без наклон и обезопасени площадки, разположени на безопасно разстояние от пътни платна!
- Не допускайте използването на продукта в близост до стълби, ескалатори, прагове, издатини, басейни, източници на топлина и др.!
- Дръжте найлоновата опаковка далече от деца, за да избегнете риска от задушаване!

ЗА ДА НЕ ДОПУСНЕТЕ ПОЖАР, ТОКОВ УДАР, ЕКСПЛОЗИЯ ИЛИ ТРАЙНА ПОВРЕДА НА ПРОДУКТА, ТРЯБВА ДА СПАЗВАТЕ СЛЕДНИТЕ ИЗИСКВАНИЯ ЗА БЕЗОПАСНОСТ:

- **ЗАДЪЛЖИТЕЛНО Е ЗАРЕЖДАНЕТО ДА СЕ ИЗВЪРШВА САМО ОТ ВЪЗРАСТЕН!**
- Използвайте включените в комплекта акумулаторна батерия и зарядно устройство. Не използвайте акумулаторни батерии и зарядно устройство от друг тип и с други технически параметри. Не използвайте акумулаторната батерия и зарядното устройство за други продукти.
- Никога не преработвайте електрическите вериги и връзки.
- Не допускайте пряк контакт между клемите на акумулаторната батерия (свързване накъсо).
- Не трябва акумулаторната батерия и нейните компоненти да бъдат в контакт с каквато и да била течност.
- По време на зареждането на акумулаторната батерия се отделят взривоопасни газове. Не зареждайте в близост до източници на топлина или лесно запалими материали. Зареждайте **САМО** в добре вентилирани и сухи помещения.
- **НИКОГА** не вдигайте и не премествайте акумулаторната батерия чрез кабелите или зарядното устройство. Така може да повредите батерията или да предизвикате пожар.
- **ВАЖНО!** Винаги измивайте ръцете си след работа с акумулаторна батерия. Акумулаторните батерии и техните аксесоари съдържат олово и оловни съединения, които може да причинят рак на репродуктивните органи.
- Не отваряйте акумулаторната батерия. Тя съдържа оловна киселина и други вещества, които предизвикват корозия и са токсични.
- Не отваряйте зарядното устройство. Кабелите и връзките в кутията може да предизвикат токов удар.
- **НИКОГА** не допускайте дете да държи или зарежда акумулаторната батерия. Акумулаторната батерия е тежка и съдържа електролит.
- Не удряйте и не изпускайте акумулаторната батерия. Това може да причини сериозни наранявания.
- Преди зареждане на акумулаторната батерия, проверете дали няма износване или повреди по нея, зарядното устройство, кабелите и връзките. Не зареждайте акумулаторната батерия, ако има повреда, по която и да е част.
- Не позволявайте акумулаторната батерия да изсъхне напълно. Ако не се употребяват, батериите трябва да се зареждат един път в месеца, за да се запази клетъчния заряд.
- При зареждане акумулаторната батерия не трябва да е под наклон или обърната с горната си част надолу.
- Винаги закрепвайте добре акумулаторната батерия в конзолата. В случай, че колата се преобърне, акумулаторната батерия може да падне и да нарани детето.
- **НИКОГА** не допускайте деца да си играят със зарядното устройство и акумулаторната батерия.

ХАРАКТЕРИСТИКА НА ПРОДУКТА

Подходяща възраст на детето	3-8 години
Максимално натоварване	до 30 kg
Акумулаторна батерия, 2 броя	6V/7AH
Двигател (мотор), 2 броя	2*25W
Скорост на движение на колата	3 km/h
Зарядно устройство	Вход: 100-240V,50/60Hz Изход: 6V DC 700mA
Време за зареждане на акумулаторната батерия:	4-6 часа
- Първо зареждане	Не повече от 8 часа,
- Последващи зареждания	10-12 часа
Предпазител, 1 брой	7A
Размери на мотора, cm	95*64*46

ОСНОВНИ ЧАСТИ

			
Корпус	Седалка	Задни колела	Предно колело
			
Декоративно капаче	Отвертка, Гаечен ключ	Задна ос	Зарядно устройство
			
			Кормило

УКАЗАНИЯ ЗА СГЛОБЯВАНЕ

ВНИМАНИЕ! СЛЕДВАЙТЕ ТОЧНО УКАЗАНИЯТА И ПОСЛЕДОВАТЕЛНОСТТА ЗА СГЛОБЯВАНЕ И ИЗПОЛЗВАНЕ НА ПРОДУКТА ОТ ПРИЛОЖЕНИТЕ В ИНСТРУКЦИЯТА ТЕКСТ И ИЛЮСТРАЦИИ.

ВНИМАНИЕ! ФИКСИРАНЕТО НА ОПРЕДЕЛЕНА ПОЗИЦИЯ В НЯКОИ ОТ СЛУЧАИТЕ Е СЪПРОВОДЕНО СЪС ЗВУК ОТ ЩРАКВАНЕ!

ВНИМАНИЕ! ПРОВЕРЕТЕ СИГУРНОСТТА НА ФИКСИРАНЕТО СЛЕД ИЗПЪЛНЕНИЕ НА ВСЯКА ОПЕРАЦИЯ!

ВАЖНО! Преди сглобяване на продукта изключете захранването ("OFF") на играчката!

Необходими инструменти: отвертка гаечни ключове.

МОНТИРАНЕ НА ЗАДНИТЕ КОЛЕЛА



1. Прокарайте задната ос отляво на корпуса.
2. Поставете задните колела на задните оси.
3. Затегнете гайките.
4. Монтирайте декоративното капаче.

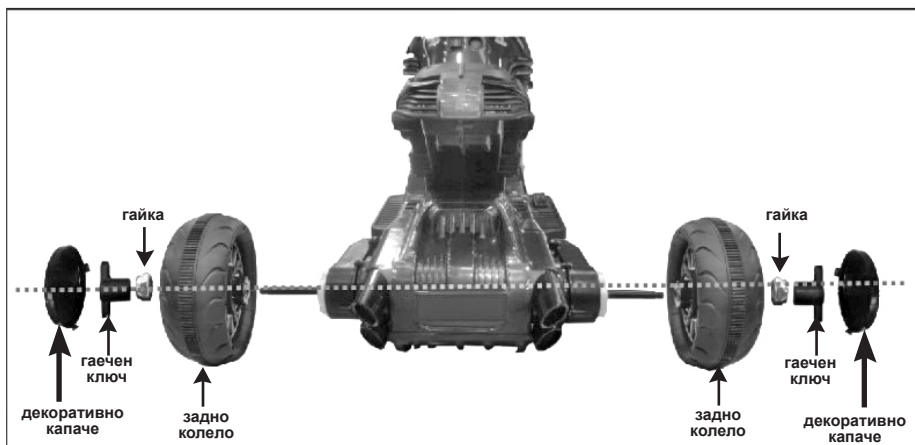

Отстранете двете гайки от задната ос. Прокарайте задната ос от лявата страна на корпуса. Поставете гайките от двете страни и ги затегнете с гаечните ключове. Накрая монтирайте с натиск декоративните капачета на двете задни колела.

МОНТИРАНЕ НА ПРЕДНОТО КОЛЕЛО



1. Отстранете гайките и предната ос от предната вилка.
2. Поставете предното колело към вилката и го центрирайте. Прокарайте предната ос през отворите на вилката и предното колело. Фиксирайте с гайките от двете страни.

МОНТИРАНЕ НА КОРМИЛОТО

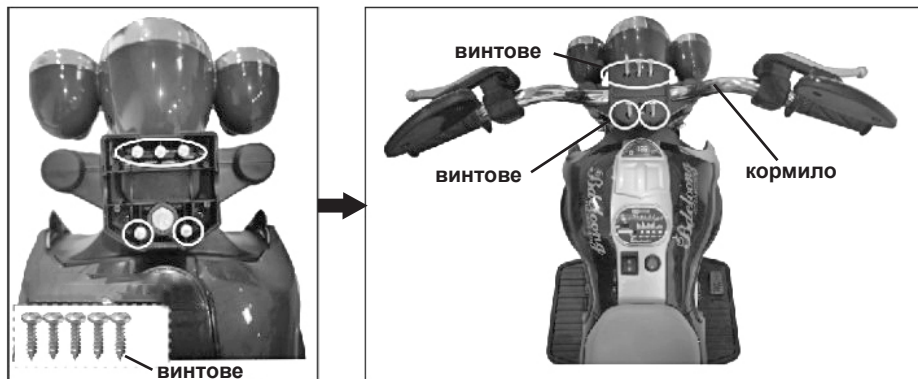

Отстранете 5-те винта от корпуса на мотора. Поставете кормилото върху корпуса и подравнете отворите на корпуса и кормилото. Фиксирайте с винтовете.

СВЪРЗВАНЕ НА АКУМУЛАТОРНАТА БАТЕРИЯ И МОНТИРАНЕ НА СЕДАЛКАТА

Акумулаторната батерия се намира под седалката.

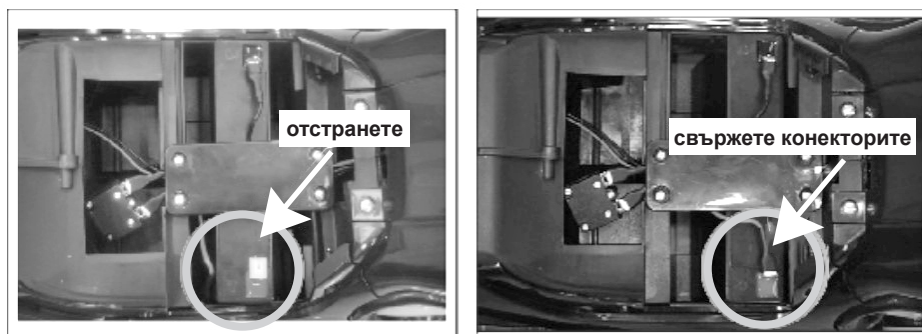

Отстранете бялата пластмасова част. Свържете червения проводник на мотора с конектора от батерията.

Забележка: След поставяне на червения проводник, издърпайте го внимателно с ръка, за да предотвратите падане на захранващия кабел.

МОНТИРАНЕ НА СЕДАЛКАТА



1. Отстранете винтовете от корпуса на мотора.
2. Подравнете и вмъкнете седалката в предната част на мотора, както е показано на фигурата.
3. Поставете я върху корпуса и фиксирайте с двата винта като използвате отвертка.

ЗАРЕЖДАНЕ НА АКУМУЛАТОРНАТА БАТЕРИЯ

Когато играчката започне да се движи бавно, заредете батерията. За да заредите акумулаторната батерия, не е необходимо да я отстранявате от мотора.

ВАЖНО! Преди да заредите акумулаторната батерия **ЗАДЪЛЖИТЕЛНО** изключете захранването на мотора „OFF“!

- Преди първа употреба зареждайте батерията 4-6 часа, но не повече от 8 часа.
- След всяко ползване или веднъж в месеца, зареждайте батерията за 10-12 часа.
- По време на зареждане на акумулаторната батерия, зарядното устройство може да се загрее, което е напълно нормално и не е причина за безпокойство.
- За зареждане на акумулаторната батерия, използвайте само зарядното устройство, предоставено от производителя.
- Ако усетите дим, мирис, звук и т.н., прекратете зареждането на акумулаторната батерия и се обърнете към търговеца или оторизиран сервис.
- Входът за зарядно устройство се намира отстрани на корпуса на мотора под седалката.
- Включете кабела на зарядното устройство към входа за зарядно устройство на мотора.
- Включете щепсела на зарядното устройство в захранващата ел. мрежа. Батерията ще започне да се зарежда.

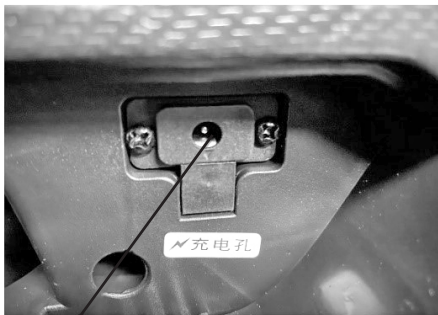

ВХОД ЗА ЗАРЯДНОТО УСТРОЙСТВО

Входът за зарядно устройство се намира отстрани на корпуса на мотора под седалката. Включете кабела на зарядното устройство към входа за зарядно устройство на мотора. Включете щепсела на зарядното устройство в захранващата ел. мрежа. Батерията ще започне да се зарежда.

ЗА ДА ПОДМЕНИТЕ АКУМУЛАТОРНАТА БАТЕРИЯ, СЕ СВЪРЖЕТЕ С ТЪРГОВЕЦА ИЛИ С ОТОРИЗИРАН СЕРВИС.

С течение на времето акумулаторната батерия губи способността си да задържа заряд. В зависимост от използването, батерията може да функционира между 1 до 3 години.



ФУНКЦИИ И УПОТРЕБА НА КОЛАТА



Движение на мотора НАПРЕД

Поставете бутона НАПРЕД/СТОП/НАЗАД в положение **НАПРЕД**. Натиснете крачния педал. Моторът ще започне движение напред.

СПИРАНЕ движението на мотора

Поставете бутона НАПРЕД/СТОП/НАЗАД в положение **СТОП** (Stop). Отпуснете крачния педал.

Движение на мотора НАЗАД

Поставете бутона НАПРЕД/СТОП/НАЗАД в положение **НАЗАД**. Натиснете крачния педал. Моторът ще започне движение назад.

МУЗИКАЛЕН ПАНЕЛ

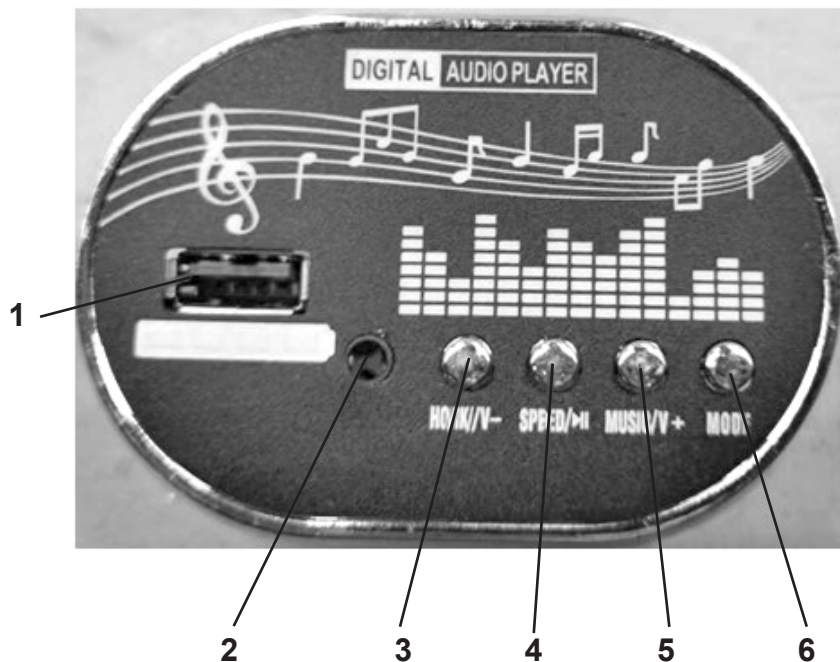

ПРЕДПАЗИТЕЛ

Акумулаторната батерия разполага с един термален самовъзстановяващ се предпазител (7А), разположен под седалката. Ако моторът, електрическата система и батерията са претоварени, предпазителят се изключва автоматично, при което се изключва и захранването на колата. След 5-20 секунди предпазителят автоматично ще се рестартира, захранването на мотора ще се възстанови и ще възобнови нормалните си функции.

Ако при нормална употреба на мотора, предпазителят се изключва многократно – свържете се с търговеца или оторизиран сервиз. За да предотвратите изключване на захранването от предпазителя, спазвайте следните препоръки:

- Не претоварвайте мотора! Максимално натоварване до 30kg.
- Не окачвайте за теглене предмети отзад на мотора.
- Не поливайте с вода или други течности компонентите от електрическата верига.
- Не променяйте електрическата верига.

РАЗРЕШАВАНЕ НА ПРОБЛЕМИ

Ако имате нужда от помощ, свържете се с търговеца или оторизиран сервиз!

ПРОБЛЕМ	ВЕРОЯТНА ПРИЧИНА	РЕШЕНИЕ НА ПРОБЛЕМА
ИГРАЧКАТА-МОТОР НЕ СЕ ДВИЖИ	Слаб заряд на батерията	Заредете батерията.
	Термалният предпазител е изключен	Виж раздел „ПРЕДПАЗИТЕЛ“
	Конекторите или кабелите са разхлабени	Проверете дали конекторите на батерията са правилно свързани и не са разхлабени.
	Батерията е загубила способността си да задържа заряд	Заменете батерията с нова. <i>Свържете се с търговеца или оторизиран сервиз.</i>
	Електрическата система е повредена	<i>Свържете се с търговеца или оторизиран сервиз.</i>
	Двигателят е повреден	<i>Свържете се с търговеца или оторизиран сервиз.</i>
ИГРАЧКАТА-МОТОР РАБОТИ КРАТКО ВРЕМЕ	Батерията не е заредена напълно	Проверете дали конекторите на батерията са свързани правилно и не са разхлабени.
	Батерията е стара	Заменете батерията с нова. <i>Свържете се с търговеца или оторизиран сервиз.</i>
ИГРАЧКАТА-МОТОР СЕ ДВИЖИ БАВНО	Батерията е с ниска мощност	Заменете батерията с нова. <i>Свържете се с търговеца или оторизиран сервиз.</i>
	Батерията е стара	Заменете батерията с нова. <i>Свържете се с търговеца или оторизиран сервиз.</i>
	Играчката мотор е претоварена	Максимално натоварване до 30kg.
	Играчката се използва при неблагоприятни условия	Не използвайте играчката при неблагоприятни условия (Виж раздел „Указания за профилактика и поддръжка“)
	„Мъртва зона“ на двигателя	„Мъртвата зона“ означава, че електричеството не се доставя до конекторите и играчката се нуждае от ремонт. <i>Свържете се с търговеца или оторизиран сервиз.</i>

БАТЕРИЯТА НЕ СЕ ЗАРЕЖДА	Конекторите на батерията или зарядното устройство са разхлабени	Проверете дали конекторите на батерията или зарядното устройство са правилно и здраво свързани.
	Зарядното устройство не е включено в захранващата мрежа	Проверете дали зарядното устройство е включено в захранващата мрежа.
	Зарядното устройство не работи	<i>Свържете се с търговеца или оторизиран сервиз.</i>
ЗАРЯДНОТО УСТРОЙСТВО СЕ ЗАГРЯВА ПО ВРЕМЕ НА ЗАРЕЖДАНЕ НА БАТЕРИЯТА	Това е нормално и не трябва да поражда притеснение	

УКАЗАНИЯ ЗА ПРОФИЛАКТИКА И ПОДДРЪЖКА

- Редовно проверявайте пластмасовите части на играчката за напукване или счупване.
- Смазвайте редовно въртящите се части.
- Почиствайте играчката като използвате мека памучна кърпа или гъба, навлажнени с вода или мек препарат.
- Не почиствайте с агресивни препарати, съдържащи абразивни частици, амоняк, белина или спирт.
- Съхранявайте продукта на чисто и сухо място, без влага и на безопасно разстояние от източници на топлина! Не излагайте на прякото въздействие на околната среда - слънце, дъжд, влага, или резки температурни промени!
- Не използвайте продукта по кални, пясъчливи или чакълести терени, които могат да повредят движещите се части.
- От съображения за безопасност, поради наличието на електролит в акумулатора, при пренасяне/транспортиране или при съхранение, продуктът трябва да е в обичайното си нормално положение, а не обърнат (с колелата нагоре).

Използвани материали: пластмаса, метал

Производител: Произведено за „ЧИПОЛИНО“ ЕООД в Китай.
Вносител: „ЧИПОЛИНО“ ЕООД, България, Пловдив,
ул. „Голямоконарско шосе“ №1; тел. +359 32 600 889
CHIPOLINO LTD., 1 Goliamokonarsko Shosse Str,
Plovdiv, BULGARIA; tel.: +359 32 600 889;

www.chipolino.com