

СТОЛЧЕ ЗА ХΡΑΝΗΝΗ-ΛΥΟΛΚΑ/ BABY HIGH CHAIR-SWING/ ÉΤΚΕΖΌ ΣΖΈΚ / SILLA PARA COMER / SEDIA PER MANGIARE / STUHL ZUM ESSEN / CHAISE POUR MANGER / STOLICA ZA JELO / ΚΑΡΕΚΛΑ ΓΙΑ ΦΑΓΗΤΟ/ SCAUN PENTRU MANCAT / CADEIRA PARA COMER / STOEL OM TE ETEN / ŽIDLE K STRAVOVÁNÍ / საქმელი სკამი

"SUPER SHEF"

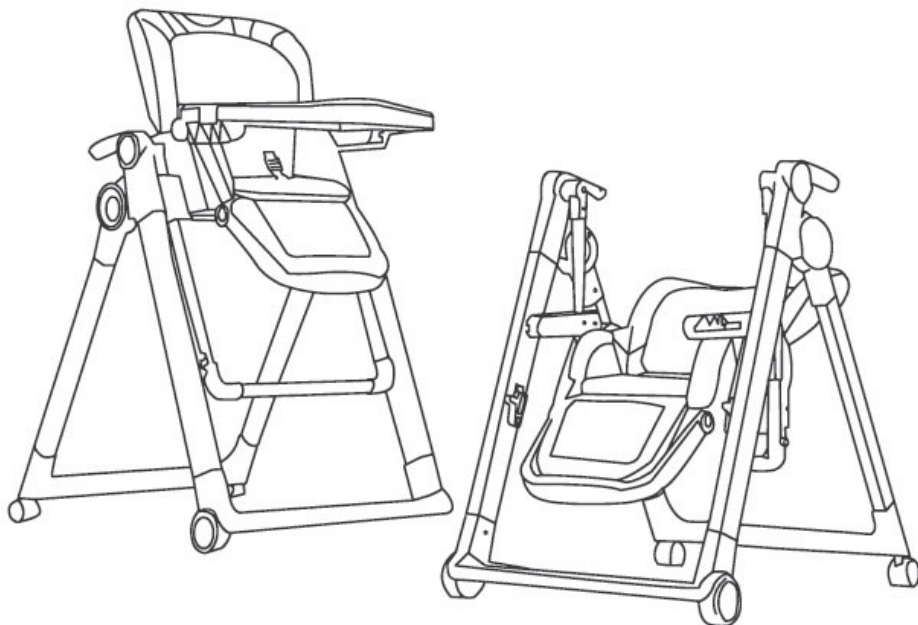

chipolino

продуктов номер / item number / cikkszám/ número de artículo / codice articolo / artikelnummer / numéro d'article / broj proizvoda / αριθμός προϊόντος / numărul produsului / número de produto / productnummer / číslo produktu / პროდუქტის ნომერი:

STHSC025XXXX

EN 14988:2017+A2:2024
EN 16232:2013+A2:2023

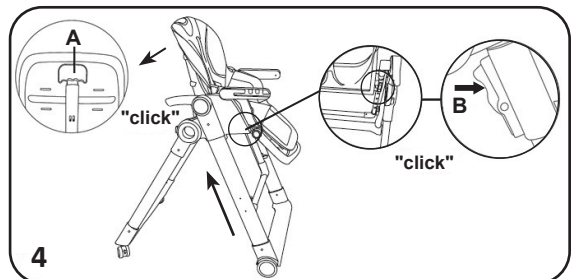
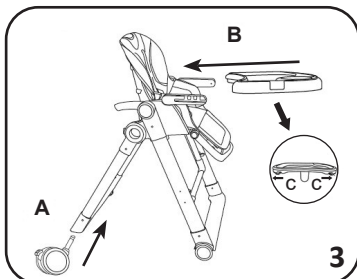
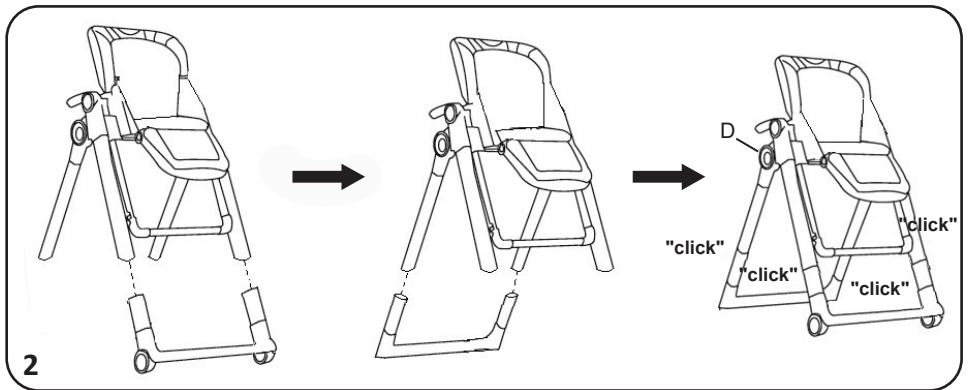
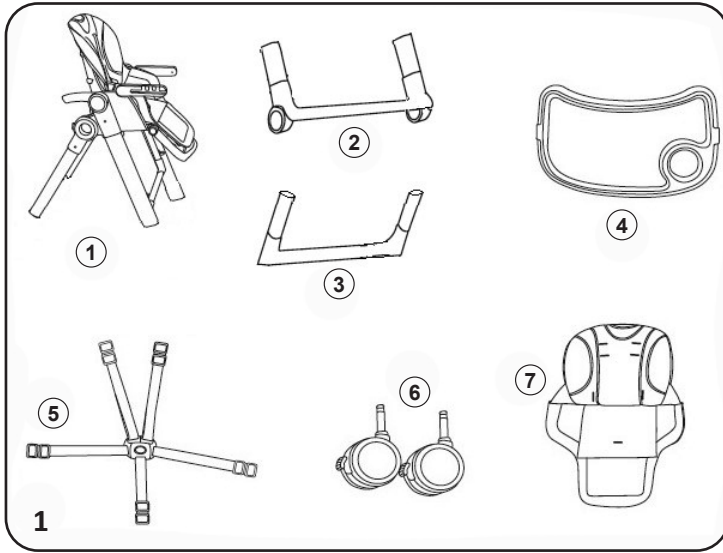

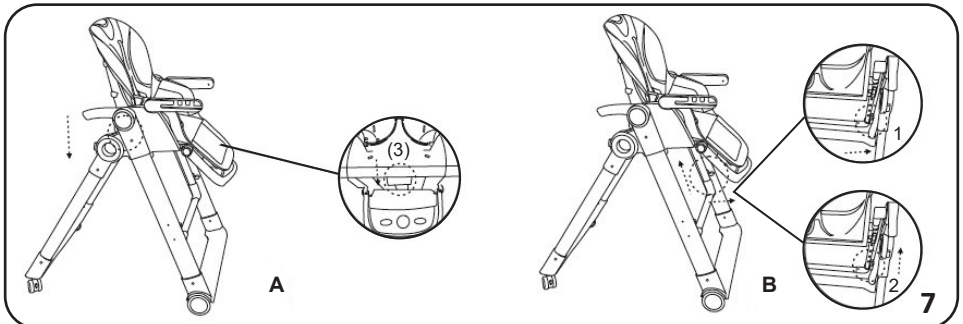
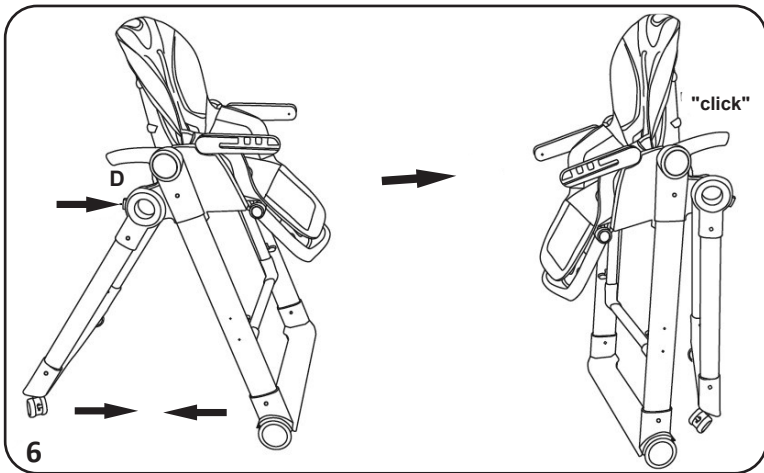
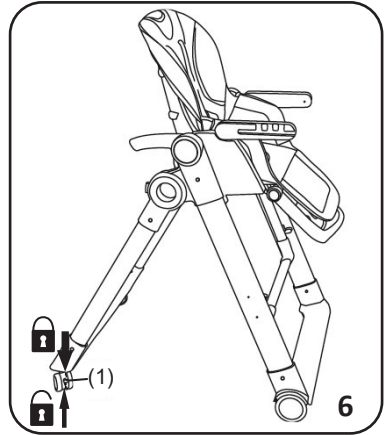
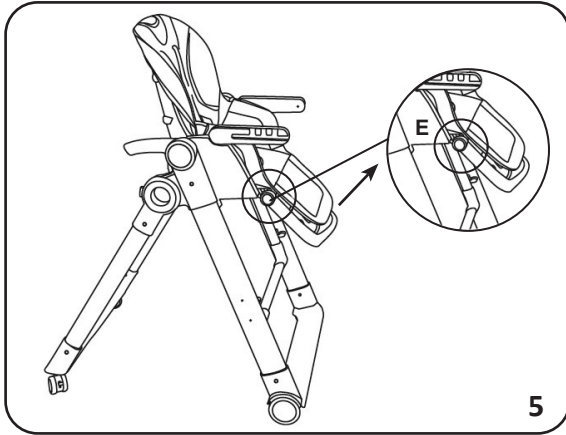

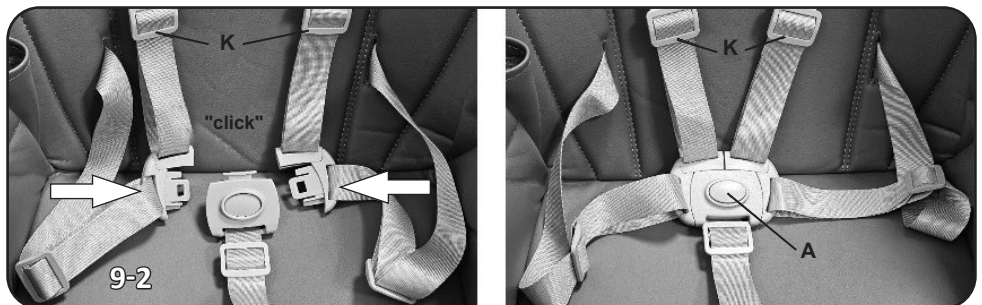
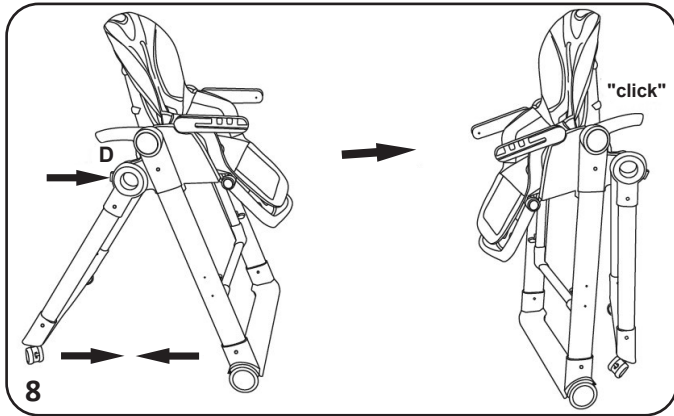

ВАЖНО! ЗАПАЗЕТЕ ЗА БЪДЕЩА СПРАВКА: ПРОЧЕТЕТЕ ВНИМАТЕЛНО!

ЗА ОСИГУРЯВАНЕ БЕЗОПАСНОТО ИЗПОЛЗВАНЕ НА ТОЗИ ПРОДУКТ, СПАЗВАЙТЕ ПРЕДУПРЕЖДЕНИЯТА, УКАЗАНИЯТА И ПРЕПОРЪКИТЕ ОТ ТАЗИ ИНСТРУКЦИЯ!

ПРЕДУПРЕЖДЕНИЯ!

ВНИМАНИЕ! НИКОГА НЕ ОСТАВЯЙТЕ ДЕТЕТО БЕЗ НАДЗОР!

ВНИМАНИЕ! НЕ ИЗПОЛЗВАЙТЕ ПРОДУКТА КАТО ЛЮЛКА, КОГАТО ДЕТЕТО ВИ Е В СЪСТОЯНИЕ ДА СЕДИ САМО ИЛИ ТЕЖИ ПОВЕЧЕ ОТ 9 KG!

ВНИМАНИЕ! СТОЛЪТ ЗА ХРАНЕНЕ Е ПРЕДНАЗНАЧЕН ЗА ДЕЦА, КОИТО МОГАТ ДА ОСТАВАТ В СЕДНАЛО ПОЛОЖЕНИЕ БЕЗ ЧУЖДА ПОМОЩ И НА ВЪЗРАСТ ДО 3 ГОДИНИ ИЛИ С МАКСИМАЛНО ТЕГЛО 15 KG.



- ❖ **ВНИМАНИЕ!** ВИНАГИ ИЗПОЛЗВАЙТЕ СИСТЕМАТА ЗА ОБЕЗОПАСЯВАНЕ И СЕ УВЕРЕТЕ, ЧЕ Е СТАБИЛНО ЗАКРЕПЕНА КЪМ КОНСТРУКЦИЯТА НА СТОЛЧЕТО!
- ❖ **ВНИМАНИЕ!** ОПАСНОСТ ОТ ПАДАНЕ: НЕ ПОЗВОЛЯВАЙТЕ НА ДЕТЕТО ДА СЕ КАТЕРИ ПО ПРОДУКТА!
- ❖ **ВНИМАНИЕ!** НЕ ИЗПОЛЗВАЙТЕ ПРОДУКТА ПРЕДИ ДА СЕ УВЕРИТЕ, ЧЕ ВСИЧКИ ЧАСТИ СА ИЗПРАВНИ И СА УСТАНОВЕНИ И ФИКСИРАНИ В ПРАВИЛНАТА ПОЗИЦИЯ!
- ❖ **ВНИМАНИЕ!** ПАЗЕТЕ ОТ ОГЪН! ОТЧИТАЙТЕ РИСКА ЗА УВРЕЖДАНЕ НА ДЕТЕТО ОТ ОТКРИТ ОГЪН И ДРУГИ ИЗТОЧНИЦИ НА ТОПЛИНА В БЛИЗОСТ ДО ПРОДУКТА!
- ❖ **ВНИМАНИЕ!** ОТЧИТАЙТЕ РИСКА ОТ НАКЛАНЯНЕ НА СТОЛЧЕТО НА ХРАНЕНЕ, АКО ДЕТЕТО ДОСТИГНЕ И НАТИСНЕ С КРАЧЕТА МАСА ИЛИ ДРУГА ТВЪРДА ОСНОВА.
- ❖ **ВНИМАНИЕ!** НИКОГА НЕ ИЗПОЛЗВАЙТЕ ТОЗИ ПРОДУКТ НА ПОВДИГНАТИ ИЛИ НЕРАВНИ ПОВЪРХНОСТИ (НАПРИМЕР МАСА)!
- ❖ **ВНИМАНИЕ!** ЗА ДА ИЗБЕГНЕТЕ НАРАНЯВАНИЯ, СЕ УВЕРЕТЕ, ЧЕ ПРИ СГЪВАНЕ И РАЗГЪВАНЕ НА ПРОДУКТА, ДЕЦАТА СА ДАЛЕЧ ОТ НЕГО!
- ❖ **ВНИМАНИЕ!** НЕ ВДИГАЙТЕ И НЕ ПРЕМЕСТВАЙТЕ ПРОДУКТА, КОГАТО В НЕГО ИМА ДЕТЕ!
- ❖ **ВНИМАНИЕ!** НЕ ПОЗВОЛЯВАЙТЕ НА ДЕЦА ДА ИГРАЯТ С ТОЗИ ПРОДУКТ, ЗА ДА ИЗБЕГНЕТЕ РИСКА ОТ НАРАНЯВАНЕ!
- ❖ Никога не оставяйте детето да спи в този продукт. Този продукт не замества кошара или легло. Ако детето заспи или се нуждае от сън, трябва да го поставите в подходяща кошара или легло.
- ❖ Винаги задействайте приспособленията за паркиране на колелата! ИЗПОЛЗВАЙТЕ КОЛЕЛАТА САМО ЗА ПРЕМЕСТВАНЕ НА СТОЛЧЕТО!
- ❖ Сглобяването на продукта да се извършва само от възрастен!
- ❖ Използвайте люлката само за бебета на възраст до около 6 месеца с тегло не по-голямо от 9 kg.
- ❖ Не използвайте продукта като столче за хранене за деца, които не могат стабилно и самостоятелно да остават в седнало положение (минимум 6 месеца)!
- ❖ Не използвайте столчето за хранене за деца с тегло, по-голямо от 15 kg!
- ❖ Не поставяйте в продукта повече от едно дете!
- ❖ Не повдигайте продукта посредством табличката за хранене!
- ❖ Не използвайте продукта, ако установите, че има липсващи или повредени части!
- ❖ Не допускайте детето да стои изправено на столчето!
- ❖ Не повдигайте, не премествайте и не извършвайте настройки или ремонти по продукта, когато има дете в него!
- ❖ Не поставяйте продукта в близост до стълби, басейни и други опасни места!
- ❖ Използвайте продукта само по предназначение!

- ❖ Не използвайте резервни части и други компоненти, които не са доставени от производителя! Производителят не поема отговорност за безопасността в случай, че са използвани резервни части, различни от оригиналните за одобрения и изпитан тип
- ❖ Не правете промени по конструкцията или модификации! При необходимост се свържете с търговеца или оторизиран сервиз за консултация и ремонт.
- ❖ Не поставяйте вещи и предмети в продукта или върху него, за да не повредите конструкцията или дамската.
- ❖ Не поставяйте на продукта допълнително шнурове и връзки, за да избегнете риска от задушаване!
- ❖ Не допускайте присъствието на деца под 3 години, преди да сте сглобили продукта напълно, за да избегнете достъп до дребни и разглобени части!
- ❖ Дръжте найлоновата опаковка далече от деца, за да избегнете риска от задушаване!

УКАЗАНИЯ ЗА СГЛОБЯВАНЕ. ФУНКЦИИ

Столчето за хранене е предназначено за деца, които могат да остане в седнало положение без чужда помощ и на възраст до 3 години или с максимално тегло 15 kg.

Лулката е подходяща за бебета и много малки деца на възраст от 0 до около 6 месеца, които не могат да седят самостоятелно и с тегло не по-голямо от 9 kg.

- ❖ **ВАЖНО!** Следвайте точно указанията и последователността за сглобяване и използване на продукта от приложените в инструкцията илюстрации. За сглобяване на столчето не са необходими инструменти.
- ❖ **ВНИМАНИЕ!** ПРОВЕРЕТЕ СИГУРНОСТТА НА ФИКСИРАНЕТО СЛЕД ИЗПЪЛНЕНИЕ НА ВСЯКА ОПЕРАЦИЯ!

ОСНОВНИ ЧАСТИ

- 1 – Седалка
- 2 – Предна основа
- 3 – Задна основа
- 4 – Табличка за хранене (двойна)
- 5 – Предпазни колани
- 6 – Колела
- 7 – Дамска

1. МОНТИРАНЕ НА ПРЕДНА И ЗАДНА ОСНОВИ КЪМ СЕДАЛКАТА

Поставете предната основа (с колелата) към тръбите на седалката и монтирайте с натиск, докато щифтовете се покажат през отворите и чуе звук „щрак/click“.

Поставете задната основа към задните тръби на седалката и монтирайте с натиск, докато щифтовете се покажат през отворите и чуе звук „щрак/click“.

Забележка: Щифтовете са от вътрешната страна на столчето.

Натиснете бутоните за сгъване/разгъване (D) и разгънете столчето.

Натиснете бутоните за регулиране височината на седалката и преместете седалката в най-висока позиция (виж раздел 4. РЕГУЛИРАНЕ НА НАКЛОНА И ВИСОЧИНАТА НА СЕДАЛКАТА).

2. МОНТИРАНЕ НА ПРЕДНА И ЗАДНА ОСНОВИ И РАЗГЪВАНЕ НА СТОЛЧЕТО

Вмъкнете всяка от основите (5) към краката на столчето (7), докато щифтовете (с) се покажат през отворите и чуе звук „щрак/click“.

3. МОНТИРАНЕ НА КОЛЕЛАТА И ТАБЛИЧКАТА ЗА ХРАНЕНЕ

A – Вмъкнете и натиснете колелцата (6) в отворите на задната основа.

B – Натиснете дъгата бутон от долната страна на таблата и вмъкнете таблата към подлакътниците на седалката до упор. Отпуснете бутоните, за да се фиксира.

Забележка: Направете опит да издърпате таблата навън, за да се уверете, че е фиксирана към седалката.

Таблата за хранене може да поставите в 3 позиции (напред и назад). Натиснете двата бутон, преместете в желаната позиция и отпуснете, за да се фиксира. Горната част на таблата се отстранява за по-лесно почистване.

4. РЕГУЛИРАНЕ НА НАКЛОНА И ВИСОЧИНАТА НА СЕДАЛКАТА

Наклонът на седалката се регулира в 4 (четири) позиции. Натиснете лостчето (А) на гърба на облегалката и преместете до желаната позиция.

ВАЖНО! При фиксиране на всяка позиция ще чуете звук „click/щрак“.

За да регулирате височината на седалката, натиснете едновременно бутоните за регулиране на височината (В) и преместете седалката нагоре или надолу до желаната позиция. Отпуснете бутоните, за да се фиксира седалката. При фиксиране ще чуете звук „click/щрак“.

5. РЕГУЛИРАНЕ НА ПОСТАВКАТА ЗА КРАКА

Поставката за крака може да бъде поставена в 2 (две) позиции. Натискането на бутоните (Е) от двете страни на поставката за крачета и я преместете нагоре или надолу до желаната позиция.

6. ПРИСПОСОБЛЕНИЕ ЗА ПАРКИРАНЕ НА ЗАДНИТЕ КОЛЕЛА

i Задействано приспособление за паркиране (1) – натиснете лостчето на приспособлението за паркиране надолу.

i Незадействано приспособление за паркиране (козелата се движат свободно) - повдигнете лостчето на приспособлението за паркиране нагоре.

7. ФУНКЦИЯ ЛЮЛКА

ВНИМАНИЕ! Поставете столчето в най-ниската позиция по височина!

А – Натиснете бутона (3) отдолу на седалката, за да преместете седалката в позиция за люлеене.

В – Преместете нагоре плъзгача на механизма за люлеещата функция (1), за да се освободи седалката от канала. Люлеещата функция е актеверана.



ВНИМАНИЕ!

Винаги преди да използвате столчето като люлка, трябва да поставите седалката в най-

ниската позиция по височина и след това да освободете заключващия механизъм.

8. СГЪВАНЕ И РАЗГЪВАНЕ НА СТОЛЧЕТО ЗА ХРАНЕНЕ

Натиснете едновременно бутоните за разгъване/сгъване (D) от двете страни на седалката и сгънете/разгънете столчето.

ВАЖНО! При фиксиране в сгънато положение ще чуете звук „щрак/click“.

9. ПОСТАВЯНЕ НА СИСТЕМАТА ЗА ЗАДЪРЖАНЕ И ДАМАСКАТА

9-1 – Прокарайте краищата на обезопасителния колан през отворите на дамаската. Промушете токата на края на колана през отвора на седалката и я завъртете на 90°, за да се фиксира колана. Поставете дамаската върху седалката.

9-2 – Вмъкнете коланите в обединяващата тока и натиснете, докато чуете звук „щрак/click“. Преместете токите (К) нагоре/надолу, за да регулирате дължината на коланите.

За отключаване натиснете бутона (А) в средата на обединяващата тока и отделете коланите.

ВАЖНО! Коланите не трябва да са усукани, трябва да обхващат плътно детето и да не променят дължината си при закопчано положение!

ВНИМАНИЕ! Коланите не трябва да са захабени или прокъсани, а пластмасовите токи и закопчалки трябва да са здрави и да осигуряват сигурна връзка!

УКАЗАНИЯ ЗА ПРОФИЛАКТИКА И ПОДДРЪЖКА

- ❖ Почиствайте дамаската, пластмасовите и метални части с навлажнена кърпа с хладка вода.
- ❖ Не почиствайте с агресивни препарати, съдържащи абразивни частици, амоняк, белина или спирт.
- ❖ Оставайте продукта да изсъхне напълно след почистване, след което го приберете за съхранение.
- ❖ Не поставяйте вещи и предмети в продукта или върху него, за да не повредите конструкцията.
- ❖ Съхранявайте продукта на чисто и сухо място. Не излагайте продукта на прякото въздействие на слънце, дъжд, влага или резки температурни промени!

IMPORTANT! RETAIN FOR FUTURE REFERENCE: READ CAREFULLY!

TO ASSURE SAFE USAGE OF THIS PRODUCT FOLLOW ALL WARNINGS, INSTRUCTIONS AND RECOMMENDATIONS GIVEN IN THIS USER MANUAL!

WARNINGS!

WARNING! NEVER LEAVE YOUR CHILD UNATTENDED!

WARNING! DO NOT USE THE PRODUCT AS A SWING WHEN YOUR CHILD CAN SIT UP UNAIDED OR WEIGHS MORE THAN 9 KG!

WARNING! THE HIGHCHAIR IS INTENDED FOR CHILDREN WHO CAN SIT UNAIDED AND UP TO 3 YEARS OF AGE OR A MAXIMUM WEIGHT OF 15 KG.



- ❖ **WARNING!** ALWAYS USE THE SAFETY SYSTEM AND MAKE SURE IT IS SECURELY ATTACHED TO THE CHAIR STRUCTURE!
- ❖ **WARNING!** FALL HAZARD: DO NOT ALLOW THE CHILD TO CLIMB ON THE PRODUCT!
- ❖ **WARNING!** DO NOT USE THE PRODUCT UNTIL YOU ARE SURE THAT ALL PARTS ARE INTACT AND SET IN THE CORRECT POSITION!
- ❖ **WARNING!** KEEP AWAY FROM FIRE! TAKE INTO ACCOUNT THE RISK OF INJURY TO THE CHILD FROM OPEN FLAMES AND OTHER HEAT SOURCES NEAR THE PRODUCT!
- ❖ **WARNING!** BE AWARE OF THE RISK OF TIPPING THE HIGH CHAIR IF THE CHILD REACHES AND PUSHES AGAINST A TABLE OR OTHER SOLID BASE WITH THEIR FEET.
- ❖ **WARNING!** NEVER USE THIS PRODUCT ON ELEVATED OR UNEVEN SURFACES (SUCH AS A TABLE)!
- ❖ **WARNING!** TO AVOID INJURIES, MAKE SURE THAT CHILDREN ARE FAR FROM THE PRODUCT WHEN FOLDING AND UNFOLDING IT!
- ❖ **WARNING!** DO NOT LIFT OR MOVE THE PRODUCT WHEN A CHILD IS INSIDE IT!
- ❖ **WARNING!** DO NOT ALLOW CHILDREN TO PLAY WITH THIS PRODUCT TO AVOID THE RISK OF INJURY!
- ❖ Never leave the child to sleep in this product. This product is not a substitute for a crib or bed. If the child falls asleep or needs rest, they should be placed in an appropriate crib or bed.
- ❖ Always activate the wheel parking locks! USE THE WHEELS ONLY TO MOVE THE CHAIR!
- ❖ The product assembly should only be carried out by an adult!
- ❖ Use the swing function only for babies up to around 6 months old, weighing no more than 9 kg.
- ❖ Do not use the product as a high chair for children who cannot sit stably and independently (minimum age of 6 months)!
- ❖ Do not use the high chair for children weighing more than 15 kg!
- ❖ Do not place more than one child in the product!
- ❖ Do not lift the product by the feeding tray!
- ❖ Do not use the product if you find missing or damaged parts!
- ❖ Do not allow the child to stand on the high chair!
- ❖ Do not lift, move, or make adjustments or repairs to the product while a child is inside!

- ❖ Do not place the product near stairs, pools, or other dangerous places!
- ❖ Use the product only for its intended purpose!
- ❖ Do not use spare parts and other components that are not provided by the manufacturer! The manufacturer assumes no responsibility for safety if parts other than original ones are used for the approved and tested model.
- ❖ Do not make changes to the structure or modifications! If necessary, contact the seller or authorized service for consultation and repair.
- ❖ Do not place items in or on the product to avoid damaging the structure or upholstery.
- ❖ Do not add extra cords or straps to the product to avoid the risk of suffocation!
- ❖ Do not allow children under 3 years old to be present before you have fully assembled the product to avoid access to small and disassembled parts!
- ❖ Keep the plastic packaging away from children to avoid the risk of suffocation!

ASSEMBLY INSTRUCTIONS AND FUNCTIONS

The high chair is intended for children who can sit unaided, up to 3 years of age or a maximum weight of 15 kg.

The swing is suitable for babies and very young children from 0 to around 6 months, who cannot sit up on their own and weigh no more than 9 kg.

- ❖ **IMPORTANT!** Follow exactly the instructions and order for assembly and use as outlined in the manual. No tools are required for assembling the high chair.
- ❖ **WARNING!** CHECK THE SECURITY OF FIXINGS AFTER PERFORMING EACH OPERATION!

MAIN COMPONENTS

- 1 – Seat
- 2 – Front base
- 3 – Rear base
- 4 – Feeding tray (double)
- 5 – Safety belts
- 6 – Wheels
- 7 – Upholstery

1. ATTACHING THE FRONT AND REAR BASES TO THE SEAT

Attach the front base (with wheels) to the seat's tubes and press until the pins appear through the holes and you hear a "click" sound.

Attach the rear base to the back tubes of the seat and press until the pins appear through the holes and you hear a "click" sound.

Note: The pins are located on the inner side of the highchair.

Press the fold/unfold buttons (**D**) to unfold the chair.

Press the seat height adjustment buttons and move the seat to its highest position (see Section 4: *Adjusting the Seat Angle and Height*).

2. INSTALLING THE FRONT AND REAR BASES AND UNFOLDING THE HIGHCHAIR

Insert each base (5) into the chair legs (7) until the pins (**c**) appear through the holes and you hear a "click" sound.

3. INSTALLING THE WHEELS AND THE FEEDING TRAY

A – Insert and press the wheels (6) into the holes on the rear base.

B – Press both buttons on the underside of the tray and slide the tray onto the seat's armrests until it stops. Release the buttons to secure it.

Note: Try pulling the tray outward to ensure it's properly locked onto the seat.

The feeding tray can be set in 3 positions (forward and backward). Press both buttons, adjust to the

desired position, and release to lock. The top tray layer is removable for easier cleaning.

4. ADJUSTING THE SEAT ANGLE AND HEIGHT

The seat angle adjusts to 4 (four) positions. Press lever (A) on the back of the backrest and move it to the desired position.

IMPORTANT! You'll hear a "click" sound when each position is locked.

To adjust seat height, press both height adjustment buttons (B) simultaneously and move the seat up or down to the desired position. Release the buttons to lock the seat. A "click" sound confirms the locked position.

5. ADJUSTING THE FOOTREST

The footrest can be placed in 2 (two) positions. Press the buttons (E) on each side of the footrest and move it up or down to the desired position.

6. WHEEL PARKING DEVICE

i Activated parking device (1) – Push down the parking lever.

i Deactivated parking device (wheels move freely) – Lift the parking lever up.

7. ROCKING FUNCTION

WARNING! Set the seat to the lowest height position!

A – Press button (3) under the seat to set the seat into rocking mode.

B – Move the slider of the rocking mechanism (1) upward to release the seat from the channel. Rocking mode is now active.



IMPORTANT!

Always set the seat to the lowest height position before using it in rocking mode, then release the locking mechanism.

8. FOLDING AND UNFOLDING THE HIGHCHAIR

Simultaneously press the folding/unfolding buttons (D) on both sides of the seat to fold/unfold the chair.

IMPORTANT! When in the folded position, you'll hear a "click" sound to confirm it is locked.

9. ATTACHING THE SAFETY SYSTEM AND UPHOLSTERY

9-1 – Thread the ends of the safety belt through the openings in the upholstery. Insert the buckle at the end of the belt through the seat opening and turn it 90° to secure. Place the upholstery over the seat.

9-2 – Insert the belts into the central buckle and press until you hear a "click." Move the buckles (K) up or down to adjust the belt length.

To release, press button (A) in the center of the buckle and remove the belts.

IMPORTANT! The belts must not be twisted, should fit snugly around the child, and should not loosen when fastened!

WARNING! Belts must not be worn or torn, and plastic buckles and fasteners should be intact and provide a secure connection!

MAINTENANCE AND CARE

- ❖ Clean the upholstery, plastic, and metal parts with a damp cloth and lukewarm water.
- ❖ Do not clean with harsh detergents containing abrasive particles, ammonia, bleach, or alcohol.
- ❖ Let the product dry completely after cleaning before storing it.
- ❖ Do not place objects on or in the product to avoid damaging the structure.
- ❖ Store the product in a clean and dry place. Do not expose the product to direct sunlight, rain, moisture, or sudden temperature changes.

FONTOS! ŐRIZZE MEG A JÖVŐBENI REFERENCIÁNAK: FIGYELMESEN OLVASSA EL!

A TERMÉK BIZTONSÁGOS HASZNÁLATÁNAK BIZTOSÍTÁSA ÉRDEKÉBEN KÖVESSE A FELHASZNÁLÓI KÉZIKÖNYVBEN TALÁLHATÓ ÖSSZES FIGYELMEZTETÉST, UTASÍTÁST ÉS AJÁNLÁST!

FIGYELMEZTETÉSEK!

FIGYELMEZTETÉS! SOHA NE HAGYJA A GYERMEKÉT FELÜGYELET NÉLKÜL!

FIGYELMEZTETÉS! NE HASZNÁLJA A TERMÉKET HINTÁNAK, HA A GYERMEKE MÁR KÉPES ÖNÁLLÓAN ÜLNI VAGY TÖBB MINT 9 KG-OT NYOM!

FIGYELMEZTETÉS! AZ ETETŐSZÉK OLYAN GYERMEKEK SZÁMÁRA VAN TERVEZVE, AKIK MÁR KÉPESEK ÖNÁLLÓAN ÜLNI, 3 ÉVES KORIG VAGY LEGFELJEBB 15 KG SÚLYIG.



- ❖ **FIGYELMEZTETÉS!** MINDIG HASZNÁLJA A BIZTONSÁGI RENDSZERT, ÉS GYŐZŐDJÖN MEG ARRÓL, HOGY BIZTONSÁGOSAN RÖGZÍTVE VAN A SZÉK STRUKTÚRÁJÁHOZ!
- ❖ **FIGYELMEZTETÉS!** ESÉSVESZÉLY: NE HAGYJA, HOGY A GYERMEK FELMÁSZON A TERMÉKRE!
- ❖ **FIGYELMEZTETÉS!** NE HASZNÁLJA A TERMÉKET, AMÍG NEM BIZTOS, HOGY MINDEN RÉSZE ÉP ÉS HELYES POZÍCIÓBAN VAN!
- ❖ **FIGYELMEZTETÉS!** TARTSA TÁVOL A TŰZTŐL! VEGYE FIGYELEMBE A GYERMEK SÉRÜLÉSI KOCKÁZATÁT, HA A TERMÉK NYÍLT LÁNG KÖZELÉBE KERÜL!
- ❖ **FIGYELMEZTETÉS!** FIGYELJE A SZÉK BILLEGÉSÉNEK KOCKÁZATÁT, HA A GYERMEK LÁBÁVAL MEGTÁMASZTJA MAGÁT AZ ASZTALON VAGY EGY MÁSIK SZILÁRD ALAPON!
- ❖ **FIGYELMEZTETÉS!** SOHA NE HASZNÁLJA EZT A TERMÉKET MAGASABB VAGY EGYENETLEN FELÜLETEN (PL. ASZTAL)!
- ❖ **FIGYELMEZTETÉS!** A SÉRÜLÉSEK ELKERÜLÉSE ÉRDEKÉBEN GYŐZŐDJÖN MEG ARRÓL, HOGY ÖSSZE- ÉS SZÉTSZERELÉS KÖZBEN A GYEREKEK TÁVOL VANNAK!
- ❖ **FIGYELMEZTETÉS!** NE EMELJE FEL ÉS NE MOZGASSA A TERMÉKET, HA GYERMEK VAN BENNE!
- ❖ **FIGYELMEZTETÉS!** NE HAGYJA, HOGY A GYERMEKEK JÁTSZANAK EZZEL A TERMÉKKEL A SÉRÜLÉSI KOCKÁZAT ELKERÜLÉSE ÉRDEKÉBEN!
- ❖ Soha ne hagyja a gyermeket ebben a termékben aludni. Ez a termék nem helyettesíti a kiságyat vagy ágyat. Ha a gyermek elalszik vagy pihenésre van szüksége, akkor megfelelő kiságyba vagy ágyba kell helyezni.
- ❖ Mindig aktiválja a kerekek parkolási zárját! AKEREKEKET CSAKA SZÉK MOZGATÁSÁRA HASZNÁLJA!
- ❖ A terméket csak felnőttek szerelhetik össze!
- ❖ A hintafunkciót csak 6 hónapos korig, legfeljebb 9 kg súlyú csecsemők számára használja.
- ❖ Ne használja a terméket etetőszékként olyan gyermekek számára, akik nem képesek stabilan és önállóan ülni (minimum 6 hónap)!
- ❖ Ne használja az etetőszéket 15 kg feletti gyermekek számára!
- ❖ Ne helyezzen több mint egy gyermeket a termékbe!
- ❖ Ne emelje fel a terméket az etetőtálcánál fogva!
- ❖ Ne használja a terméket, ha hiányzó vagy sérült alkatrészeket talál!
- ❖ Ne engedje, hogy a gyermek álljon az etetőszéken!
- ❖ Ne emelje fel, ne mozgassa és ne állítson vagy javítson a terméken, ha gyermek van benne!

- ❖ Ne helyezze a terméket lépcsők, medencék vagy más veszélyes helyek közelébe!
- ❖ A terméket kizárólag a rendeltetésének megfelelően használja!
- ❖ Ne használjon olyan alkatrészeket vagy komponenseket, amelyeket a gyártó nem biztosított! A gyártó nem vállal felelősséget, ha nem eredeti alkatrészeket használnak.
- ❖ Ne változtasson a szerkezeten és ne módosítson rajta! Szükség esetén forduljon az eladóhoz vagy hivatalos szervizhez tanácsadásért vagy javításért.
- ❖ Ne helyezzen tárgyakat a termékbe vagy rá, hogy elkerülje a szerkezet vagy az üléskárpit károsodását!
- ❖ Ne tegyen extra zsinórokat vagy szalagokat a termékre a fulladás kockázatának elkerülése érdekében!
- ❖ Ne engedje a 3 év alatti gyermekek jelenlétét, mielőtt teljesen összeállítaná a terméket, hogy elkerülje a hozzáférést a kicsi és szétszerelt alkatrészekhez!
- ❖ Tartsa távol a műanyag csomagolást a gyermekektől a fulladás veszélyének elkerülése érdekében.

ÖSSZESZERELÉSI UTASÍTÁSOK ÉS FUNKCIÓK

Az etetőszék olyan gyermekek számára készült, akik képesek önállóan ülni, és legfeljebb 3 éves korig vagy maximum 15 kg testsúlyig használhatók.

A hinta újszülöttek és nagyon kisgyermekek számára alkalmas, akik 0 és körülbelül 6 hónapos kor között vannak, nem tudnak önállóan ülni, és súlyuk legfeljebb 9 kg.

- ❖ **FONTOS!** Pontosan kövesse az összeszerelési és használati utasításokat, amelyek az utasításban található illusztrációkkal vannak ellátva. Az etetőszék összeszereléséhez nincs szükség szerszámokra.
- ❖ **FIGYELMEZTETÉS!** Minden művelet végrehajtása után ellenőrizze a rögzítés biztonságát!

FŐ ALKATRÉSZEK

- 1 – Ülés
- 2 – Első alap
- 3 – Hátsó alap
- 4 – Etetőtálca (kettős)
- 5 – Biztonsági övek
- 6 – Kerekek
- 7 – Kárpit

1. AZ ELSŐ ÉS HÁTSÓ ALAP RÖGZÍTÉSE AZ ÜLŐRÉSZEZ

Csatlakoztassa az első alapot (kerekekkel) az ülőrész csöveihez, és nyomja addig, amíg a csapok meg nem jelennek a lyukakon, és nem hall egy „kattanó” hangot.

Rögzítse a hátsó alapot az ülőrész hátsó csöveihez, és nyomja addig, amíg a csapok meg nem jelennek a lyukakon, és nem hall egy „kattanó” hangot.

Megjegyzés: A csapok az etetőszék belső oldalán helyezkednek el.

Nyomja meg az összecsapási/kihajtási gombokat (D) a szék kihajtásához.

Nyomja meg az ülés magasság-állító gombokat, és állítsa az ülés legmagasabb pozícióba (lásd a 4. szakaszt: Az ülés dőlésszögének és magasságának beállítását).

2. AZ ELSŐ ÉS HÁTSÓ ALAP BESZERELÉSE ÉS AZ ETETŐSZÉK KIHATÁSA

Illessze be mindkét alapot (5) a szék lábaiba (7), amíg a csapok (c) meg nem jelennek a lyukakon, és nem hall egy „kattanó” hangot.

3. KEREKEK ÉS ETETŐTÁLCA FELSZERELÉSE

A – Illessze és nyomja be a kerekeket (6) a hátsó alap lyukaiba.

B – Nyomja meg a tálca alján lévő két gombot, és csúsztassa a tálcát az ülés kartámláira ütközésig. Engedje el a gombokat, hogy rögzítse.

Megjegyzés: Próbálja meg kihúzni a tálcát, hogy meggyőződjön arról, hogy biztonságosan rögzítve van az üléshez.

Az etetőtálcát 3 pozícióban (előre-hátra) állíthatja be. Nyomja meg mindkét gombot, állítsa be a kívánt

helyzetbe, és engedje el a rögzítéshez. A tálca felső rétege könnyen eltávolítható tisztítás céljából.

4. AZ ÜLÉS DŐLÉSSZÖGÉNEK ÉS MAGASSÁGÁNAK BEÁLLÍTÁSA

Az ülés dőlésszöge 4 (négy) pozícióba állítható. Nyomja meg a háttámla hátulján található kart (A), és állítsa be a kívánt helyzetet.

FONTOS! A rögzítéskor egy „kattanó” hangot fog hallani.

Az ülés magasságának beállításához nyomja meg egyszerre a magasságállító gombokat (B), és állítsa az ülést fel vagy le a kívánt helyzetbe. Engedje el a gombokat az ülés rögzítéséhez. A „kattanó” hang jelzi, hogy az ülés rögzült.

5. LÁBTARTÓ BEÁLLÍTÁSA

A lábtartó 2 (két) helyzetben állítható. Nyomja meg a gombokat (E) a lábtartó mindkét oldalán, és állítsa fel vagy le a kívánt helyzetbe.

6. KEREKEK RÖGZÍTÉSE

i Rögzített parkoló eszköz (1) – Nyomja le a rögzítő kart.

i Feloldott parkoló eszköz (a kerekek szabadon mozognak) – Emelje fel a parkoló kart.

7. RINGATÓ FUNKCIÓ

FIGYELEM! Állítsa az ülés legalsó magassági pozícióba!

A – Nyomja meg a (3) gombot az ülés alatt, hogy az ülés ringató helyzetbe kerüljön.

B – Húzza fel a ringató mechanizmus csúszkáját (1), hogy kioldja az ülést a csatornából. A ringató mód most aktív.



FONTOS!

Mindig állítsa az ülést a legalacsonyabb magasságba, mielőtt ringató módban használja, majd engedje el a rögzítő mechanizmust.

8. AZ ETETŐSZÉK ÖSSZECSUKÁSA ÉS KIHATÁSA

Nyomja meg egyszerre az összezsukási/kihajtási gombokat (D) az ülés mindkét oldalán, hogy összezsukolja/kihajtja a széket.

FONTOS! Összezsukott helyzetben egy „kattanó” hangot fog hallani, amely a rögzítést jelzi.

9. BIZTONSÁGI RENDSZER ÉS KÁRPIT RÖGZÍTÉSE

9-1 – Vezesse át a biztonsági öv végeit a kárpit nyílásain. Illeszze be az öv végén található csatot az ülés nyílásába, és fordítsa el 90°-kal a rögzítéshez. Helyezze a kárpitot az ülésre.

9-2 – Helyezze be az öveket a központi csatba, és nyomja meg, amíg „kattanó” hangot nem hall. Húzza fel vagy le a csatokat (K) az övek hosszának beállításához.

A kioldáshoz nyomja meg a csat közepén található (A) gombot, és vegye le az öveket.

FONTOS! Az övek nem lehetnek megcsavarodva, szorosan illeszkedniük kell a gyermekhez, és rögzített helyzetben nem lazulhatnak meg!

FIGYELEM! Az övek nem lehetnek kopottak vagy elszakadtak, a műanyag csatoknak és rögzítőknek pedig épek kell lenniük, és biztonságos kapcsolatot kell biztosítaniuk!.

TISZTÍTÁSI ÉS KARBANTARTÁSI UTASÍTÁSOK

- ❖ Tisztítsa meg a kárpitot, műanyag és fém alkatrészeket egy nedves ruhával, langyos vízzel.
- ❖ Ne használjon agresszív tisztítószereket, amelyek csiszolószemcséket, ammóniát, fehérítőt vagy alkoholt tartalmaznak.
- ❖ Hagyja teljesen megszáradni a terméket tisztítás után, mielőtt elteszi tárolásra.
- ❖ Ne helyezzen tárgyakat a termékre vagy annak belsejébe, hogy elkerülje a szerkezet károsodását.
- ❖ Tárolja a terméket tiszta és száraz helyen. Ne tegye ki közvetlen napfénynek, esőnek, nedvességnek vagy hirtelen hőmérsékletváltozásoknak!

¡IMPORTANTE! CONSÉRVELO PARA FUTURAS CONSULTAS: ¡LEA ATENTAMENTE!

PARA GARANTIZAR UN USO SEGURO DE ESTE PRODUCTO, SIGA TODAS LAS ADVERTENCIAS, INSTRUCCIONES Y RECOMENDACIONES DADAS EN ESTE MANUAL DEL USUARIO.

¡ADVERTENCIAS!

¡**ADVERTENCIA!** ¡NUNCA DEJE A SU NIÑO SIN SUPERVISIÓN!

¡**ADVERTENCIA!** ¡NO USE EL PRODUCTO COMO COLUMPIO CUANDO SU NIÑO PUEDA SENTARSE SOLO O PESA MÁS DE 9 KG!

¡**ADVERTENCIA!** LA SILLA PARA COMER ESTÁ DESTINADA A NIÑOS QUE PUEDEN SENTARSE SIN AYUDA Y HASTA LOS 3 AÑOS DE EDAD O UN PESO MÁXIMO DE 15 KG.



- ❖ ¡**ADVERTENCIA!** SIEMPRE UTILICE EL SISTEMA DE SEGURIDAD Y ASEGÚRESE DE QUE ESTÉ FIRMEMENTE SUJETO A LA ESTRUCTURA DE LA SILLA!
- ❖ ¡**ADVERTENCIA!** RIESGO DE CÁIDA: NO PERMITA QUE EL NIÑO SE SUBA AL PRODUCTO!
- ❖ ¡**ADVERTENCIA!** NO USE EL PRODUCTO HASTA QUE SE HAYA ASEGURADO DE QUE TODAS LAS PIEZAS ESTÁN EN BUEN ESTADO Y FIJADAS CORRECTAMENTE!
- ❖ ¡**ADVERTENCIA!** ¡MANTÉNGASE ALEJADO DEL FUEGO! TENGA EN CUENTA EL RIESGO DE DAÑO AL NIÑO POR LLAMAS ABIERTAS Y OTRAS FUENTES DE CALOR CERCANAS AL PRODUCTO.
- ❖ ¡**ADVERTENCIA!** TENGA EN CUENTA EL RIESGO DE QUE LA SILLA ALIMENTADORA SE INCLINE SI EL NIÑO PRESIONA CON LOS PIES UNA MESA U OTRA SUPERFICIE DURA.
- ❖ ¡**ADVERTENCIA!** ¡NUNCA USE ESTE PRODUCTO EN SUPERFICIES ELEVADAS O DESIGUALES (EJ. UNA MESA)!
- ❖ ¡**ADVERTENCIA!** PARA EVITAR LESIONES, ASEGÚRESE DE QUE LOS NIÑOS ESTÉN A UNA DISTANCIA SEGURA CUANDO PLEGUE O DESPLIEGUE EL PRODUCTO!
- ❖ ¡**ADVERTENCIA!** ¡NO LEVANTE NI MUEVA EL PRODUCTO CUANDO HAYA UN NIÑO EN ÉL!
- ❖ ¡**ADVERTENCIA!** ¡NO PERMITA QUE LOS NIÑOS JUEGUEN CON ESTE PRODUCTO PARA EVITAR RIESGOS DE LESIONES!
- ❖ Nunca deje que el niño duerma en este producto. Este producto no sustituye una cuna o una cama. Si el niño se duerme o necesita dormir, debe colocarse en una cuna o cama adecuada.
- ❖ ¡Siempre active el mecanismo de freno de las ruedas! USE LAS RUEDAS SOLO PARA MOVER LA SILLA.
- ❖ El ensamblaje debe ser realizado solo por un adulto.
- ❖ Use el columpio solo para bebés de hasta aproximadamente 6 meses y con un peso máximo de 9 kg.
- ❖ No use la silla para niños que no puedan sentarse de manera estable y sin ayuda (mínimo 6 meses).
- ❖ No use la silla para niños que pesen más de 15 kg.
- ❖ ¡No coloque más de un niño en el producto!
- ❖ ¡No levante el producto por la bandeja de alimentación!
- ❖ No use el producto si observa que faltan piezas o están dañadas.
- ❖ No permita que el niño esté de pie en la silla.
- ❖ No levante, mueva ni ajuste el producto cuando haya un niño en él.

- ❖ No coloque el producto cerca de escaleras, piscinas u otros lugares peligrosos.
- ❖ Use el producto solo para el propósito previsto.
- ❖ No use piezas de repuesto ni componentes que no sean suministrados por el fabricante. El fabricante no se responsabiliza por la seguridad si se usan piezas no originales.
- ❖ No haga modificaciones en la estructura ni modificaciones en el producto. Si es necesario, póngase en contacto con el distribuidor o un servicio autorizado para consultar o reparar.
- ❖ No coloque artículos o objetos dentro o sobre el producto para evitar dañar la estructura o la tela.
- ❖ No coloque cuerdas adicionales en el producto para evitar el riesgo de asfixia.
- ❖ No permita la presencia de niños menores de 3 años antes de haber ensamblado completamente el producto para evitar el acceso a piezas pequeñas y desmontadas.
- ❖ Mantenga el embalaje de plástico fuera del alcance de los niños para evitar el riesgo de asfixia.

INSTRUCCIONES DE ENSAMBLAJE Y FUNCIONES

La silla para comer está diseñada para niños que pueden mantenerse sentados sin ayuda, de hasta 3 años de edad o un peso máximo de 15 kg.

El columpio es adecuado para bebés y niños pequeños de entre 0 y aproximadamente 6 meses, que no pueden sentarse por sí solos y cuyo peso no supere los 9 kg.

- ❖ **¡IMPORTANTE!** Siga exactamente las instrucciones y el orden de ensamblaje y uso del producto según las ilustraciones incluidas en las instrucciones. No se necesitan herramientas para ensamblar la silla para comer.
- ❖ **¡ADVERTENCIA!** ¡Verifique la seguridad de la fijación después de realizar cada operación!

PARTES PRINCIPALES

- 1 – Asiento
- 2 – Base frontal
- 3 – Base trasera
- 4 – Bandeja para comer (doble)
- 5 – Cinturones de seguridad
- 6 – Ruedas
- 7 – Tapicería

2. INSTALACIÓN DE LAS BASES DELANTERA Y TRASERA AL ASIENTO

Coloque la base delantera (con ruedas) en los tubos del asiento y empuje hasta que los pasadores aparezcan en los orificios y escuche un sonido de "clíc/click".

Coloque la base trasera en los tubos traseros del asiento y empuje hasta que los pasadores aparezcan en los orificios y escuche un sonido de "clíc/click".

Nota: Los pasadores están en el interior de la silla.

Presione los botones de plegado/desplegado (**D**) y despliegue la silla.

Presione los botones de ajuste de altura del asiento y mueva el asiento a la posición más alta (*vea la sección 4: Ajuste de la inclinación y altura del asiento*).

2. INSTALACIÓN DE LAS BASES DELANTERA Y TRASERA Y DESPLIEGUE DE LA SILLA

Coloque cada una de las bases (5) en las patas de la silla (7) hasta que los pasadores (c) aparezcan en los orificios y escuche un sonido de "clíc/click".

3. INSTALACIÓN DE LAS RUEDAS Y LA BANDEJA PARA COMER

A – Inserte y presione las ruedas (6) en los orificios de la base trasera.

B – Presione los dos botones en la parte inferior de la bandeja y colóquela en los apoyabrazos del asiento hasta que esté completamente ajustada. Suelte los botones para que se fijen.

Nota: Tire de la bandeja para asegurarse de que está correctamente fijada al asiento.

La bandeja para comer se puede ajustar en 3 posiciones (adelante y atrás). Presione los dos

botones, mueva la bandeja a la posición deseada y suéltelos para que se fije. La parte superior de la bandeja se puede quitar para facilitar la limpieza.

4. AJUSTE DE LA INCLINACIÓN Y ALTURA DEL ASIENTO

La inclinación del asiento se ajusta en 4 posiciones. Presione la palanca (A) en la parte posterior del respaldo y colóquelo en la posición deseada.

¡IMPORTANTE! Escuchará un sonido de "clic/click" cada vez que se fije una posición.

Para ajustar la altura del asiento, presione simultáneamente los botones de ajuste de altura (B) y mueva el asiento hacia arriba o hacia abajo hasta la posición deseada. Suelte los botones para que el asiento se fije. Al fijarlo, escuchará un sonido de "clic/click".

5. AJUSTE DEL REPOSAPIÉS

El reposapiés se puede ajustar en 2 posiciones. Presione los botones (E) a ambos lados del reposapiés y ajústelo hacia arriba o hacia abajo hasta la posición deseada.

6. FRENO DE LAS RUEDAS TRASERAS

i Freno activado (1) – Presione hacia abajo la palanca del freno.

i Freno desactivado (las ruedas se mueven libremente) – Levante la palanca del freno.

7. FUNCIÓN DE COLUMPIO

¡ADVERTENCIA! Coloque la silla en la posición de altura más baja.

A – Presione el botón (3) debajo del asiento para mover el asiento a la posición de columpio.

B – Levante el deslizador del mecanismo del columpio (1) para liberar el asiento del canal. La función de columpio está activada.



¡ADVERTENCIA!

Siempre asegúrese de que el asiento esté en la posición de altura más baja antes de usarlo como columpio.

8. PLEGADO Y DESPLEGADO DE LA SILLA PARA COMER

Presione simultáneamente los botones de plegado/desplegado (D) en ambos lados del asiento para plegar/desplegar la silla.

¡IMPORTANTE! Al plegar la silla, escuchará un sonido de "clic/click".

9. INSTALACIÓN DEL SISTEMA DE SEGURIDAD Y TAPICERÍA

9-1 – Pase los extremos del cinturón de seguridad a través de las aberturas de la tapicería. Inserte la hebilla del extremo del cinturón en la abertura del asiento y gírela 90° para asegurarla. Coloque la tapicería sobre el asiento.

9-2 – Inserte los cinturones en la hebilla central y presione hasta que escuche un "clic". Mueva las hebillas (K) hacia arriba o hacia abajo para ajustar la longitud de los cinturones.

Para liberar, presione el botón (A) en el centro de la hebilla y retire los cinturones.

¡IMPORTANTE! Los cinturones no deben estar torcidos, deben ajustarse cómodamente alrededor del niño y no deben aflojarse cuando están abrochados.

¡ADVERTENCIA! Los cinturones no deben estar desgastados o rotos, y las hebillas y cierres de plástico deben estar intactos y proporcionar una conexión segura.

INSTRUCCIONES DE MANTENIMIENTO

- ❖ Limpie la tapicería, las piezas de plástico y metal con un paño húmedo y agua tibia.
- ❖ No utilice detergentes agresivos que contengan partículas abrasivas, amoníaco, lejía o alcohol.
- ❖ Deje que el producto se seque completamente después de limpiarlo antes de guardarlo.
- ❖ No coloque objetos dentro o sobre el producto para evitar daños en la estructura.
- ❖ Guarde el producto en un lugar limpio y seco. No lo exponga a la luz solar directa, lluvia, humedad o cambios bruscos de temperatura.

IMPORTANTE! CONSERVARE PER RIFERIMENTO FUTURO: LEGGERE ATTENTAMENTE!

PER GARANTIRE UN USO SICURO DI QUESTO PRODOTTO, SEGUIRE TUTTE LE AVVERTENZE, LE ISTRUZIONI E LE RACCOMANDAZIONI FORNITE IN QUESTO MANUALE UTENTE!

AVVERTENZE!

ATTENZIONE! NON LASCIATE MAI IL VOSTRO BAMBINO INCUSTODITO!
ATTENZIONE! NON UTILIZZARE IL PRODOTTO COME ALTALENA QUANDO IL BAMBINO PUÒ SEDERSI DA SOLO O PESA PIÙ DI 9 KG!
ATTENZIONE! IL SEGGIOLONE È DESTINATO A BAMBINI CHE POSSONO SEDERSI SENZA AIUTO, FINO AI 3 ANNI D'ETÀ O UN PESO MASSIMO DI 15 KG.



- ❖ **ATTENZIONE!** UTILIZZARE SEMPRE IL SISTEMA DI RITENUTA E ASSICURARSI CHE SIA SALDAMENTE FISSATO ALLA STRUTTURA DEL SEGGIOLINO!
- ❖ **ATTENZIONE!** PERICOLO DI CADUTA: NON PERMETTERE AL BAMBINO DI ARRAMPICARSI SUL PRODOTTO!
- ❖ **ATTENZIONE!** NON UTILIZZARE IL PRODOTTO FINCHÉ NON SI È SICURI CHE TUTTE LE PARTI SIANO FUNZIONANTI E FISSATE NELLA POSIZIONE CORRETTA!
- ❖ **ATTENZIONE!** TENERE LONTANO DAL FUOCO! TENERE CONTO DEL RISCHIO DI DANNI AL BAMBINO CAUSATI DA FUOCO APERTO E ALTRI FONTI DI CALORE VICINE AL PRODOTTO!
- ❖ **ATTENZIONE!** TENERE CONTO DEL RISCHIO DI RIBALTAMENTO DEL SEGGIOLINO SE IL BAMBINO RAGGIUNGE E SPINGE UNA TAVOLA O UN'ALTRA SUPERFICIE RIGIDA CON I PIEDI.
- ❖ **ATTENZIONE!** NON UTILIZZARE MAI QUESTO PRODOTTO SU SUPERFICI ELEVATE O IRREGOLARI (COME UN TAVOLO)!
- ❖ **ATTENZIONE!** PER EVITARE LESIONI, ASSICURARSI CHE I BAMBINI SIANO LONTANI DAL PRODOTTO QUANDO VIENE PIEGATO O APERTO!
- ❖ **ATTENZIONE!** NON SOLLEVARE E NON SPOSTARE IL PRODOTTO QUANDO IL BAMBINO È SEDUTO!
- ❖ **ATTENZIONE!** NON PERMETTERE AI BAMBINI DI GIOCARE CON QUESTO PRODOTTO PER EVITARE IL RISCHIO DI LESIONI!
- ❖ Non lasciare mai il bambino dormire in questo prodotto. Questo prodotto non sostituisce una culla o un letto. Se il bambino si addormenta o ha bisogno di dormire, metterlo in una culla o un letto appropriato.
- ❖ Attivare sempre i dispositivi di parcheggio delle ruote! USARE LE RUOTE SOLO PER SPOSTARE IL SEGGIOLINO!
- ❖ Il montaggio del prodotto deve essere effettuato solo da un adulto!
- ❖ Utilizzare il dondolo solo per neonati fino a circa 6 mesi con un peso massimo di 9 kg.
- ❖ Non utilizzare il prodotto come seggiolino per la pappa per bambini che non riescono a stare seduti da soli (almeno 6 mesi)!
- ❖ Non utilizzare il seggiolino per bambini con un peso superiore a 15 kg!
- ❖ Non collocare più di un bambino nel prodotto!
- ❖ Non sollevare il prodotto dalla tavoletta per la pappa!
- ❖ Non utilizzare il prodotto se mancano o sono danneggiate delle parti!
- ❖ Non permettere al bambino di stare in piedi sul seggiolino!
- ❖ Non sollevare, spostare o regolare il prodotto mentre c'è un bambino all'interno!

- ❖ Non collocare il prodotto vicino a scale, piscine o altri luoghi pericolosi!
- ❖ Utilizzare il prodotto solo per lo scopo previsto!
- ❖ Non utilizzare parti di ricambio o altri componenti che non siano forniti dal produttore! Il produttore non è responsabile per la sicurezza nel caso vengano utilizzate parti di ricambio diverse da quelle originali approvate e testate.
- ❖ Non modificare o alterare la struttura! Se necessario, contattare il rivenditore o un centro di assistenza autorizzato per consulenze o riparazioni.
- ❖ Non collocare oggetti sul prodotto o al suo interno per evitare danni alla struttura o alla tappezzeria.
- ❖ Non aggiungere corde o lacci al prodotto per evitare il rischio di soffocamento!
- ❖ Non lasciare che bambini sotto i 3 anni siano presenti prima che il prodotto sia completamente montato, per evitare l'accesso a piccole parti smontabili!
- ❖ Tenere lontani i sacchetti di plastica dai bambini per evitare il rischio di soffocamento!

ISTRUZIONI DI MONTAGGIO E FUNZIONI

Il seggiolino per la pappa è progettato per bambini che possono stare seduti senza assistenza e di età fino a 3 anni o con un peso massimo di 15 kg.

Il dondolo è adatto per neonati e bambini molto piccoli di età da 0 a circa 6 mesi, che non possono sedersi da soli e con un peso massimo di 9 kg.

- ❖ **IMPORTANTE!** Seguire esattamente le istruzioni e la sequenza per il montaggio e l'uso del prodotto riportate nelle illustrazioni del manuale. Non sono necessari attrezzi per il montaggio del seggiolino.
- ❖ **ATTENZIONE!** VERIFICARE LA SICUREZZA DEL FISSAGGIO DOPO AVER EFFETTUATO OGNI OPERAZIONE!

PARTI PRINCIPALI

- 1 – Sedile
- 2 – Base anteriore
- 3 – Base posteriore
- 4 – Vassoio per la pappa (doppio)
- 5 – Cinture di sicurezza
- 6 – Ruote
- 7 – Rivestimento

1. MONTAGGIO DELLE BASI ANTERIORI E POSTERIORI AL SEDILE

Collegare la base anteriore (con ruote) ai tubi del sedile e spingere finché i perni non appaiono nei fori e si sente un suono "clic".

Collegare la base posteriore ai tubi posteriori del sedile e spingere finché i perni non appaiono nei fori e si sente un suono "clic".

Nota: I perni si trovano all'interno del seggiolino.

Premere i pulsanti di piegatura/apertura (D) e aprire il seggiolino.

Premere i pulsanti per regolare l'altezza del sedile e posizionare il sedile nella posizione più alta

(vedere la sezione 4: Regolazione dell'inclinazione e dell'altezza del sedile).

2. MONTAGGIO DELLE BASI E APERTURA DEL SEGGIOLINO

Inserire ogni base (5) nelle gambe del seggiolino (7) finché i perni (c) non appaiono nei fori e si sente un suono di "clic".

3. MONTAGGIO DELLE RUOTE E DEL VASSOIO PER LA PAPPÀ

A – Inserire e premere le ruote (6) nei fori della base posteriore.

B – Premere i due pulsanti sotto il vassoio e inserirlo nei braccioli del sedile fino a fondo corsa. Rilasciare i pulsanti per bloccarlo.

Nota: Provare a tirare il vassoio verso l'esterno per assicurarsi che sia bloccato al sedile.

Il vassoio può essere regolato in 3 posizioni (avanti e indietro). Premere i due pulsanti, spostarlo nella posizione desiderata e rilasciarli per bloccarlo. La parte superiore del vassoio è removibile per una facile pulizia.

4. REGOLAZIONE DELL'INCLINAZIONE E DELL'ALTEZZA DEL SEDILE

L'inclinazione del sedile è regolabile in 4 posizioni. Premere la leva (A) sul retro dello schienale e spostarlo nella posizione desiderata.

IMPORTANTE! Sentirete un suono di "clic" ogni volta che viene fissata una posizione.

Per regolare l'altezza del sedile, premere contemporaneamente i pulsanti di regolazione dell'altezza (B) e spostare il sedile verso l'alto o verso il basso fino alla posizione desiderata. Rilasciare i pulsanti per bloccare il sedile. Quando viene bloccato, si sentirà un suono di "clic".

5. REGOLAZIONE DEL POGGIAPIEDI

Il poggiatesta può essere regolato in 2 posizioni. Premere i pulsanti (E) su entrambi i lati del poggiatesta e regolarlo su o giù fino alla posizione desiderata.

6. FRENO DELLE RUOTE POSTERIORI

 Freno attivato (1) – Premere verso il basso la leva del freno.

 Freno disattivato (le ruote si muovono liberamente) – Sollevare la leva del freno.

7. FUNZIONE DONDOLIO

ATTENZIONE! Posizionare il seggiolino all'altezza più bassa.

A – Premere il pulsante (3) sotto il sedile per spostare il sedile nella posizione di dondolio.

B – Sollevare il cursore del meccanismo di dondolio (1) per liberare il sedile dal canale. La funzione di dondolio è attivata.



ATTENZIONE!

Prima di utilizzare il seggiolino come dondolo, posizionare il sedile nella posizione più bassa e rilasciare il meccanismo di blocco.

8. PIEGATURA E APERTURA DEL SEGGIOLONE

Premere contemporaneamente i pulsanti per piegare/aprire (D) su entrambi i lati del sedile per piegare/aprire la sedia.

IMPORTANTE! In posizione piegata, si sentirà un "clic" per confermare che è bloccato.

9. MONTAGGIO DEL SISTEMA DI RITENUTA E DELLA TAPPEZZERIA

9-1 – Inserire le estremità delle cinture di sicurezza nei fori della tappezzeria. Inserire la fibbia della cintura attraverso il foro del sedile e ruotarla di 90° per fissarla. Posizionare la tappezzeria sul sedile.

9-2 – Inserire le cinture nella fibbia di unione e premere fino a quando si sente un suono di "clic". Regolare la lunghezza delle cinture spostando le fibbie (K) su o giù.

Per sganciare, premere il pulsante (A) al centro della fibbia di unione e separare le cinture.

IMPORTANTE! Le cinture non devono essere attorcigliate, devono aderire al bambino e non devono allentarsi quando sono fissate.

ATTENZIONE! Le cinture non devono essere usurate o strappate, e le fibbie e le chiusure in plastica devono essere intatte e garantire un fissaggio sicuro.

MANUTENZIONE E CURA

- ❖ Pulire la tappezzeria, le parti in plastica e metallo con un panno umido con acqua tiepida.
- ❖ Non utilizzare detergenti aggressivi contenenti particelle abrasive, ammoniaca, candeggina o alcol.
- ❖ Lasciare asciugare completamente il prodotto dopo la pulizia, quindi riparlo.
- ❖ Non mettere oggetti o cose sopra il prodotto per evitare danni alla struttura.
- ❖ Conservare il prodotto in un luogo pulito e asciutto. Non esporre il prodotto alla luce diretta del sole, alla pioggia, all'umidità o a bruschi cambiamenti di temperatura.

WICHTIG! FÜR SPÄTERE NUTZUNG AUFBEWAHREN: SORGFÄLTIG LESEN!

UM EINE SICHERE VERWENDUNG DIESES PRODUKTS ZU
GEWÄHRLEISTEN, BEFOLGEN SIE ALLE WARNUNGEN, ANWEISUNGEN
UND EMPFEHLUNGEN IN DIESER BEDIENUNGSANLEITUNG!

WARNUNGEN!

ACHTUNG! LASSEN SIE IHR KIND NIEMALS UNBEAUF SICHTIGT!

ACHTUNG! VERWENDEN SIE DAS PRODUKT NICHT ALS SCHAUKE, WENN
IHR KIND ALLEINE SITZEN KANN ODER MEHR ALS 9 KG WIEGT!

ACHTUNG! DER HOCHSTUHL IST FÜR KINDER GEDACHT, DIE OHNE HILFE
SITZEN KÖNNEN UND BIS ZU EINEM ALTER VON 3 JAHREN ODER EINEM
MAXIMALEN GEWICHT VON 15 KG.



- ❖ **ACHTUNG!** BENUTZEN SIE IMMER DAS RÜCKHALTESYSTEM UND STELLEN SIE SICHER, DASS ES FEST AN DER STRUKTUR DES STUHLIS BEFESTIGT IST!
- ❖ **ACHTUNG!** STURZGEFAHR: LASSEN SIE DAS KIND NICHT AUF DEM PRODUKT KLETTERN!
- ❖ **ACHTUNG!** VERWENDEN SIE DAS PRODUKT NICHT, BEVOR SIE SICHERGESTELLT HABEN, DASS ALLE TEILE VOLLSTÄNDIG FUNKTIONIEREN UND KORREKT BEFESTIGT SIND!
- ❖ **ACHTUNG!** VON OFFENEM FEUER FERNHALTEN! BEACHTEN SIE DAS RISIKO, DASS DAS KIND DURCH OFFENES FEUER ODER ANDERE WÄRMEQUELLEN IN DER NÄHE DES PRODUKTS VERLETZT WIRD!
- ❖ **ACHTUNG!** BEACHTEN SIE DAS RISIKO, DASS DER HOCHSTUHL UMKIPPEN KANN, WENN DAS KIND DEN TISCH ODER EINE ANDERE STARKE OBERFLÄCHE MIT DEN FÜSSEN DRÜCKT.
- ❖ **ACHTUNG!** VERWENDEN SIE DAS PRODUKT NIEMALS AUF ERHÖHTEN ODER UNEBENEN FLÄCHEN (Z.B. EINEM TISCH)!
- ❖ **ACHTUNG!** UM VERLETZUNGEN ZU VERMEIDEN, STELLEN SIE SICHER, DASS DIE KINDER VOM PRODUKT ENTFERNT SIND, WENN ES ZUSAMMENGEKLAFFT ODER GEÖFFNET WIRD!
- ❖ **ACHTUNG!** HEBEN UND VERSCHIEBEN SIE DAS PRODUKT NICHT, WENN SICH EIN KIND DARIN BEFINDET!
- ❖ **ACHTUNG!** LASSEN SIE KINDER NICHT MIT DIESEM PRODUKT SPIELEN, UM VERLETZUNGSGEFAHREN ZU VERMEIDEN!
- ❖ Lassen Sie das Kind niemals in diesem Produkt schlafen. Dieses Produkt ersetzt kein Kinderbett oder Bett. Wenn das Kind einschläft oder schlafen muss, legen Sie es in ein geeignetes Bett oder Kinderbett.
- ❖ Aktivieren Sie immer die Feststellvorrichtungen der Räder! VERWENDEN SIE DIE RÄDER NUR, UM DEN STUHL ZU BEWEGEN!
- ❖ Der Zusammenbau des Produkts darf nur von einem Erwachsenen durchgeführt werden!
- ❖ Verwenden Sie die Schaukel nur für Babys bis etwa 6 Monate mit einem Gewicht von maximal 9 kg.
- ❖ Verwenden Sie das Produkt nicht als Hochstuhl für Kinder, die noch nicht eigenständig stabil sitzen können (mindestens 6 Monate)!
- ❖ Verwenden Sie den Hochstuhl nicht für Kinder mit einem Gewicht von mehr als 15 kg!
- ❖ Legen Sie nicht mehr als ein Kind in das Produkt!
- ❖ Heben Sie das Produkt nicht über das Tablett an!
- ❖ Verwenden Sie das Produkt nicht, wenn Teile fehlen oder beschädigt sind!
- ❖ Lassen Sie das Kind nicht im Hochstuhl stehen!
- ❖ Heben, bewegen oder stellen Sie das Produkt nicht ein, wenn sich ein Kind darin befindet!
- ❖ Platzieren Sie das Produkt nicht in der Nähe von Treppen, Pools oder anderen gefährlichen Bereichen!
- ❖ Verwenden Sie das Produkt nur für den vorgesehenen Zweck!

- ❖ Verwenden Sie keine Ersatzteile oder Komponenten, die nicht vom Hersteller geliefert wurden! Der Hersteller übernimmt keine Verantwortung für die Sicherheit, wenn Ersatzteile verwendet werden, die nicht original oder vom Hersteller zugelassen sind.
- ❖ Verändern oder modifizieren Sie die Struktur des Produkts nicht! Wenden Sie sich bei Bedarf an den Händler oder einen autorisierten Service für Beratung oder Reparatur.
- ❖ Legen Sie keine Gegenstände auf oder in das Produkt, um Schäden an der Struktur oder Polsterung zu vermeiden.
- ❖ Befestigen Sie keine zusätzlichen Schnüre oder Bänder am Produkt, um die Erstickungsgefahr zu vermeiden!
- ❖ Lassen Sie Kinder unter 3 Jahren nicht anwesend sein, bevor das Produkt vollständig montiert ist, um den Zugriff auf kleine und demontierte Teile zu vermeiden!
- ❖ Halten Sie Plastiktüten von Kindern fern, um Erstickungsgefahr zu vermeiden!

MONTAGEANLEITUNG UND FUNKTIONEN

Der Hochstuhl ist für Kinder gedacht, die ohne fremde Hilfe sitzen können und bis zu einem Alter von 3 Jahren oder einem maximalen Gewicht von 15 kg.

Die Schaukel ist für Neugeborene und sehr kleine Kinder im Alter von 0 bis etwa 6 Monaten geeignet, die nicht selbstständig sitzen können und ein Gewicht von maximal 9 kg haben.

- ❖ **WICHTIG!** Befolgen Sie genau die Anweisungen und die Reihenfolge für die Montage und den Gebrauch des Produkts, wie in der Anleitung dargestellt. Für den Zusammenbau des Hochstuhls sind keine Werkzeuge erforderlich.
- ❖ **ACHTUNG!** ÜBERPRÜFEN SIE DIE SICHERHEIT DER BEFESTIGUNG NACH JEDEM VORGANG!

HAUPTKOMPONENTEN

- 1 – Sitz
- 2 – Vordere Basis
- 3 – Hintere Basis
- 4 – Essbrett (doppelt)
- 5 – Sicherheitsgurte
- 6 – Räder
- 7 – Polsterung

1. MONTAGE DER VORDEREN UND HINTEREN BASIS AM SITZ

Befestigen Sie die vordere Basis (mit Rädern) an den Rohren des Sitzes und drücken Sie, bis die Stifte durch die Öffnungen sichtbar sind und ein „Klick“-Geräusch zu hören ist.

Befestigen Sie die hintere Basis an den hinteren Rohren des Sitzes und drücken Sie, bis die Stifte durch die Öffnungen sichtbar sind und ein „Klick“-Geräusch zu hören ist.

Hinweis: Die Stifte befinden sich auf der Innenseite des Hochstuhls.

Drücken Sie die Knöpfe zum Zusammenklappen/Ausklappen (D) und klappen Sie den Stuhl aus.

Drücken Sie die Knöpfe zur Höhenverstellung des Sitzes und stellen Sie den Sitz in die höchste

Position (siehe Abschnitt 4: *Verstellung der Neigung und Sitzhöhe*).

2. MONTAGE DER BASEN UND AUSKLAPPEN DES HOCHSTUHL

Führen Sie jede Basis (5) in die Beine des Hochstuhls (7) ein, bis die Stifte (c) durch die Öffnungen sichtbar sind und ein „Klick“-Geräusch zu hören ist.

3. MONTAGE DER RÄDER UND DES ESSBRETT

A – Führen Sie die Räder (6) in die Öffnungen der hinteren Basis ein und drücken Sie.

B – Drücken Sie die beiden Knöpfe an der Unterseite des Tablett und führen Sie das Tablett in die Armlehnen des Sitzes ein, bis es fest sitzt. Lassen Sie die Knöpfe los, um das Tablett zu befestigen.

Hinweis: Ziehen Sie das Tablett vorsichtig nach außen, um sicherzustellen, dass es fest am Sitz befestigt ist.

Das Essbrett kann in 3 Positionen (vorwärts und rückwärts) eingestellt werden. Drücken Sie die beiden Knöpfe, verschieben Sie es in die gewünschte Position und lassen Sie die Knöpfe los, um es zu befestigen. Der obere Teil des Tablett ist zur einfachen Reinigung abnehmbar.

4. VERSTELLEN DER NEIGUNG UND HÖHE DES SITZES

Die Neigung des Sitzes ist in 4 (vier) Positionen verstellbar. Drücken Sie den Hebel (A) auf der Rückseite der Rückenlehne und bewegen Sie diese in die gewünschte Position.

WICHTIG! Sie werden ein „Klick“-Geräusch hören, wenn jede Position fixiert wird.

Um die Höhe des Sitzes zu verstellen, drücken Sie gleichzeitig die Knöpfe zur Höhenverstellung (B) und bewegen Sie den Sitz nach oben oder unten in die gewünschte Position. Lassen Sie die Knöpfe los, um den Sitz zu fixieren. Beim Fixieren hören Sie ein „Klick“-Geräusch.

5. VERSTELLUNG DER FUSSTÜTZE

Die Fußstütze kann in 2 Positionen verstellt werden. Drücken Sie die Knöpfe (E) auf beiden Seiten der Fußstütze und stellen Sie diese nach oben oder unten in die gewünschte Position.

6. FESTSTELLVORRICHTUNG DER HINTERRÄDER

Feststellvorrichtung aktiviert (1) – Drücken Sie den Hebel der Feststellvorrichtung nach unten.

Feststellvorrichtung deaktiviert (Räder bewegen sich frei) – Heben Sie den Hebel der Feststellvorrichtung nach oben.

7. SCHWENKFUNKTION

ACHTUNG! Stellen Sie den Hochstuhl in die niedrigste Höhenposition!

A – Drücken Sie den Knopf (3) unter dem Sitz, um den Sitz in die Schwenkposition zu bringen.

B – Schieben Sie den Schieberegler des Schwenkmechanismus (1) nach oben, um den Sitz aus dem Kanal zu lösen. Die Schwenkfunktion ist aktiviert.



ACHTUNG!

Stellen Sie vor der Verwendung des Stuhls sicher, dass der Sitz in der niedrigsten Position ist und der Verriegelungsmechanismus freigegeben ist.

8. ZUSAMMEN- UND AUFKLAFFEN DES HOCHSTUHL

Drücken Sie gleichzeitig die Tasten zum Zusammen- und Aufklappen (D) auf beiden Seiten des Sitzes, um den Stuhl zusammenzuklappen oder aufzustellen.

WICHTIG! Im zusammengeklappten Zustand hören Sie ein „Klick“-Geräusch, das die Arretierung bestätigt.

9. MONTAGE DES RÜCKHALTESYSTEMS UND DER POLSTERUNG

9-1 – Führen Sie die Enden des Sicherheitsgurtes durch die Öffnungen der Polsterung. Führen Sie die Gurtfeder durch die Öffnung im Sitz und drehen Sie sie um 90°, um den Gurt zu befestigen. Bringen Sie die Polsterung auf dem Sitz an.

9-2 – Führen Sie die Gurte in die Verbindungsschnalle ein und drücken Sie, bis ein „Klick“-Geräusch zu hören ist. Bewegen Sie die Schnallen (K) nach oben oder unten, um die Länge der Gurte einzustellen.

Zum Lösen drücken Sie den Knopf (A) in der Mitte der Verbindungsschnalle und trennen Sie die Gurte.

WICHTIG! Die Gurte dürfen nicht verdreht sein, müssen eng am Kind anliegen und dürfen sich bei geschlossenem Zustand nicht lösen.

ACHTUNG! Die Gurte dürfen nicht abgenutzt oder gerissen sein, und die Kunststoffschlingen und -verschlüsse müssen intakt und sicher sein.

WARTUNG UND PFLEGE

- ❖ Reinigen Sie die Polsterung, Kunststoff- und Metallteile mit einem feuchten Tuch und warmem Wasser.
- ❖ Verwenden Sie keine aggressiven Reinigungsmittel, die Schleifpartikel, Ammoniak, Bleichmittel oder Alkohol enthalten.
- ❖ Lassen Sie das Produkt nach der Reinigung vollständig trocknen und lagern Sie es danach.
- ❖ Legen Sie keine Gegenstände auf oder in das Produkt, um Schäden an der Struktur zu vermeiden.
- ❖ Bewahren Sie das Produkt an einem sauberen und trockenen Ort auf. Setzen Sie das Produkt nicht direktem Sonnenlicht, Regen, Feuchtigkeit oder plötzlichen Temperaturschwankungen aus.

IMPORTANT ! À CONSERVER POUR RÉFÉRENCE ULTÉRIEURE: LIRE ATTENTIVEMENT !

POUR ASSURER UNE UTILISATION SÛRE DE CE PRODUIT,
SUIVEZ TOUS LES AVERTISSEMENTS, INSTRUCTIONS ET
RECOMMANDATIONS DONNÉS DANS CE MANUEL D'UTILISATION !

AVERTISSEMENTS !

ATTENTION ! NE JAMAIS LAISSER VOTRE ENFANT SANS SURVEILLANCE !

ATTENTION ! N'UTILISEZ PAS LE PRODUIT COMME BALANÇOIRE QUAND VOTRE ENFANT PEUT S'ASSEOIR SANS AIDE OU PÈSE PLUS DE 9 KG !

ATTENTION ! LA CHAISE HAUTE EST DESTINÉE AUX ENFANTS CAPABLES DE S'ASSEOIR SEULS JUSQU'À 3 ANS OU UN POIDS MAXIMUM DE 15 KG.



- ❖ **ATTENTION !** UTILISEZ TOUJOURS LE SYSTÈME DE RETENUE ET ASSUREZ-VOUS QU'IL EST SOLIDEMENT FIXÉ À LA STRUCTURE DE LA CHAISE !
- ❖ **ATTENTION !** RISQUE DE CHUTE : NE LAISSEZ PAS L'ENFANT GRIMPER SUR LE PRODUIT !
- ❖ **ATTENTION !** N'UTILISEZ PAS LE PRODUIT AVANT DE VOUS ASSURER QUE TOUTES LES PIÈCES SONT EN BON ÉTAT ET CORRECTEMENT FIXÉES !
- ❖ **ATTENTION !** TENEZ-LE À L'ÉCART DU FEU ! TENEZ COMPTE DU RISQUE DE BLESSURE POUR L'ENFANT CAUSÉE PAR UNE FLAMME OU D'AUTRES SOURCES DE CHALEUR À PROXIMITÉ DU PRODUIT !
- ❖ **ATTENTION !** TENEZ COMPTE DU RISQUE QUE LA CHAISE HAUTE SE RENVERSE SI L'ENFANT POUSSE UNE TABLE OU UNE AUTRE SURFACE SOLIDE AVEC SES PIEDS.
- ❖ **ATTENTION !** N'UTILISEZ JAMAIS CE PRODUIT SUR DES SURFACES ÉLEVÉES OU INÉGALES (PAR EX. UNE TABLE) !
- ❖ **ATTENTION !** POUR ÉVITER TOUTE BLESSURE, ASSUREZ-VOUS QUE LES ENFANTS SONT LOIN DU PRODUIT LORS DE SON PLIAGE OU DÉPLIAGE !
- ❖ **ATTENTION !** NE SOULEVEZ NI NE DÉPLACEZ LE PRODUIT LORSQUE L'ENFANT SE TROUVE À L'INTÉRIEUR !
- ❖ **ATTENTION !** NE LAISSEZ PAS LES ENFANTS JOUER AVEC CE PRODUIT POUR ÉVITER TOUT RISQUE DE BLESSURE !
- ❖ Ne laissez jamais l'enfant dormir dans ce produit. Ce produit ne remplace pas un berceau ou un lit. Si l'enfant s'endort ou a besoin de dormir, placez-le dans un lit ou un berceau approprié.
- ❖ Activez toujours les dispositifs de freinage des roues ! UTILISEZ LES ROUES UNIQUEMENT POUR DÉPLACER LA CHAISE !
- ❖ Le montage du produit doit être effectué uniquement par un adulte !
- ❖ Utilisez la balançoire uniquement pour les bébés jusqu'à environ 6 mois et pesant au maximum 9 kg.
- ❖ N'utilisez pas le produit comme chaise haute pour les enfants qui ne peuvent pas encore rester assis de manière stable et autonome (au moins 6 mois) !
- ❖ N'utilisez pas la chaise haute pour les enfants pesant plus de 15 kg !
- ❖ Ne mettez pas plus d'un enfant dans le produit !
- ❖ Ne soulevez pas le produit par le plateau !
- ❖ N'utilisez pas le produit si vous constatez qu'il manque des pièces ou que des pièces sont endommagées !
- ❖ Ne laissez pas l'enfant se tenir debout sur la chaise haute !

- ❖ Ne soulevez, ne déplacez et ne réglez pas le produit si un enfant se trouve à l'intérieur !
- ❖ Ne placez pas le produit à proximité d'escaliers, de piscines ou d'autres endroits dangereux !
- ❖ Utilisez le produit uniquement aux fins prévues !
- ❖ N'utilisez pas de pièces de rechange ou de composants qui ne sont pas fournis par le fabricant ! Le fabricant décline toute responsabilité pour la sécurité si des pièces de rechange autres que celles d'origine ou approuvées sont utilisées.
- ❖ Ne modifiez pas la structure du produit ! Si nécessaire, contactez le revendeur ou un service autorisé pour des conseils ou des réparations.
- ❖ Ne placez aucun objet sur ou dans le produit pour éviter d'endommager la structure ou le tissu.
- ❖ N'attachez pas de cordons ou de liens supplémentaires au produit pour éviter les risques d'étranglement !
- ❖ Ne laissez pas des enfants de moins de 3 ans près du produit avant qu'il ne soit entièrement assemblé afin d'éviter qu'ils n'accèdent à des pièces petites ou démontées !
- ❖ Gardez les emballages en plastique hors de portée des enfants pour éviter tout risque d'étouffement !

INSTRUCTIONS DE MONTAGE ET FONCTIONS

La chaise haute est conçue pour les enfants capables de s'asseoir sans aide, jusqu'à l'âge de 3 ans ou un poids maximal de 15 kg.

La balançoire est adaptée aux bébés et très jeunes enfants âgés de 0 à environ 6 mois, qui ne peuvent pas s'asseoir seuls et pesant au maximum 9 kg.

- ❖ **IMPORTANT !** Suivez exactement les instructions et l'ordre de montage et d'utilisation du produit indiqués dans le manuel. Aucun outil n'est nécessaire pour l'assemblage de la chaise haute.
- ❖ **ATTENTION ! VÉRIFIEZ LA SÉCURITÉ DES FIXATIONS APRÈS CHAQUE OPÉRATION !**

COMPOSANTS PRINCIPAUX

- 1 – Siège
- 2 – Base avant
- 3 – Base arrière
- 4 – Plateau repas (double)
- 5 – Ceintures de sécurité
- 6 – Roues
- 7 – Tissu

1. MONTAGE DES BASES AVANT ET ARRIÈRE SUR LE SIÈGE

Fixez la base avant (avec roues) aux tubes du siège et poussez jusqu'à ce que les goupilles apparaissent dans les ouvertures et que vous entendiez un clic.

Fixez la base arrière aux tubes arrière du siège et poussez jusqu'à ce que les goupilles apparaissent dans les ouvertures et que vous entendiez un clic.

Remarque : Les goupilles sont situées à l'intérieur de la chaise haute.

Appuyez sur les boutons de pliage/dépliage (D) et dépliez la chaise.

Appuyez sur les boutons de réglage de la hauteur du siège et placez le siège en position la plus haute

(voir section 4 : Réglage de l'inclinaison et de la hauteur du siège).

2. MONTAGE DES BASES ET DÉPLIAGE DE LA CHAISE

Insérez chaque base (5) dans les pieds de la chaise haute (7) jusqu'à ce que les goupilles (c) apparaissent dans les ouvertures et que vous entendiez un clic.

3. MONTAGE DES ROUES ET DU PLATEAU REPAS

A – Insérez et poussez les roues (6) dans les ouvertures de la base arrière.

B – Appuyez sur les deux boutons sous le plateau et insérez le plateau dans les accoudoirs du siège jusqu'à ce qu'il soit bien en place. Relâchez les boutons pour fixer le plateau.

Remarque : Tirez doucement le plateau vers l'extérieur pour vérifier qu'il est bien fixé au siège.

Le plateau repas peut être réglé sur 3 positions (avant et arrière). Appuyez sur les deux boutons, déplacez-le dans la position souhaitée et relâchez-les pour le fixer. La partie supérieure du plateau est amovible pour faciliter le nettoyage.

4. RÉGLAGE DE L'INCLINAISON ET DE LA HAUTEUR DU SIÈGE

L'inclinaison du siège est réglable en 4 (quatre) positions. Appuyez sur le levier (A) à l'arrière du dossier et déplacez-le dans la position souhaitée.

IMPORTANT ! Vous entendrez un clic lorsque chaque position est fixée.

Pour régler la hauteur du siège, appuyez simultanément sur les boutons de réglage de la hauteur (B) et déplacez le siège vers le haut ou vers le bas dans la position souhaitée. Relâchez les boutons pour fixer le siège. Un clic se fera entendre lors de la fixation.

5. RÉGLAGE DU REPOSE-PIEDS

Le repose-pieds peut être réglé en 2 positions. Appuyez sur les boutons (E) des deux côtés du repose-pieds et déplacez-le vers le haut ou vers le bas dans la position souhaitée.

6. DISPOSITIF DE FREINAGE DES ROUES ARRIÈRE

 Frein activé (1) – Appuyez sur le levier du dispositif de freinage vers le bas.

 Frein désactivé (les roues se déplacent librement) – Levez le levier du dispositif de freinage vers le haut.

7. FONCTION BALANÇOIRE

ATTENTION ! Placez la chaise haute dans la position de hauteur la plus basse !

A – Appuyez sur le bouton (3) sous le siège pour déplacer le siège en position de balancement.

B – Faites glisser vers le haut le curseur du mécanisme de balancement (1) pour libérer le siège du canal. La fonction de balancement est activée.



ATTENTION !

Avant d'utiliser la chaise en mode balançoire, assurez-vous que le siège est en position la plus basse et libérez ensuite le mécanisme de verrouillage.

8. PLIAGE ET DÉPLIAGE DE LA CHAISE HAUTE

Appuyez simultanément sur les boutons de pliage/dépliage (D) de chaque côté du siège pour plier ou déplier la chaise.

IMPORTANT ! En position pliée, vous entendrez un « clic » confirmant que la chaise est bien verrouillée.

9. INSTALLATION DU SYSTÈME DE RETENUE ET DU TISSU

9-1 – Faites passer les extrémités de la ceinture de sécurité à travers les ouvertures du tissu. Insérez la boucle de la ceinture dans l'ouverture du siège et tournez-la de 90° pour la fixer. Placez le tissu sur le siège.

9-2 – Insérez les ceintures dans la boucle de connexion et appuyez jusqu'à entendre un « clic ». Déplacez les boucles (K) vers le haut ou vers le bas pour ajuster la longueur des ceintures.

Pour détacher, appuyez sur le bouton (A) au centre de la boucle de connexion et séparez les ceintures.

IMPORTANT ! Les ceintures ne doivent pas être tordues, doivent être bien ajustées autour de l'enfant et ne doivent pas se desserrer une fois fermées.

ATTENTION ! Les ceintures ne doivent pas être usées ou déchirées, et les boucles et attaches en plastique doivent être intactes et sécurisées.

ENTRETIEN ET MAINTENANCE

- ❖ Nettoyez le tissu, les pièces en plastique et en métal avec un chiffon humide et de l'eau tiède.
- ❖ N'utilisez pas de détergents agressifs contenant des particules abrasives, de l'ammoniaque, de l'eau de Javel ou de l'alcool.
- ❖ Laissez le produit sécher complètement après le nettoyage, puis rangez-le.
- ❖ Ne placez pas d'objets sur ou dans le produit pour éviter d'endommager la structure.
- ❖ Conservez le produit dans un endroit propre et sec. Ne l'exposez pas directement au soleil, à la pluie, à l'humidité ou à des changements brusques de température.

VAŽNO! ZADRŽATI ZA BUDUĆU REFERENCU: ČITAJTE PAŽLJIVO!

KAKO BISTE OSIGURALI SIGURNU UPOTREBU OVOG
PROIZVODA, SLIJEDITE SVA UPOZORENJA, UPUTE I PREPORUKE
NAVEDENE U OVOM KORISNIČKOM PRIRUČNIKU!

UPOZORENJA!

UPOZORENJE! NIKADA NE OSTAVLJAJTE DIJETE BEZ NADZORA!

UPOZORENJE! NE KORISTITE PROIZVOD KAO LJULJAČKU KADA VAŠE
DIJETE MOŽE SAMOSTALNO SJEDITI ILI TEŽI VIŠE OD 9 KG!

UPOZORENJE! STOLICA ZA HRANJENJE NAMIJENJENA JE DJECI KOJA
MOGU SJEDITI BEZ POMOĆI, DO 3 GODINE STAROSTI ILI S MAKSIMALNOM
TEŽINOM DO 15 KG.



- ❖ **UPOZORENJE!** UVIJEK KORISTITE SIGURNOSNI POJAS I UVJERITE SE DA JE SIGURNO PRIČVRŠĆEN NA KONSTRUKCIJU SJEDALICE!
- ❖ **UPOZORENJE!** OPASNOST OD PADA: NEMOJTE DOPUSTITI DJETETU DA SE PENJE PO PROIZVODU!
- ❖ **UPOZORENJE!** NE KORISTITE PROIZVOD DOK SE NE UVJERITE DA SU SVI DIJELOVI ISPRAVNI I SIGURNO POSTAVLJENI U ISPRAVAN POLOŽAJ!
- ❖ **UPOZORENJE!** DRŽITE DALJE OD VATRE! VODITE RAČUNA O RIZIKU OD OZLJEDE DJETETA OD OTVORENOG PLAMENA I DRUGIH IZVORA TOPLINE U BLIZINI PROIZVODA!
- ❖ **UPOZORENJE!** VODITE RAČUNA O OPASNOSTI OD PREVRTANJA SJEDALICE ZA HRANJENJE AKO DIJETE DOHVATI I PRITISNE NOGAMA O STOL ILI DRUGU ČVRSTU POVRŠINU.
- ❖ **UPOZORENJE!** NIKADA NE KORISTITE OVAJ PROIZVOD NA UZVIŠENIM ILI NERAVNIM POVRŠINAMA (NPR. STOL)!
- ❖ **UPOZORENJE!** KAKO BISTE IZBJEGNULI OZLJEDE, UVJERITE SE DA SU DJECA DALJE OD PROIZVODA TIJEKOM SKLAPANJA I RASKLAPANJA!
- ❖ **UPOZORENJE!** NE DIZAJTE I NE POMIČITE PROIZVOD DOK JE DIJETE UNUTAR NJEGA!
- ❖ **UPOZORENJE!** NE DOPUSTITE DJECI DA SE IGRAJU S OVIM PROIZVODOM KAKO BI SE IZBJEGLE OZLJEDE!
- ❖ Nikada ne ostavljajte dijete da spava u ovom proizvodu. Ovaj proizvod nije zamjena za krevetić ili krevet. Ako dijete zaspi ili mu je potreban san, trebate ga smjestiti u odgovarajući krevetić ili krevet.
- ❖ Uvijek aktivirajte kočnice na kotačima! KORISTITE KOTAČE SAMO ZA POMAK PROIZVODA!
- ❖ Sastavljanje proizvoda mora izvršiti isključivo odrasla osoba!
- ❖ Koristite ljuljačku samo za bebe do otprilike 6 mjeseci starosti i maksimalne težine do 9 kg.
- ❖ Nemojte koristiti proizvod kao sjedalicu za hranjenje za djecu koja ne mogu stabilno i samostalno sjediti (minimalno 6 mjeseci)!
- ❖ Nemojte koristiti sjedalicu za hranjenje za djecu težine veće od 15 kg!
- ❖ Nemojte stavljati više od jednog djeteta u proizvod!
- ❖ Nemojte podizati proizvod držeći ga za pladanj za hranjenje!
- ❖ Nemojte koristiti proizvod ako primijetite da nedostaju dijelovi ili su oštećeni!
- ❖ Nemojte dopustiti djetetu da stoji na sjedalici!
- ❖ Nemojte podizati, pomicati ili podešavati proizvod dok je dijete u njemu!

- ❖ Nemojte stavljati proizvod u blizinu stepenica, bazena i drugih opasnih mjesta!
- ❖ Koristite proizvod isključivo u skladu s njegovom namjenom!
- ❖ Nemojte koristiti zamjenske dijelove i druge komponente koje nisu dostavljene od strane proizvođača! Proizvođač ne preuzima odgovornost za sigurnost u slučaju korištenja neoriginalnih ili neodobrenih rezervnih dijelova.
- ❖ Nemojte mijenjati ili modificirati strukturu proizvoda! Ako je potrebno, obratite se prodavaču ili ovlaštenom servisu za savjet ili popravak.
- ❖ Nemojte stavljati predmete u proizvod ili na njega kako biste izbjegli oštećenje konstrukcije ili tkanine.
- ❖ Nemojte dodavati dodatne užad ili vezice na proizvod kako biste izbjegli opasnost od gušenja!
- ❖ Nemojte dopustiti prisutnost djece mlađe od 3 godine dok proizvod nije u potpunosti sastavljen kako biste izbjegli pristup malim dijelovima!
- ❖ Držite plastičnu ambalažu dalje od djece kako biste izbjegli opasnost od gušenja!

UPUTE ZA MONTAŽU I FUNKCIJE

Sjedalica za hranjenje je namijenjena djeci koja mogu samostalno sjediti do 3 godine starosti ili maksimalne težine 15 kg.

Ljuljačka je pogodna za bebe i vrlo malu djecu u dobi od 0 do otprilike 6 mjeseci koja ne mogu samostalno sjediti i težine do 9 kg.

- ❖ **VAŽNO!** Točno slijedite upute i redoslijed montaže i korištenja prema priloženim ilustracijama u uputama. Za montažu sjedalice nisu potrebni alati.
- ❖ **UPOZORENJE!** PROVJERITE SIGURNOST PRIČVRŠĆIVANJA NAKON SVAKOG KORAKA MONTAŽE!

OSNOVNI DIJELOVI

- 1 – Sjedalo
- 2 – Prednji dio
- 3 – Stražnji dio
- 4 – Pladanj za hranjenje (dvostruki)
- 5 – Sigurnosni pojasevi
- 6 – Kotači
- 7 – Presvlaka

1. POSTAVLJANJE PREDNJE I STRAŽNJE OSNOVE NA SJEDALO

Postavite prednju osnovu (s kotačima) na cijevi sjedala i pritisnite dok se klinovi ne pojave kroz otvore i ne čujete zvuk "klik".

Postavite stražnju osnovu na stražnje cijevi sjedala i pritisnite dok se klinovi ne pojave kroz otvore i ne čujete zvuk "klik".

Napomena: Klinovi se nalaze s unutarnje strane sjedala.

Pritisnite gumb za sklapanje/otvaranje (D) i otvorite sjedalo.

Pritisnite gumb za podešavanje visine sjedala i podignite sjedalo u najviši položaj (*vidi dio 4. PODEŠAVANJE NAGIBA I VISINE SJEDALA*).

2. POSTAVLJANJE PREDNJE I STRAŽNJE OSNOVE I OTVARANJE SJEDALA

Umetnite svaku osnovu (5) u noge sjedala (7) dok se klinovi (c) ne pojave kroz otvore i ne čujete zvuk "klik".

3. POSTAVLJANJE KOTAČA I PLADNJA ZA HRANJENJE

A – Umetnite i pritisnite kotačiće (6) u otvore na stražnjoj bazi.

B – Pritisnite obje tipke na donjoj strani pladnja i gurnite pladanj na naslone za ruke sjedala do kraja. Otpustite tipke kako bi se pladanj učvrstio.

Napomena: Pokušajte povući pladanj prema van kako biste bili sigurni da je ispravno pričvršćen na sjedalu.

Pladanj za hranjenje može se postaviti u 3 položaja (naprijed i natrag). Pritisnite obje tipke, prilagodite

u željeni položaj i otpustite za zaključavanje. Gornji sloj pladnja može se ukloniti radi lakšeg čišćenja.

4. PODEŠAVANJE NAGIBA I VISINE SJEDALA

Nagib sjedala se može podesiti u 4 (četiri) položaja. Pritisnite ručicu (A) na stražnjoj strani naslona i pomaknite u željeni položaj.

VAŽNO! Pri zaključavanju svakog položaja čut ćete zvuk "klik".

Da biste podesili visinu sjedala, istovremeno pritisnite gumbе za podešavanje visine (B) i pomaknite sjedalo gore ili dolje u željeni položaj. Otpustite gumbе kako biste fiksirali sjedalo. Pri zaključavanju čut ćete zvuk "klik".

5. PODEŠAVANJE OSLOMCA ZA NOGE

Oslonac za noge može se postaviti u 2 (dva) položaja. Pritisnite gumbе (E) na obje strane oslonca za noge i pomaknite ga gore ili dolje u željeni položaj.

6. KOČNICA STRAŽNJIH KOTAČA

i Aktivirana kočnica (1) – Pritisnite ručicu kočnice prema dolje.

i Deaktivirana kočnica (kotači se slobodno okreću) – Podignite ručicu kočnice prema gore.

7. FUNKCIJA LJULJAČKE

PAŽNJA! Postavite sjedalo u najniži položaj po visini!

A – Pritisnite gumb (3) ispod sjedala da biste pomaknuli sjedalo u položaj ljuljačke.

B – Pomaknite prema gore klizač mehanizma za ljuljanje (1) kako biste oslobodili sjedalo iz kanala. Funkcija ljuljačke je aktivirana.



PAŽNJA!

Uvijek prije korištenja sjedala kao ljuljačke postavite sjedalo u najniži položaj po visini i zatim otpustite zaključavajući mehanizam.

8. SKLAPANJE I OTVARANJE SJEDALA ZA HRANJENJE

Istovremeno pritisnite gumbе za otvaranje/sklapanje (D) na obje strane sjedala i sklopите/otvorite sjedalo.

VAŽNO! Pri zaključavanju u sklopljenom položaju čut ćete zvuk "klik".

9. POSTAVLJANJE SIGURNOSNOG SUSTAVA I PRESVLAKE

9-1 – Provedite krajeve sigurnosnog pojasa kroz otvore na presvlaci. Provedite kopču na kraju pojasa kroz otvor na sjedalu i okrenite je za 90° kako biste učvrstili pojas. Postavite presvlaku na sjedalo.

9-2 – Umetnite pojaseve u središnju kopču i pritisnite dok ne čujete zvuk "klik". Pomaknite kopče (K) gore/dolje kako biste prilagodili duljinu pojaseva.

Za otkopčavanje pritisnite gumb (A) u sredini središnje kopče i odvojite pojaseve.

VAŽNO! Pojasevi ne smiju biti uvnuti, trebali bi čvrsto prianjati uz dijete i ne bi se smjeli pomicati u duljini dok su zakopčani!

PAŽNJA! Pojasevi ne smiju biti oštećeni ili potrgani, a plastične kopče i zatvarači moraju biti u dobrom stanju i osiguravati sigurnu vezu!

UPUTE ZA ODRŽAVANJE

- ❖ Čistite presvlaku, plastične i metalne dijelove vlažnom krpom s mlakom vodom.
- ❖ Ne čistite agresivnim sredstvima koja sadrže abrazivne čestice, amonijak, izbjeljivače ili alkohol.
- ❖ Ostavite proizvod da se potpuno osuši nakon čišćenja, a zatim ga spremite na čuvanje.
- ❖ Nemojte stavljati predmete u proizvod ili na njega kako biste izbjegli oštećenje konstrukcije.
- ❖ Proizvod čuvajte na čistom i suhom mjestu. Nemojte izlagati proizvod izravnom suncu, kiši, vlazi ili naglim promjenama temperature!

ΣΗΜΑΝΤΙΚΟ! ΔΙΑΤΗΡΗΣΤΕ ΤΟ ΓΙΑ ΜΕΛΛΟΝΤΙΚΗ ΑΝΑΦΟΡΑ: ΔΙΑΒΑΣΤΕ ΠΡΟΣΕΚΤΙΚΑ!

ΓΙΑ ΝΑ ΔΙΑΣΦΑΛΙΣΤΕ ΤΗΝ ΑΣΦΑΛΗ ΧΡΗΣΗ ΑΥΤΟΥ ΤΟΥ ΠΡΟΪΟΝΤΟΣ ΑΚΟΛΟΥΘΗΣΤΕ ΟΛΕΣ ΤΙΣ ΠΡΟΕΙΔΟΠΟΙΗΣΕΙΣ, ΤΙΣ ΟΔΗΓΙΕΣ ΚΑΙ ΤΙΣ ΣΥΣΤΑΣΕΙΣ ΠΟΥ ΔΙΝΟΝΤΑΙ ΣΕ ΑΥΤΟ ΤΟ ΕΓΧΕΙΡΙΔΙΟ ΧΡΗΣΗΣ!

ΠΡΟΕΙΔΟΠΟΙΗΣΕΙΣ!

ΠΡΟΕΙΔΟΠΟΙΗΣΗ! ΜΗΝ ΑΦΗΝΕΤΕ ΠΟΤΕ ΤΟ ΠΑΙΔΙ ΧΩΡΙΣ ΕΠΙΒΛΕΨΗ!

ΠΡΟΕΙΔΟΠΟΙΗΣΗ! ΜΗΝ ΧΡΗΣΙΜΟΠΟΙΕΙΤΕ ΤΟ ΠΡΟΪΟΝ ΩΣ ΚΟΥΝΙΑ ΟΤΑΝ ΤΟ ΠΑΙΔΙ ΜΠΟΡΕΙ ΝΑ ΚΑΘΕΤΑΙ ΜΟΝΟ ΤΟΥ Ή ΖΥΓΙΖΕΙ ΠΑΝΩ ΑΠΟ 9 KG!

ΠΡΟΕΙΔΟΠΟΙΗΣΗ! Η ΚΑΡΕΚΛΑ ΦΑΓΗΤΟΥ ΠΡΟΟΡΙΖΕΤΑΙ ΓΙΑ ΠΑΙΔΙΑ ΠΟΥ ΜΠΟΡΟΥΝ ΝΑ ΚΑΘΟΝΤΑΙ ΜΟΝΑ ΤΟΥΣ ΕΩΣ 3 ΕΤΩΝ Ή ΜΕ ΜΕΓΙΣΤΟ ΒΑΡΟΣ 15 KG.



- ❖ **ΠΡΟΣΟΧΗ!** ΧΡΗΣΙΜΟΠΟΙΕΙΤΕ ΠΑΝΤΑ ΤΟ ΣΥΣΤΗΜΑ ΑΣΦΑΛΕΙΑΣ ΚΑΙ ΒΕΒΑΙΩΘΕΙΤΕ ΟΤΙ ΕΙΝΑΙ ΣΤΕΡΕΑ ΠΡΟΣΑΡΜΟΣΜΕΝΟ ΣΤΗΝ ΚΑΤΑΣΚΕΥΗ ΤΟΥ ΚΑΘΙΣΜΑΤΟΣ!
- ❖ **ΠΡΟΣΟΧΗ!** ΚΙΝΔΥΝΟΣ ΠΤΩΣΗΣ: ΜΗΝ ΕΠΙΤΡΕΠΕΤΕ ΣΤΟ ΠΑΙΔΙ ΝΑ ΑΝΕΒΑΙΝΕΙ ΣΤΟ ΠΡΟΪΟΝ!
- ❖ **ΠΡΟΣΟΧΗ!** ΜΗ ΧΡΗΣΙΜΟΠΟΙΕΙΤΕ ΤΟ ΠΡΟΪΟΝ ΠΡΙΝ ΒΕΒΑΙΩΘΕΙΤΕ ΟΤΙ ΟΛΑ ΤΑ ΜΕΡΗ ΕΙΝΑΙ ΑΚΕΡΑΙΑ ΚΑΙ ΕΧΟΥΝ ΤΟΠΟΘΕΤΗΘΕΙ ΚΑΙ ΣΤΕΡΕΩΘΕΙ ΣΩΣΤΑ!
- ❖ **ΠΡΟΣΟΧΗ!** ΚΡΑΤΗΣΤΕ ΤΟ ΜΑΚΡΙΑ ΑΠΟ ΦΩΤΙΑ! ΛΑΒΕΤΕ ΥΠΟΨΗ ΤΟΝ ΚΙΝΔΥΝΟ ΤΡΑΥΜΑΤΙΣΜΟΥ ΤΟΥ ΠΑΙΔΙΟΥ ΑΠΟ ΑΝΟΙΧΤΗ ΦΛΟΓΑ ΚΑΙ ΑΛΛΕΣ ΠΗΓΕΣ ΘΕΡΜΟΤΗΤΑΣ ΚΟΝΤΑ ΣΤΟ ΠΡΟΪΟΝ!
- ❖ **ΠΡΟΣΟΧΗ!** ΛΑΒΕΤΕ ΥΠΟΨΗ ΤΟΝ ΚΙΝΔΥΝΟ ΑΝΑΤΡΟΠΗΣ ΤΟΥ ΚΑΘΙΣΜΑΤΟΣ ΣΙΤΙΣΗΣ ΕΑΝ ΤΟ ΠΑΙΔΙ ΑΚΟΥΜΠΗΣΕΙ ΤΑ ΠΟΔΙΑ ΣΕ ΤΡΑΠΕΖΙ Ή ΑΛΛΗ ΣΤΑΘΕΡΗ ΕΠΙΦΑΝΕΙΑ.
- ❖ **ΠΡΟΣΟΧΗ!** ΜΗΝ ΧΡΗΣΙΜΟΠΟΙΕΙΤΕ ΑΥΤΟ ΤΟ ΠΡΟΪΟΝ ΣΕ ΑΝΥΨΩΜΕΝΕΣ Ή ΑΝΩΜΑΛΕΣ ΕΠΙΦΑΝΕΙΕΣ (Π.Χ. ΤΡΑΠΕΖΙ)!
- ❖ **ΠΡΟΣΟΧΗ!** ΓΙΑ ΝΑ ΑΠΟΦΥΓΕΤΕ ΤΡΑΥΜΑΤΙΣΜΟΥΣ, ΒΕΒΑΙΩΘΕΙΤΕ ΟΤΙ ΤΑ ΠΑΙΔΙΑ ΒΡΙΣΚΟΝΤΑΙ ΜΑΚΡΙΑ ΑΠΟ ΤΟ ΠΡΟΪΟΝ ΚΑΤΑ ΤΗ ΣΥΝΑΡΜΟΛΟΓΗΣΗ Ή ΑΠΟΣΥΝΑΡΜΟΛΟΓΗΣΗ!
- ❖ **ΠΡΟΣΟΧΗ!** ΜΗ ΣΗΚΩΝΕΤΕ ΚΑΙ ΜΗΝ ΜΕΤΑΚΙΝΕΙΤΕ ΤΟ ΠΡΟΪΟΝ ΟΤΑΝ ΤΟ ΠΑΙΔΙ ΒΡΙΣΚΕΤΑΙ ΜΕΣΑ!
- ❖ **ΠΡΟΣΟΧΗ!** ΜΗΝ ΕΠΙΤΡΕΠΕΤΕ ΣΤΑ ΠΑΙΔΙΑ ΝΑ ΠΑΙΖΟΥΝ ΜΕ ΑΥΤΟ ΤΟ ΠΡΟΪΟΝ ΓΙΑ ΝΑ ΑΠΟΦΥΓΕΤΕ ΤΟΝ ΚΙΝΔΥΝΟ ΤΡΑΥΜΑΤΙΣΜΟΥ!
- ❖ Ποτέ μην αφήνετε το παιδί να κοιμηθεί σε αυτό το προϊόν. Αυτό το προϊόν δεν αντικαθιστά την κούνια ή το κρεβάτι. Εάν το παιδί κοιμάται ή χρειάζεται ύπνο, θα πρέπει να το τοποθετήσετε σε κατάλληλη κούνια ή κρεβάτι.
- ❖ Ενεργοποιείτε πάντα τις τροχοπέδες στους τροχούς! ΧΡΗΣΙΜΟΠΟΙΕΙΤΕ ΤΟΥΣ ΤΡΟΧΟΥΣ ΜΟΝΟ ΓΙΑ ΜΕΤΑΚΙΝΗΣΗ ΤΟΥ ΠΡΟΪΟΝΤΟΣ!
- ❖ Η συναρμολόγηση του προϊόντος πρέπει να γίνεται μόνο από ενήλικα!
- ❖ Χρησιμοποιείτε την κούνια μόνο για βρέφη έως περίπου 6 μηνών και βάρους έως 9 κιλά.
- ❖ Μην χρησιμοποιείτε το προϊόν ως κάθισμα σίτισης για παιδιά που δεν μπορούν να κάθονται με σταθερότητα και αυτονομία (ελάχιστο όριο 6 μηνών)!
- ❖ Μην χρησιμοποιείτε το κάθισμα σίτισης για παιδιά βάρους άνω των 15 κιλών!
- ❖ Μην τοποθετείτε περισσότερα από ένα παιδιά στο προϊόν!
- ❖ Μην σηκώνετε το προϊόν πιάνοντας τον δίσκο σίτισης!
- ❖ Μην χρησιμοποιείτε το προϊόν αν διαπιστώσετε ότι λείπουν μέρη ή ότι έχουν υποστεί ζημιά!
- ❖ Μην επιτρέπετε στο παιδί να στέκεται όρθιο στο κάθισμα!
- ❖ Μην σηκώνετε, μετακινείτε ή ρυθμίζετε το προϊόν όσο το παιδί βρίσκεται μέσα!
- ❖ Μην τοποθετείτε το προϊόν κοντά σε σκάλες, πισίνες ή άλλες επικίνδυνες περιοχές!
- ❖ Χρησιμοποιείτε το προϊόν μόνο για τον προοριζόμενο σκοπό!

- ❖ Μην χρησιμοποιείτε ανταλλακτικά μέρη και άλλα εξαρτήματα που δεν παρέχονται από τον κατασκευαστή! Ο κατασκευαστής δεν φέρει καμία ευθύνη για την ασφάλεια σε περίπτωση χρήσης ανταλλακτικών άλλων από τα αυθεντικά και εγκεκριμένα μέρη.
- ❖ Μην κάνετε τροποποιήσεις στη δομή ή αλλαγές στο προϊόν! Εάν είναι απαραίτητο, επικοινωνήστε με τον προμηθευτή ή το εξουσιοδοτημένο συνεργείο για συμβουλές ή επισκευές.
- ❖ Μην τοποθετείτε αντικείμενα στο προϊόν ή επάνω του για να αποφύγετε ζημιές στη δομή ή τα υφάσματα.
- ❖ Μην προσθέτετε επιπλέον κορδόνια ή λουριά στο προϊόν για να αποφύγετε τον κίνδυνο πνιγμού!
- ❖ Μην επιτρέπετε την παρουσία παιδιών κάτω των 3 ετών πριν το προϊόν συναρμολογηθεί πλήρως για να αποφύγετε την πρόσβαση σε μικρά και συναρμολογημένα εξαρτήματα!
- ❖ Κρατήστε τη συσκευασία από πλαστικό μακριά από παιδιά για να αποφύγετε τον κίνδυνο πνιγμού!

ΟΔΗΓΙΕΣ ΣΥΝΑΡΜΟΛΟΓΗΣΗΣ. ΛΕΙΤΟΥΡΓΙΕΣ

Το κάθισμα σίπησης προορίζεται για παιδιά που μπορούν να κάθονται μόνα τους χωρίς βοήθεια, ηλικίας έως 3 ετών ή με μέγιστο βάρος 15 κιλά.

Η κούνια είναι κατάλληλη για βρέφη και μικρά παιδιά ηλικίας από 0 έως περίπου 6 μηνών που δεν μπορούν να κάθονται μόνα τους και βάρους έως 9 κιλά.

- ❖ **ΣΗΜΑΝΤΙΚΟ!** Ακολουθείτε ακριβώς τις οδηγίες και τη σειρά συναρμολόγησης και χρήσης σύμφωνα με τις επισυναπτόμενες οδηγίες και εικόνες. Δεν απαιτούνται εργαλεία για τη συναρμολόγηση του καθίσματος.
- ❖ **ΠΡΟΣΟΧΗ!** ΕΛΕΓΞΤΕ ΤΗΝ ΑΣΦΑΛΕΙΑ ΣΤΕΡΕΩΣΗΣ ΜΕΤΑ ΑΠΟ ΚΑΘΕ ΒΗΜΑ ΣΥΝΑΡΜΟΛΟΓΗΣΗΣ!

ΒΑΣΙΚΑ ΜΕΡΗ

- 1 – Κάθισμα
- 2 – Μπροστινή βάση
- 3 – Πίσω βάση
- 4 – Δίσκος σίπησης (διπλός)
- 5 – Ζώνες ασφαλείας
- 6 – Τροχοί
- 7 – Επένδυση

1. ΣΥΝΑΡΜΟΛΟΓΗΣΗ ΤΗΣ ΜΠΡΟΣΤΙΝΗΣ ΚΑΙ ΠΙΣΩ ΒΑΣΗΣ ΣΤΟ ΚΑΘΙΣΜΑ

Τοποθετήστε τη μπροστινή βάση (με τους τροχούς) στους σωλήνες του καθίσματος και πιέστε μέχρι να εμφανιστούν οι ακίδες στις τρύπες και να ακούσετε τον ήχο "κλικ".

Τοποθετήστε την πίσω βάση στους πίσω σωλήνες του καθίσματος και πιέστε μέχρι να εμφανιστούν οι ακίδες στις τρύπες και να ακούσετε τον ήχο "κλικ".

Σημείωση: Οι ακίδες βρίσκονται στην εσωτερική πλευρά του καθίσματος.

Πιέστε τα κουμπιά για δίπλωμα/ξεδίπλωμα (D) και ξεδίπλώστε το κάθισμα.

Πιέστε τα κουμπιά για ρύθμιση ύψους του καθίσματος και μετακινήστε το κάθισμα στην υψηλότερη θέση (βλ. Ενότητα 4. Ρύθμιση Κλίσης και Ύψους Καθίσματος).

2. ΣΥΝΑΡΜΟΛΟΓΗΣΗ ΤΗΣ ΜΠΡΟΣΤΙΝΗΣ ΚΑΙ ΠΙΣΩ ΒΑΣΗΣ ΚΑΙ ΞΕΔΙΠΛΩΜΑ ΤΟΥ ΚΑΘΙΣΜΑΤΟΣ

Εισάγετε κάθε βάση (5) στα πόδια του καθίσματος (7) μέχρι να εμφανιστούν οι ακίδες (c) στις τρύπες και να ακούσετε τον ήχο "κλικ".

3. ΕΓΚΑΤΑΣΤΑΣΗ ΤΩΝ ΤΡΟΧΩΝ ΚΑΙ ΤΟΥ ΔΙΣΚΟΥ ΣΙΤΙΣΗΣ

A – Εισάγετε και πιέστε τους τροχούς (6) στις υποδοχές της πίσω βάσης.

B – Πατήστε και τα δύο κουμπιά στο κάτω μέρος του δίσκου και σύρετε τον δίσκο προς τα μπράτσα του καθίσματος μέχρι το τέρμα. Αφήστε τα κουμπιά για να ασφαλιστεί.

Σημείωση: Δοκιμάστε να τραβήξετε τον δίσκο προς τα έξω για να βεβαιωθείτε ότι είναι σωστά ασφαλισμένος στο κάθισμα.

Ο δίσκος σίπησης μπορεί να τοποθετηθεί σε 3 θέσεις (μπροστά και πίσω). Πατήστε και τα δύο κουμπιά, ρυθμίστε στη επιθυμητή θέση και αφήστε τα για να κλειδώσει. Το επάνω τμήμα του δίσκου αφαιρείται για ευκολότερο καθαρισμό.

4. ΡΥΘΜΙΣΗ ΚΛΙΣΗΣ ΚΑΙ ΥΨΟΥΣ ΚΑΘΙΣΜΑΤΟΣ

Η κλίση του καθίσματος ρυθμίζεται σε 4 (τέσσερις) θέσεις. Πατήστε το μοχλό (Α) στο πίσω μέρος της πλάτης του καθίσματος και μετακινήστε το στη θέση που επιθυμείτε.

ΣΗΜΑΝΤΙΚΟ! Κατά την τοποθέτηση σε κάθε θέση θα ακούσετε τον ήχο "κλικ".

Για να ρυθμίσετε το ύψος του καθίσματος, πατήστε ταυτόχρονα τα κουμπιά ρύθμισης ύψους (Β) και μετακινήστε το κάθισμα πάνω ή κάτω στη θέση που επιθυμείτε. Αφήστε τα κουμπιά για να σταθεροποιηθεί το κάθισμα. Κατά την τοποθέτηση θα ακούσετε τον ήχο "κλικ".

5. ΡΥΘΜΙΣΗ ΥΠΟΠΟΔΙΟΥ

Το υποπόδιο μπορεί να τοποθετηθεί σε 2 (δύο) θέσεις. Πατήστε τα κουμπιά (Ε) και στις δύο πλευρές του υποποδίου και μετακινήστε το προς τα πάνω ή προς τα κάτω στη θέση που επιθυμείτε.

6. ΣΥΣΚΕΥΗ ΠΕΔΗΣΗΣ ΤΩΝ ΠΙΣΩ ΤΡΟΧΩΝ

1 Πεδημένη συσκευή (1) – Πατήστε το μοχλό της συσκευής πέδησης προς τα κάτω.

1 Μη πεδημένη συσκευή (οι τροχοί κινούνται ελεύθερα) – Σηκώστε το μοχλό της συσκευής πέδησης προς τα πάνω.

7. ΛΕΙΤΟΥΡΓΙΑ ΚΟΥΝΙΑΣ

ΠΡΟΣΟΧΗ! Τοποθετήστε το κάθισμα στην χαμηλότερη θέση ύψους!

Α – Πατήστε το κουμπί (3) κάτω από το κάθισμα για να το μετακινήσετε σε λειτουργία κουνήματος.

Β – Μετακινήστε προς τα πάνω τον οδηγό του μηχανισμού κουνήματος (1) για να απελευθερωθεί το κάθισμα από το κανάλι. Η λειτουργία κουνήματος έχει ενεργοποιηθεί.



ΠΡΟΣΟΧΗ!

Πριν χρησιμοποιήσετε το κάθισμα ως κούνια, τοποθετήστε το κάθισμα στην χαμηλότερη θέση

ύψους και στη συνέχεια απελευθερώστε τον μηχανισμό κλειδώματος.

8. ΔΙΠΛΩΜΑ ΚΑΙ ΞΕΔΙΠΛΩΜΑ ΤΟΥ ΚΑΘΙΣΜΑΤΟΣ ΣΙΤΙΣΗΣ

Πατήστε ταυτόχρονα τα κουμπιά για δίπλωμα/ξεδίπλωμα (D) στις δύο πλευρές του καθίσματος και διπλώστε/ξεδίπλώστε το κάθισμα.

ΣΗΜΑΝΤΙΚΟ! Κατά το δίπλωμα θα ακούσετε τον ήχο "κλικ".

9. ΤΟΠΟΘΕΤΗΣΗ ΤΟΥ ΣΥΣΤΗΜΑΤΟΣ ΑΣΦΑΛΕΙΑΣ ΚΑΙ ΤΗΣ ΕΠΕΝΔΥΣΗΣ

9-1 – Περάστε τα άκρα της ζώνης ασφαλείας μέσα από τις οπές της επένδυσης. Περάστε την αγκράφα στο άκρο της ζώνης μέσα από την οπή του καθίσματος και περιστρέψτε την κατά 90° για να ασφαλίσει η ζώνη. Τοποθετήστε την επένδυση στο κάθισμα.

9-2 – Τοποθετήστε τις ζώνες στην κεντρική αγκράφα και πιέστε μέχρι να ακούσετε ήχο "κλικ". Μετακινήστε τις αγκράφες (K) πάνω/κάτω για να ρυθμίσετε το μήκος των ζωνών.

Για να ξεκουμπώσετε τις ζώνες, πατήστε το κουμπί (A) στο κέντρο της κεντρικής αγκράφας και αποσυνδέστε τις ζώνες.

ΣΗΜΑΝΤΙΚΟ! Οι ζώνες δεν πρέπει να είναι στριμμένες, πρέπει να ταιριάζουν άνετα στο παιδί και να μην αλλάζουν μήκος όταν είναι κουμπωμένες!

ΠΡΟΣΟΧΗ! Οι ζώνες δεν πρέπει να είναι φθαρμένες ή σχισμένες, και οι πλαστικές αγκράφες και τα κουμπώματα πρέπει να είναι άθικτα και να εξασφαλίζουν ασφαλή σύνδεση!

ΟΔΗΓΙΕΣ ΣΥΝΤΗΡΗΣΗΣ

- ❖ Καθαρίστε την επένδυση, τα πλαστικά και τα μεταλλικά μέρη με ένα υγρό πανί με χλιαρό νερό.
- ❖ Μην καθαρίζετε με επιθετικά καθαριστικά που περιέχουν λειαντικά σωματίδια, αμμωνία, λευκαντικό ή αλκοόλ.
- ❖ Αφήστε το προϊόν να στεγνώσει πλήρως μετά τον καθαρισμό και στη συνέχεια αποθηκεύστε το.
- ❖ Μην τοποθετείτε αντικείμενα μέσα ή πάνω στο προϊόν για να αποφύγετε ζημιές στη δομή του.
- ❖ Αποθηκεύστε το προϊόν σε καθαρό και ξηρό μέρος. Μην το εκθέτετε απευθείας στον ήλιο, στη βροχή, στην υγρασία ή σε ξαφνικές αλλαγές θερμοκρασίας!

IMPORTANT! PĂSTRAȚI PENTRU REFERINȚE VIITOARE: CITIȚI CU ATENȚIE!

PENTRU A ASIGURA UTILIZAREA ÎN SIGURANȚĂ A ACESTUI
PRODUS, URMAȚI TOATE AVERTISEMENTELE, INSTRUCȚIUNILE
ȘI RECOMANDĂRILE DATE ÎN ACEST MANUAL DE UTILIZARE!

AVERTISEMENTE!

AVERTISMENT! NU LĂSAȚI NICIODATĂ COPILUL NESUPRAVEGHEAT!

AVERTISMENT! NU UTILIZAȚI PRODUSUL CA LEAGĂN CÂND COPILUL
DUMNEAVOASTRĂ POATE STA SINGUR SAU CÂNTĂREȘTE MAI MULT DE
9 KG!

AVERTISMENT! SCAUNUL PENTRU MASĂ ESTE DESTINAT COPIILOR CARE
POT STA SINGURI PÂNĂ LA VÂRSTA DE 3 ANI SAU CU O GREUTATE MAXIMĂ
DE 15 KG.



- ❖ **ATENȚIE!** UTILIZAȚI ÎNTOTDEAUNA SISTEMUL DE SIGURANȚĂ ȘI ASIGURAȚI-VĂ CĂ ESTE FIXAT FERM DE STRUCTURA SCAUNULUI!
- ❖ **ATENȚIE!** PERICOL DE CĂDERE: NU PERMITEȚI COPILULUI SĂ SE CAȚERE PE PRODUS!
- ❖ **ATENȚIE!** NU UTILIZAȚI PRODUSUL ÎNAINTE DE A VĂ ASIGURA CĂ TOATE PIESELE SUNT INTACTE ȘI FIXATE ÎN POZIȚIA CORECTĂ!
- ❖ **ATENȚIE!** FERIȚI-VĂ DE FOC! LUAȚI ÎN CONSIDERARE RISCUL DE DETERIORARE A COPILULUI DIN CAUZA FOCULUI DESCHIS ȘI A ALTOR SURSE DE CĂLDURĂ APROPIATE DE PRODUS!
- ❖ **ATENȚIE!** ȚINEȚI CONT DE RISCUL DE A SE APLICA PRESIUNE PE SCAUNUL DE HRĂNIRE DACĂ COPILUL ATINGE ȘI APASĂ PE O MASĂ SAU O ALTĂ BAZĂ SOLIDĂ CU PICIOARELE.
- ❖ **ATENȚIE!** NU UTILIZAȚI NICIODATĂ ACEST PRODUS PE SUPRAFEȚE RIDICATE SAU NEPLANIFICATE (DE EXEMPLU, PE MASĂ)!
- ❖ **ATENȚIE!** PENTRU A EVITA VĂTĂMĂRILE, ASIGURAȚI-VĂ CĂ COPIII SUNT DEPARTE DE PRODUS ÎN TIMP CE ÎL PLIAȚI SAU DESPLIAȚI!!
- ❖ **ATENȚIE!** NU RIDICAȚI ȘI NU MUTAȚI PRODUSUL ÎN TIMP CE COPILUL SE AFLĂ ÎN INTERIOR!
- ❖ **ATENȚIE!** NU PERMITEȚI COPIILOR SĂ SE JOACE CU ACEST PRODUS PENTRU A EVITA RISCUL DE VĂTĂMARE!
- ❖ Nu lăsați niciodată copilul să doarmă în acest produs. Acest produs nu înlocuiește un pătuț sau un pat. Dacă copilul adoarme sau are nevoie de somn, trebuie să fie plasat într-un pătuț sau pat adecvat.
- ❖ Blocați întotdeauna roțile! FOLOȘIȚI ROȚILE DOAR PENTRU A MUTA SCAUNUL!
- ❖ Asamblarea produsului trebuie să fie realizată doar de un adult!
- ❖ Folosiți leagănul doar pentru bebeluși cu vârsta de până la aproximativ 6 luni și cu greutate de maximum 9 kg.
- ❖ Nu folosiți acest produs ca scaun de hrănire pentru copii care nu pot sta în poziție șezută în mod independent (minim 6 luni)!
- ❖ Nu folosiți scaunul de hrănire pentru copii cu greutate mai mare de 15 kg!
- ❖ Nu puneți mai mult de un copil în produs!
- ❖ Nu ridicați produsul folosind tăvița de hrănire!
- ❖ Nu folosiți produsul dacă constatați că există piese lipsă sau deteriorate!
- ❖ Nu permiteți copilului să stea în picioare pe scaun!
- ❖ Nu ridicați, mutați sau efectuați ajustări sau reparații ale produsului atunci când copilul se află în interior!

- ❖ Nu plasați produsul lângă scări, piscine sau alte locuri periculoase!
- ❖ Folosiți produsul doar conform destinației!
- ❖ Nu folosiți piese de schimb și alte componente care nu sunt furnizate de producător! Producătorul nu își asumă responsabilitatea pentru siguranță în cazul utilizării pieselor de schimb diferite de cele originale pentru tipul aprobat și testat.
- ❖ Nu efectuați modificări structurale sau ajustări! În caz de nevoie, contactați distribuitorul sau un service autorizat pentru consultare și reparații.
- ❖ Nu plasați obiecte în sau pe produs pentru a nu deteriora structura sau tapițeria.
- ❖ Nu adăugați sfori sau cordoane suplimentare pe produs pentru a evita riscul de sufocare!
- ❖ Nu permiteți prezența copiilor sub 3 ani înainte de a asambla complet produsul pentru a evita accesul la piese mici și dezasamblate!
- ❖ Țineți ambalajul de plastic departe de copii pentru a evita riscul de sufocare!

INSTRUCȚIUNI DE ASAMBLARE. FUNCȚII

Scaunul de masă este destinat copiilor care pot sta singuri fără ajutor, având vârsta de până la 3 ani sau o greutate maximă de 15 kg.

Leagănul este potrivit pentru bebeluși și copii mici cu vârsta cuprinsă între 0 și aproximativ 6 luni, care nu pot sta singuri și care au o greutate de maximum 9 kg.

- ❖ **IMPORTANT!** Urmați cu atenție instrucțiunile și secvența de asamblare și utilizare a produsului, conform ilustrațiilor din manual. Nu sunt necesare unelte pentru asamblarea scaunului.
- ❖ **ATENȚIE!** VERIFICAȚI SIGURANȚA FIXĂRII DUPĂ FIECARE OPERAȚIE!

PIESE PRINCIPALE

- 1 – Scaun
- 2 – Bază frontală
- 3 – Bază din spate
- 4 – Tăviță dublă de masă
- 5 – Centuri de siguranță
- 6 – Roți
- 7 – Tapițerie

1. MONTAREA BAZEI FRONTALE ȘI A BAZEI DIN SPATE PE SCAUN

Așezați baza frontală (cu roți) pe tuburile scaunului și apăsați până când piniile se fixează în orificii și auziți sunetul „clic”.

Așezați baza din spate pe tuburile din spate ale scaunului și apăsați până când piniile se fixează în orificii și auziți sunetul „clic”.

Notă: Piniile sunt pe partea interioară a scaunului.

Apăsați butoanele de pliere/deschidere (D) și desfaceți scaunul.

Apăsați butoanele de reglare a înălțimii scaunului și mutați-l în poziția cea mai înaltă (*consultați secțiunea 4: Reglarea înclinării și înălțimii scaunului*).

2. MONTAREA BAZELOR FAȚĂ ȘI SPATE ȘI DESCHIDEREA SCAUNULUI

Introduceți fiecare bază (5) în picioarele scaunului (7) până când pini (c) apar prin orificii și auziți un sunet de „click”.

3. MONTAREA ROȚILOR ȘI A TĂVIȚEI DE MASĂ

A – Introduceți și apăsați roțile (6) în orificiile bazei din spate.

B – Apăsați cele două butoane din partea de jos a tăviței și introduceți tăvița pe cotierele scaunului până la capăt. Eliberați butoanele pentru a fixa tăvița.

Notă: Încercați să trageți tăvița spre exterior pentru a vă asigura că este fixată pe scaun.

Tăvița de masă poate fi reglată în 3 poziții (înainte și înapoi). Apăsați cele două butoane, mutați în poziția dorită și eliberați-le pentru a fixa tăvița. Partea superioară a tăviței se poate îndepărta pentru o curățare mai ușoară.

4. REGLAREA ÎNCLINĂRII ȘI ÎNĂLȚIMII SCAUNULUI

Înclinarea scaunului poate fi reglată în 4 poziții. Apăsăți maneta (A) de pe spatele spătarului și mutați-l în poziția dorită.

IMPORTANT! Când fixați fiecare poziție, veți auzi sunetul „clic”.

Pentru a regla înălțimea scaunului, apăsați simultan butoanele de reglare a înălțimii (B) și mutați scaunul în sus sau în jos, până la poziția dorită. Eliberați butoanele pentru a fixa scaunul. Când scaunul este fixat, veți auzi sunetul „clic”.

5. REGLAREA SUPORTULUI PENTRU PICIOARE

Suportul pentru picioare poate fi reglat în 2 poziții. Apăsăți butoanele (E) de pe ambele părți ale suportului pentru picioare și mutați-l în sus sau în jos, până la poziția dorită.

6. DISPOZITIVUL DE BLOCARE A ROȚILOR DIN SPATE

 Dispozitiv de blocare activat (1) – apăsați maneta dispozitivului de blocare în jos.

 Dispozitiv de blocare dezactivat (roțile se mișcă liber) – ridicați maneta dispozitivului de blocare în sus.

7. FUNCȚIA DE LEGĂN

ATENȚIE! Așezați scaunul în poziția cea mai joasă în ceea ce privește înălțimea!

A – Apăsăți butonul (3) din partea de jos a scaunului pentru a muta scaunul în poziția de legănare.

B – Ridicați glisorul mecanismului de legănare (1) pentru a elibera scaunul din canal. Funcția de legănare este activată.



ATENȚIE!

Întotdeauna înainte de a folosi scaunul ca leagăn, trebuie să poziționați scaunul în cea mai joasă

poziție de înălțime și apoi să eliberați mecanismul de blocare.

8. PLIEREA ȘI DESFACEREA SCAUNULUI DE HRĂNIRE

Apăsăți simultan butoanele pentru pliere/desfacere (D) de pe ambele părți ale scaunului și pliați/desfaceți scaunul.

IMPORTANT! Când scaunul este pliat în poziție fixă, veți auzi sunetul „clic”.

9. MONTAREA SISTEMULUI DE SIGURANȚĂ ȘI A TAPIȚERIEI

9-1 – Treceti capetele centurii de siguranță prin orificiile tapițeriei. Introduceți catarama de la capătul centurii prin orificiul scaunului și rotiți-o la 90° pentru a fixa centura. Așezați tapițeria pe scaun.

9-2 – Introduceți centurile în catarama de îmbinare și apăsați până când auziți sunetul „clic”. Mutați cataramele (K) în sus/jos pentru a regla lungimea centurilor.

Pentru a elibera centurile, apăsați butonul (A) din mijlocul cataramei de îmbinare și scoateți centurile.

IMPORTANT! Centurile nu trebuie să fie răsucite, trebuie să se potrivească strâns copilului și să nu își modifice lungimea atunci când sunt fixate.

ATENȚIE! Centurile nu trebuie să fie uzate sau rupte, iar cataramele și încuietorile din plastic trebuie să fie intacte și să asigure o fixare sigură.

INSTRUCȚIUNI DE ÎNTREȚINERE ȘI CURĂȚARE

- ❖ Curățați tapițeria, piesele din plastic și metal cu o cârpă umedă cu apă caldă.
- ❖ Nu curățați cu detergenți agresivi care conțin particule abrazive, amoniac, înălbitor sau alcool.
- ❖ Lăsați produsul să se usuce complet după curățare, apoi depozitați-l.
- ❖ Nu plasați obiecte în produs sau pe acesta pentru a nu deteriora structura.
- ❖ Depozitați produsul într-un loc curat și uscat. Nu expuneți produsul la soare direct, ploaie, umiditate sau schimbări bruște de temperatură!

IMPORTANTE! CONSERVAR PARA REFERÊNCIA FUTURA: LER COM ATENÇÃO!

PARA GARANTIR A UTILIZAÇÃO SEGURA DESTE PRODUTO SIGA TODOS OS AVISOS, INSTRUÇÕES E RECOMENDAÇÕES DADAS NESTE MANUAL DO UTILIZADOR!

AVISOS!

AVISO! NUNCA DEIXE O SEU FILHO SEM SUPERVISÃO!

AVISO! NÃO USE O PRODUTO COMO BALANÇO QUANDO SEU FILHO CONSEGUE SENTAR-SE SOZINHO OU PESA MAIS DE 9 KG!

AVISO! A CADEIRA DE REFEIÇÃO É DESTINADA A CRIANÇAS QUE PODEM SENTAR-SE SEM AJUDA ATÉ OS 3 ANOS DE IDADE OU UM PESO MÁXIMO DE 15 KG.



- ❖ **ATENÇÃO!** SEMPRE USE O SISTEMA DE SEGURANÇA E CERTIFIQUE-SE DE QUE ELE ESTÁ BEM PRESO À ESTRUTURA DA CADEIRA!
- ❖ **ATENÇÃO!** PERIGO DE QUEDA: NÃO PERMITA QUE A CRIANÇA SUBA NO PRODUTO!
- ❖ **ATENÇÃO!** NÃO USE O PRODUTO SEM PRIMEIRO SE CERTIFICAR DE QUE TODAS AS PARTES ESTÃO EM CONDIÇÕES E PRESAS CORRETAMENTE NA POSIÇÃO CORRETA!
- ❖ **ATENÇÃO!** MANTENHA O PRODUTO LONGE DO FOGO! CONSIDERE O RISCO DE FERIR A CRIANÇA DEVIDO A FOGO ABERTO E OUTRAS FONTES DE CALOR PRÓXIMAS AO PRODUTO!
- ❖ **ATENÇÃO!** CONSIDERE AS POSSÍVEIS INCLINAÇÕES DA CADEIRA DE ALIMENTAÇÃO SE A CRIANÇA ALCANÇAR E EMPURRAR UMA MESA OU OUTRA SUPERFÍCIE FIRME COM OS PÉS.
- ❖ **ATENÇÃO!** NUNCA USE ESTE PRODUTO EM SUPERFÍCIES ELEVADAS OU IRREGULARES (POR EXEMPLO, MESA)!
- ❖ **ATENÇÃO!** PARA EVITAR FERIMENTOS, CERTIFIQUE-SE DE QUE, AO DOBRAR E DESDOBRAR O PRODUTO, AS CRIANÇAS ESTEJAM AFASTADAS!
- ❖ **ATENÇÃO!** NÃO LEVANTE OU MOVA O PRODUTO QUANDO UMA CRIANÇA ESTIVER DENTRO!
- ❖ **ATENÇÃO!** NÃO PERMITA QUE AS CRIANÇAS BRINQUEM COM ESTE PRODUTO, A FIM DE EVITAR O RISCO DE FERIMENTOS!
- ❖ Nunca deixe a criança dormir neste produto. Este produto não substitui um berço ou cama. Se a criança adormecer ou precisar dormir, você deve colocá-la em um berço ou cama adequada.
- ❖ Sempre atione os dispositivos de travamento das rodas! USE AS RODAS SOMENTE PARA MOVER A CADEIRA!
- ❖ A montagem do produto deve ser feita apenas por um adulto!
- ❖ Use o balanço apenas para bebês com idade até cerca de 6 meses e com peso não superior a 9 kg.
- ❖ Não use o produto como cadeira de alimentação para crianças que não possam ficar sentadas de forma estável e independente (mínimo de 6 meses)!
- ❖ Não use a cadeira de alimentação para crianças com peso superior a 15 kg!
- ❖ Não coloque mais de uma criança no produto!
- ❖ Não levante o produto pela bandeja de alimentação!
- ❖ Não use o produto se verificar que há peças faltando ou danificadas!
- ❖ Não permita que a criança fique em pé na cadeira!
- ❖ Não levante, mova ou faça ajustes ou reparos no produto quando houver uma criança dentro dele!
- ❖ Não coloque o produto perto de escadas, piscinas e outros locais perigosos!
- ❖ Use o produto apenas para o propósito pretendido!

- ❖ Não use peças de reposição ou outros componentes que não tenham sido fornecidos pelo fabricante! O fabricante não se responsabiliza pela segurança no caso de serem usadas peças de reposição diferentes das originais para o tipo aprovado e testado.
- ❖ Não faça alterações ou modificações na estrutura! Em caso de necessidade, entre em contato com o comerciante ou serviço autorizado para consulta e reparo.
- ❖ Não coloque objetos e itens no produto ou sobre ele para evitar danificar a estrutura ou o tecido.
- ❖ Não adicione cordões ou laços ao produto para evitar o risco de asfixia!
- ❖ Não permita que crianças menores de 3 anos estejam presentes antes de a montagem do produto estar completamente concluída, para evitar o acesso a peças pequenas e desmontadas!
- ❖ Mantenha o plástico de embalagem fora do alcance de crianças para evitar o risco de asfixia!

INSTRUÇÕES DE MONTAGEM. FUNCIONALIDADES

A cadeira de alimentação é destinada a crianças que podem permanecer sentadas sem ajuda e até 3 anos de idade ou com peso máximo de 15 kg.

O balanço é adequado para bebês e crianças muito pequenas com idade entre 0 e cerca de 6 meses, que não conseguem se sentar sozinhas e com peso não superior a 9 kg.

- ❖ **IMPORTANTE!** Siga exatamente as instruções e a sequência de montagem e uso do produto conforme indicado nas ilustrações do manual. Nenhuma ferramenta é necessária para montar a cadeira.
- ❖ **ATENÇÃO!** VERIFIQUE A SEGURANÇA DAS FIXAÇÕES APÓS CADA OPERAÇÃO SER REALIZADA!

PARTES PRINCIPAIS

- 1 – Assento
- 2 – Base frontal
- 3 – Base traseira
- 4 – Bandeja de alimentação (dupla)
- 5 – Cintos de segurança
- 6 – Rodas
- 7 – Tecido

1. MONTAGEM DAS BASES FRONTAL E TRASEIRA NO ASSENTO

Coloque a base frontal (com rodas) nos tubos do assento e pressione até que os pinos apareçam pelos orifícios e você ouça um som de "clique".

Coloque a base traseira nos tubos traseiros do assento e pressione até que os pinos apareçam pelos orifícios e você ouça um som de "clique".

Nota: Os pinos estão na parte interna da cadeira.

Pressione os botões para dobrar/desdobrar (D) e desdobre a cadeira.

Pressione os botões para ajustar a altura do assento e mova o assento para a posição mais alta (*consulte a seção 4. AJUSTE DA INCLINAÇÃO E ALTURA DO ASSENTO*).

2. MONTAGEM DAS BASES FRONTAL E TRASEIRA E ABERTURA DA CADEIRA

Insira cada base (5) nas pernas da cadeira (7) até que os pinos (c) apareçam nos orifícios e você ouça um som de "clique".

3. MONTAGEM DAS RODAS E DA BANDEJA DE ALIMENTAÇÃO

A – Insira e pressione as rodas (6) nos orifícios da base traseira.

B – Pressione os dois botões na parte inferior da bandeja e insira a bandeja nos apoios de braço do assento até o fim. Solte os botões para travar.

Nota: Faça uma tentativa de puxar a bandeja para fora para garantir que está travada no assento.

A bandeja de alimentação pode ser ajustada em 3 posições (para frente e para trás). Pressione os dois botões, mova para a posição desejada e solte para travar. A parte superior da bandeja é removível para facilitar a limpeza.

4. AJUSTE DA INCLINAÇÃO E ALTURA DO ASSENTO

A inclinação do assento pode ser ajustada em 4 (quatro) posições. Pressione a alavanca (A) na

parte de trás do encosto e mova até a posição desejada.

IMPORTANTE! Quando a posição for fixada, você ouvirá um som de "clique".

Para ajustar a altura do assento, pressione simultaneamente os botões de ajuste de altura (**B**) e mova o assento para cima ou para baixo até a posição desejada. Solte os botões para travar o assento. Quando estiver fixado, você ouvirá um som de "clique".

5. AJUSTE DO APOIO PARA OS PÉS

O apoio para os pés pode ser ajustado em 2 (duas) posições. Pressione os botões (**E**) em ambos os lados do apoio para os pés e mova para cima ou para baixo até a posição desejada.

6. DISPOSITIVO DE TRAVAMENTO DAS RODAS TRASEIRAS

 Dispositivo de travamento ativado (1) – Pressione a alavanca do dispositivo de travamento para baixo.

 Dispositivo de travamento desativado (as rodas se movem livremente) – Levante a alavanca do dispositivo de travamento para cima.

7. FUNÇÃO DE BALANÇO

ATENÇÃO! Coloque a cadeira na posição mais baixa de altura!

A – Pressione o botão (3) na parte inferior do assento para mover o assento para a posição de balanço.

B – Mova para cima o controle deslizante do mecanismo de balanço (1) para liberar o assento do canal. A função de balanço estará ativada.



ATENÇÃO!

Sempre que for usar a cadeira como balanço, coloque o assento na posição mais baixa de altura e só então solte o mecanismo de travamento.

8. DOBRAGEM E DESDOBRAGEM DA CADEIRA DE ALIMENTAÇÃO

Pressione simultaneamente os botões de dobragem/desdobramento (**D**) em ambos os lados do assento e dobre/desdobre a cadeira.

IMPORTANTE! Quando estiver fixada na posição dobrada, você ouvirá um som de "clique".

9. COLOCAÇÃO DO SISTEMA DE RETENÇÃO E DO TECIDO

9-1 – Passe as extremidades do cinto de segurança pelos orifícios do tecido. Insira a fivela na extremidade do cinto através do orifício do assento e gire 90° para fixar o cinto. Coloque o tecido sobre o assento.

9-2 – Insira os cintos na fivela unificadora e pressione até ouvir um som de "clique". Mova as fivelas (**K**) para cima/baixo para ajustar o comprimento dos cintos.

Para abrir, pressione o botão (**A**) no centro da fivela unificadora e separe os cintos.

IMPORTANTE! Os cintos não devem estar torcidos; devem estar firmemente ajustados à criança e não alterar o comprimento quando estiverem fechados!

ATENÇÃO! Os cintos não devem estar desgastados ou danificados, e as fivelas de plástico e travas devem estar intactas para garantir uma conexão segura!

INSTRUÇÕES DE MANUTENÇÃO E CUIDADOS

- ❖ Limpe o tecido, as peças plásticas e metálicas com um pano úmido com água morna.
- ❖ Não use produtos de limpeza agressivos que contenham partículas abrasivas, amônia, alvejante ou álcool.
- ❖ Deixe o produto secar completamente após a limpeza e só depois guarde-o.
- ❖ Não coloque objetos no produto ou sobre ele para evitar danos à estrutura.
- ❖ Guarde o produto em local limpo e seco. Não exponha o produto à luz solar direta, chuva, umidade ou mudanças bruscas de temperatura!

BELANGRIJK! BEWAREN VOOR TOEKOMSTIG GEBRUIK: ZORGVULDIG LEZEN!

OM EEN VEILIG GEBRUIK VAN DIT PRODUCT TE GARANDEREN,
VOLGT U ALLE WAARSCHUWINGEN, INSTRUCTIES EN
AANBEVELINGEN IN DEZE GEBRUIKERSHANDLEIDING OP!

WAARSCHUWINGEN!

WAARSCHUWING! LAAT UW KIND NOOIT ONBEWAAKT ACHTER!

WAARSCHUWING! GEBRUIK HET PRODUCT NIET ALS SCHOMMEL
WANNEER UW KIND ZELFSTANDIG KAN ZITTEN OF MEER DAN 9 KG
WEGEN!

WAARSCHUWING! DE KINDERSTOEL IS GESCHIKT VOOR KINDEREN DIE
ZELFSTANDIG KUNNEN ZITTEN TOT EEN LEEFTIJD VAN 3 JAAR OF EEN
MAXIMUM GEWICHT VAN 15 KG.



- ❖ **LET OP!** GEBRUIK ALTIJD HET VEILIGHEIDSSYSTEEM EN ZORG ERVOOR DAT HET STEVIG AAN HET FRAME VAN DE STOEL IS BEVESTIGD!
- ❖ **LET OP!** GEVAAR VOOR VALLLEN: LAAT HET KIND NIET OP HET PRODUCT KLIMMEN!
- ❖ **LET OP!** GEBRUIK HET PRODUCT NIET VOORDAT U HEEFT GECONTROLEERD OF ALLE ONDERDELEN IN GOEDE STAAT VERKEREN EN CORRECT OP HUN PLAATS ZIJN BEVESTIGD!
- ❖ **LET OP!** HOUD UIT DE BUURT VAN VUUR! HOU REKENING MET HET RISICO VAN LETSEL AAN HET KIND DOOR OPEN VUUR OF ANDERE WARMTEBRONNEN IN DE BUURT VAN HET PRODUCT!
- ❖ **LET OP!** HOUD REKENING MET HET RISICO DAT DE VOEDERSTOEL KANTELT ALS HET KIND MET DE VOETJES OP EEN TAFEL OF ANDERE VASTE BASIS DRUKT.
- ❖ **LET OP!** GEBRUIK DIT PRODUCT NOOIT OP VERHOOGDE OF ONGELIJKE OPPERVLAKKEN (BIJVOORBEELD EEN TAFEL)!
- ❖ **LET OP!** OM LETSEL TE VOORKOMEN, ZORG ERVOOR DAT DE KINDEREN UIT DE BUURT ZIJN BIJ HET IN- OF UITKLAPPEN VAN HET PRODUCT!
- ❖ **LET OP!** TIL OF VERPLAATS HET PRODUCT NIET WANNEER ER EEN KIND IN ZIT!
- ❖ **LET OP!** LAAT KINDEREN NIET MET DIT PRODUCT SPELEN OM LETSEL TE VOORKOMEN!
- ❖ Laat het kind nooit in dit product slapen. Dit product vervangt geen ledikant of wieg. Als het kind in slaap valt of slaap nodig heeft, moet u het in een geschikt bed of ledikant leggen.
- ❖ Gebruik altijd de parkeerremmen van de wielen! GEBRUIK DE WIELEN ALLEEN OM DE STOEL TE VERPLAATSEN!
- ❖ Montage van het product dient alleen door een volwassene te worden uitgevoerd!
- ❖ Gebruik de schommel alleen voor baby's tot ongeveer 6 maanden oud en met een gewicht van maximaal 9 kg.
- ❖ Gebruik het product niet als eetstoel voor kinderen die nog niet stabiel en zelfstandig kunnen zitten (minstens 6 maanden)!
- ❖ Gebruik de kinderstoel niet voor kinderen met een gewicht van meer dan 15 kg!
- ❖ Plaats niet meer dan één kind in het product!
- ❖ Til het product niet op aan het eetblad!
- ❖ Gebruik het product niet als er onderdelen ontbreken of beschadigd zijn!
- ❖ Laat het kind niet rechtop in de stoel staan!
- ❖ Til, verplaats of stel het product niet af en voer geen reparaties uit als er een kind in zit!
- ❖ Plaats het product niet in de buurt van trappen, zwembaden of andere gevaarlijke locaties!

- ❖ Gebruik het product alleen voor het beoogde doel!
- ❖ Gebruik geen reserveonderdelen en andere componenten die niet door de fabrikant zijn geleverd! De fabrikant is niet verantwoordelijk voor de veiligheid als er andere onderdelen zijn gebruikt dan de originele voor het goedgekeurde en geteste type.
- ❖ Wijzig of verander de constructie niet! Neem bij twijfel contact op met de dealer of een erkende service voor advies of reparatie.
- ❖ Plaats geen voorwerpen op of in het product om schade aan het frame of de bekleding te voorkomen.
- ❖ Bevestig geen extra koorden of banden aan het product om verstikkingsgevaar te vermijden!
- ❖ Zorg ervoor dat er geen kinderen onder de 3 jaar aanwezig zijn voordat u het product volledig hebt gemonteerd, om te voorkomen dat ze toegang hebben tot kleine of losse onderdelen!
- ❖ Houd de plastic verpakking uit de buurt van kinderen om verstikkingsgevaar te voorkomen!

MONTAGE-INSTRUCTIES EN FUNCTIES

De kinderstoel is bedoeld voor kinderen die zelfstandig in zitpositie kunnen blijven en tot een leeftijd van 3 jaar of met een maximaal gewicht van 15 kg.

De schommel is geschikt voor baby's en zeer jonge kinderen van 0 tot ongeveer 6 maanden die niet zelfstandig kunnen zitten en met een gewicht van niet meer dan 9 kg.

- ❖ **BELANGRIJK!** Volg nauwkeurig de instructies en volgorde voor de montage en het gebruik van het product volgens de illustraties in de handleiding. Voor de montage van de stoel zijn geen gereedschappen nodig.
- ❖ **LET OP!** CONTROLEER NA ELKE HANDELING DE BEVESTIGING OM ZEKER TE ZIJN DAT ALLES GOED VASTZIT!

BELANGRIJKE ONDERDELEN

- 1 – Zitje
- 2 – Voorste basis
- 3 – Achterste basis
- 4 – Eetblad (dubbel)
- 5 – Veiligheidsgordels
- 6 – Wielen
- 7 – Bekleding

1. MONTEREN VAN VOOR- EN ACHTERBASIS AAN HET ZITJE

Plaats de voorste basis (met wielen) aan de buizen van het zitje en druk stevig totdat de pinnen door de gaten komen en u een "klik" hoort.

Plaats de achterste basis aan de achterbuizen van het zitje en druk stevig totdat de pinnen door de gaten komen en u een "klik" hoort.

Opmerking: De pinnen bevinden zich aan de binnenkant van de stoel.

Druk op de knoppen om het zitje in of uit te klappen (**D**) en klap de stoel uit.

Druk op de knoppen om de hoogte van het zitje te verstellen en zet het zitje in de hoogste positie

(zie deel 4. AANPASSEN VAN DE HELLING EN HOOGTE VAN HET ZITJE).

2. MONTEREN VAN VOOR- EN ACHTERBASIS EN HET UITKLAPPEN VAN DE STOEL

Plaats elk van de basissen (5) aan de poten van de stoel (7) totdat de pinnen (c) door de gaten komen en u een "klik" hoort.

3. MONTEREN VAN DE WIELEN EN HET EETBLAD

A – Plaats en druk de wielen (6) in de gaten van de achterste basis.

B – Druk op de twee knoppen aan de onderkant van het blad en schuif het blad naar de armleuningen van het zitje tot het niet verder kan. Laat de knoppen los om het vast te zetten.

Opmerking: Probeer het blad naar voren te trekken om te controleren of het goed vastzit.

Het eetblad kan in 3 posities worden geplaatst (vooruit en achteruit). Druk op de twee knoppen, verplaats het naar de gewenste positie en laat los om het vast te zetten. Het bovenste gedeelte van het blad kan worden verwijderd voor eenvoudige reiniging.

4. AANPASSEN VAN DE HELLING EN HOOGTE VAN HET ZITJE

De helling van het zitje kan in 4 (vier) posities worden ingesteld. Druk op de hendel (**A**) aan de achterkant van de rugleuning en verplaats het naar de gewenste positie.

BELANGRIJK! Bij het vastzetten van elke positie hoort u een "klik".

Om de hoogte van het zitje te verstellen, drukt u tegelijkertijd op de knoppen voor hoogteaanpassing (**B**) en verplaatst u het zitje omhoog of omlaag naar de gewenste positie. Laat de knoppen los om het zitje vast te zetten. Bij het vastzetten hoort u een "klik".

5. AANPASSEN VAN DE VOETSTEUN

De voetsteun kan in 2 (twee) posities worden geplaatst. Druk op de knoppen (**E**) aan beide zijden van de voetsteun en verplaats het omhoog of omlaag naar de gewenste positie.

6. PARKEERREM VOOR DE ACHTERWIELEN

 Ingeschakelde parkeerrem (1) – Druk de hendel van de parkeerrem naar beneden.

 Uitgeschakelde parkeerrem (de wielen kunnen vrij bewegen) – Til de hendel van de parkeerrem omhoog.

7. SCHOMMELFUNCTIE

LET OP! Zet het zitje in de laagste hoogtepositie!

A – Druk op de knop (3) onderaan het zitje om het zitje in de schommelpositie te brengen.

B – Schuif de hendel van het schommelmechanisme (1) omhoog om het zitje uit de vergrendeling te halen. De schommelfunctie is nu actief.



LET OP!

Voordat u de stoel als schommel gebruikt, moet u het zitje altijd in de laagste hoogtepositie zetten

en vervolgens de vergrendelingsmechanismen ontgrendelen.

8. OPVOUWEN EN UITKLAPPEN VAN DE EETSTOEL

Druk tegelijkertijd op de knoppen voor het in- of uitklappen (**D**) aan beide zijden van het zitje en klap de stoel in of uit.

BELANGRIJK! Bij het vastzetten in ingeklapte positie hoort u een "klik".

9. INSTALLATIE VAN HET VEILIGHEIDSSYSTEEM EN BEKLEDING

9-1 – Rijg de uiteinden van de veiligheidsgordel door de openingen in de bekleding. Steek de gesp van de gordel door de opening in het zitje en draai deze 90° om de gordel vast te zetten. Plaats de bekleding op het zitje.

9-2 – Steek de gordels in de centrale gesp en druk tot u een "klik" hoort. Verplaats de gespen (K) omhoog of omlaag om de lengte van de gordels aan te passen.

Om los te maken, drukt u op de knop (**A**) in het midden van de gesp en verwijdert u de gordels.

BELANGRIJK! De gordels mogen niet gedraaid zijn, moeten het kind stevig omsluiten en mogen hun lengte niet veranderen wanneer ze vastzitten.

LET OP! De gordels mogen niet versleten of gescheurd zijn, en de plastic gespen en sluitingen moeten stevig zijn en een veilige verbinding garanderen.

ONDERHOUDSINSTRUCTIES

- ❖ Reinig de bekleding, plastic en metalen onderdelen met een vochtige doek en lauwwarm water.
- ❖ Gebruik geen agressieve schoonmaakmiddelen die schurende deeltjes, ammoniak, bleekmiddel of alcohol bevatten.
- ❖ Laat het product volledig drogen na het schoonmaken en berg het vervolgens op.
- ❖ Plaats geen voorwerpen in of op het product om schade aan de constructie te voorkomen.
- ❖ Bewaar het product op een schone en droge plaats. Stel het product niet bloot aan direct zonlicht, regen, vocht of plotselinge temperatuurschommelingen!

CZ: NÁVOD K POUŽITÍ
DŮLEŽITÉ! USCHOVEJTE PRO BUDOUCÍ
POUŽITÍ: ČTĚTE POZORNĚ!

ABYSTE ZAJISTILI BEZPEČNÉ POUŽÍVÁNÍ TOHOTO
PRODUKTU, DODRŽUJTE VŠECHNA VAROVÁNÍ, POKYNY
A DOPORUČENÍ UVEDENÁ V TOMTO NÁVODU K POUŽITÍ!

VAROVÁNÍ!

UPOZORNĚNÍ! NIKDY NENECHÁVEJTE DÍTĚ BEZ DOZORU!

UPOZORNĚNÍ! NEPOUŽÍVEJTE PRODUKT JAKO HOUPAČKU, KDYŽ VAŠE
DÍTĚ DOKÁŽE SAMOSTATNĚ SEDĚT NEBO VÁŽÍ VÍCE NEŽ 9 KG!

UPOZORNĚNÍ! JÍDELNÍ ŽIDLE JE URČENA PRO DĚTI, KTERÉ MOHOU
SAMOSTATNĚ SEDĚT, AŽ DO 3 LET NEBO DO MAXIMÁLNÍ HMOTNOSTI
15 KG.



- ❖ **UPOZORNĚNÍ!** VŽDY POUŽÍVEJTE BEZPEČNOSTNÍ SYSTÉM A UJISTĚTE SE, ŽE JE PEVNĚ PŘIPEVNĚN K RÁMU ŽIDLÍČKY!
- ❖ **UPOZORNĚNÍ!** RIZIKO PÁDU: NEDOVOLTE DÍTĚTI, ABY ŠPLHALO NA PRODUKT!
- ❖ **UPOZORNĚNÍ!** NEPOUŽÍVEJTE PRODUKT, DOKUD SE NEUJISTÍTE, ŽE VŠECHNY ČÁSTI JSOU V POŘÁDKU A PEVNĚ UCHYCENY NA SPRÁVNÉM MÍSTĚ!
- ❖ **UPOZORNĚNÍ!** CHRAŇTE PŘED OHNĚM! UVADĚJTE RIZIKO ZRANĚNÍ DÍTĚTE OTEVŘENÝM OHNĚM NEBO JINÝMI ZDROJI TEPLA V BLÍZKOSTI PRODUKTU!
- ❖ **UPOZORNĚNÍ!** UVĚDOMTE SI RIZIKO NAKLONĚNÍ JÍDELNÍ ŽIDLÍČKY, POKUD DÍTĚ ZATLAČÍ NOHAMA NA STŮL NEBO JINOU PEVNOU ZÁKLADNU.
- ❖ **UPOZORNĚNÍ!** NIKDY NEPOUŽÍVEJTE TENTO PRODUKT NA ZVÝŠENÝCH NEBO NEROVNÝCH POVRŠÍCH (NAPŘÍKLAD STŮL!)
- ❖ **UPOZORNĚNÍ!** ABYSTE SE VYHNULI ZRANĚNÍ, UJISTĚTE SE, ŽE PŘI SKLÁDÁNÍ A ROZKLÁDÁNÍ PRODUKTU JSOU DĚTI MIMO DOSAH!
- ❖ **UPOZORNĚNÍ!** NEZVEDÁVEJTE ANI NEPŘEMISŤUJTE PRODUKT, KDYŽ JE V NĚM DÍTĚ!
- ❖ **UPOZORNĚNÍ!** NEDOVOLTE DĚTEM HRÁT SI S TÍMTO PRODUKTEM, ABYSTE PŘEDEŠLI RIZIKU ZRANĚNÍ!
- ❖ Nikdy nenechávejte dítě spát v tomto produktu. Tento produkt nenahrazuje postýlku ani lůžko. Pokud dítě usne nebo potřebuje spát, umístěte ho do vhodné postýlky nebo lůžka.
- ❖ Vždy aktivujte parkovací mechanismus kol! Kola používejte pouze pro přesun židličky!
- ❖ Montáž produktu smí provádět pouze dospělá osoba!
- ❖ Houpačku používejte pouze pro kojence do věku přibližně 6 měsíců a s hmotností ne vyšší než 9 kg.
- ❖ Nepoužívejte produkt jako jídelní židličku pro děti, které ještě neumí stabilně a samostatně sedět (minimálně 6 měsíců)!
- ❖ Nepoužívejte jídelní židličku pro děti s hmotností vyšší než 15 kg!
- ❖ Neumisťujte do produktu více než jedno dítě!
- ❖ Nezvedejte produkt za jídelní stolec!
- ❖ Nepoužívejte produkt, pokud zjistíte, že některé části chybí nebo jsou poškozené!
- ❖ Nedovolte dítěti stát na židličce!
- ❖ Nezvedejte, nepřemisťujte ani neprovádějte žádná nastavení či opravy produktu, pokud v něm je dítě!

- ❖ Neumísťujte produkt v blízkosti schodů, bazénů a dalších nebezpečných míst!
- ❖ Používejte produkt pouze k určenému účelu!
- ❖ Nepoužívejte náhradní díly a jiné komponenty, které nejsou dodávány výrobcem! Výrobce neodpovídá za bezpečnost, pokud byly použity náhradní díly jiné než originální pro schválený a vyzkoušený typ.
- ❖ Neprovádějte žádné změny ani úpravy konstrukce! V případě potřeby se obraťte na prodejce nebo autorizovaný servis pro konzultaci a opravy.
- ❖ Neumísťujte do produktu ani na něj žádné předměty, abyste nepoškodili konstrukci nebo čalounění.
- ❖ Neumísťujte na produkt žádné další šňůry a pásky, aby se předešlo riziku udušení!
- ❖ Nedovolte přítomnost dětí mladších 3 let, než produkt zcela sestavíte, aby se zabránilo přístupu k malým nebo rozebraným částem!
- ❖ Držte plastový obal daleko od dětí, abyste předešli riziku udušení!

POKYNY K SESTAVENÍ A FUNKCE

Jídelní židlička je určena pro děti, které mohou samostatně sedět, a to až do věku 3 let nebo maximální hmotnosti 15 kg.

Houpačka je vhodná pro kojence a velmi malé děti ve věku od 0 do přibližně 6 měsíců, které nemohou samostatně sedět a mají hmotnost maximálně 9 kg.

- ❖ **DŮLEŽITĚ!** Pečlivě dodržujte pokyny a postupy pro sestavení a používání produktu uvedené v příložené ilustraci. K sestavení židličky nejsou potřeba žádné nástroje.
- ❖ **UPOZORNĚNÍ!** Zkontrolujte, zda je vše bezpečně připevněno po každém kroku.

ZÁKLADNÍ SOUČÁSTI

- 1 – Sedadlo
- 2 – Přední základna
- 3 – Zadní základna
- 4 – Jídelní pultík (dvojíty)
- 5 – Bezpečnostní pásy
- 6 – Kolečka
- 7 – Potah

1. MONTÁŽ PŘEDNÍ A ZADNÍ ZÁKLADNY K SEDADLU

Připojte přední základnu (s kolečky) k trubkám na sedadle a zatlačte, dokud se čepy neprojeví skrz otvory a neuslyšíte zvuk „klik“.

Připojte zadní základnu k zadním trubkám na sedadle a zatlačte, dokud se čepy neprojeví skrz otvory a neuslyšíte zvuk „klik“.

Poznámka: Čepy se nacházejí na vnitřní straně židličky.

Stiskněte tlačítka pro skládání/rozkládání (D) a rozložte židličku.

Stiskněte tlačítka pro nastavení výšky sedadla a umístěte sedadlo do nejvyšší polohy (viz oddíl 4: *Nastavení sklonu a výšky sedadla*).

2. MONTÁŽ PŘEDNÍ A ZADNÍ ZÁKLADNY A ROZLOŽENÍ ŽIDLÍČKY

Vložte každou ze základen (5) do nohou židličky (7), dokud se čepy (c) neobjeví v otvorech a neuslyšíte zvuk „cvaknutí“.

3. MONTÁŽ KOL A JÍDELNÍHO PULTÍKU

A – Vložte a zatlačte kolečka (6) do otvorů v zadní základně.

B – Stiskněte dvě tlačítka ze spodní strany pultíku a zasuněte pultík na područky sedadla až nadoraz. Uvolněte tlačítka pro zajištění pultíku.

Poznámka: Zkuste vytáhnout pultík, abyste se ujistili, že je správně připevněn k sedadlu.

Jídelní pultík lze nastavit do 3 pozic (dopředu a dozadu). Stiskněte dvě tlačítka, nastavte do požadované polohy a uvolněte pro zajištění. Horní část pultíku je odnímatelná pro snadné čištění.

4. NASTAVENÍ SKLONU A VÝŠKY SEDADLA

Sklon sedadla lze nastavit do 4 pozic. Stiskněte páčku (A) na zadní straně opěradla a přesuňte do požadované polohy.

DŮLEŽITÉ! Při zajištění každé polohy uslyšíte zvuk „klik“.

Pro nastavení výšky sedadla stiskněte obě tlačítka pro nastavení výšky (B) a přesuňte sedadlo nahoru nebo dolů do požadované polohy. Uvolněte tlačítka pro zajištění sedadla. Při zajištění uslyšíte zvuk „klik“.

5. NASTAVENÍ OPĚRKY NA NOHY

Opěrku na nohy lze nastavit do 2 poloh. Stiskněte tlačítka (E) na obou stranách opěrky nohou a přesuňte ji nahoru nebo dolů do požadované polohy.

6. PARKOVACÍ ZAŘÍZENÍ PRO ZADNÍ KOLA

 Aktivované parkovací zařízení (1) – stiskněte páčku parkovacího zařízení dolů.

 Deaktivované parkovací zařízení (kola se volně pohybují) – zvedněte páčku parkovacího zařízení nahoru.

7. FUNKCE HOUPAČKY

UPOZORNĚNÍ! Umístěte židličku do nejnižší výškové pozice!

A – Stiskněte tlačítko (3) na spodní straně sedadla a přesuňte sedadlo do polohy pro houpání.

B – Posuňte nahoru posuvník mechanismu pro houpací funkci (1), aby se sedadlo uvolnilo z drážky. Funkce houpání je aktivována.



UPOZORNĚNÍ!

Před použitím židličky jako houpáčky vždy snižte sedadlo do nejnižší výškové polohy a poté uvolněte zajišťovací mechanismus.

8. SKLÁDÁNÍ A ROZKLÁDÁNÍ JÍDELNÍ ŽIDLÍČKY

Stiskněte současně tlačítka pro skládání/rozkládání (D) na obou stranách sedadla a složte/rozložte židličku.

DŮLEŽITÉ! Při zajištění ve složené poloze uslyšíte zvuk „klik“.

9. NASTAVENÍ BEZPEČNOSTNÍHO SYSTÉMU A POTAHU

9-1 – Provlékněte konce bezpečnostního pásu otvory v potahu. Provlékněte sponu na konci pásu otvorem v sedadle a otočte ji o 90°, aby se pás zajistil. Umístěte potah na sedadlo.

9-2 – Vložte pásy do spony a zatlačte, dokud neuslyšíte zvuk „klik“. Posuňte spony (K) nahoru/dolů pro nastavení délky pásů.

Pro odepnutí stiskněte tlačítko (A) uprostřed spony a oddělte pásy.

DŮLEŽITÉ! Pásy nesmí být zkroucené, musí dít pevně obepínat a nesmí se měnit jejich délka, pokud jsou zapnuté!

UPOZORNĚNÍ! Pásy nesmí být opotřebované nebo roztržené a plastové spony a přezky musí být pevné a zajišťovat bezpečné spojení!

POKYNY K ÚDRŽBĚ A OŠETŘOVÁNÍ

- ❖ Čistěte potah, plastové a kovové části vlhkým hadříkem namočeným v vlažné vodě.
- ❖ Nepoužívejte agresivní čisticí prostředky obsahující abrazivní částice, amoniak, bělidlo nebo alkohol.
- ❖ Nechte produkt zcela vyschnout po čištění a poté jej uložte na skladování.
- ❖ Nepokládejte předměty do produktu nebo na něj, aby nedošlo k poškození konstrukce.
- ❖ Ukládejte produkt na čisté a suché místo. Nevystavujte produkt přímému slunečnímu záření, dešti, vlhkosti nebo náhlým změnám teploty!

მნიშვნელოვანია! შეინახეთ მომავალი მითითებისთვის: წაიკითხეთ ყურადღებით!

ამ პროდუქტის უსაფრთხო გამოყენების უზრუნველსაყოფად მიჰყევით ყველა გაფრთხილებას, ინსტრუქციას და რეკომენდაციას, რომელიც მოცემულია ამ მომხმარებლის სახელმძღვანელოში!

გაფრთხილებები!

გაფრთხილება! არასდროს დატოვოთ ბავშვი უყურადღებოდ!

გაფრთხილება! არ გამოიყენოთ პროდუქტი საქანელად, როდესაც თქვენი ბავშვი შეუძლია დამოუკიდებლად ჯდომა ან იწონის 9 კგ-ზე მეტს!

გაფრთხილება! საკვების სკამი განკუთვნილია ბავშვებისთვის, რომელთაც შეუძლიათ დამოუკიდებლად ჯდომა, 3 წლამდე ასაკისთვის ან მაქსიმალური წონა 15 კგ.



- ❖ **ყურადღება!** ყოველთვის გამოიყენეთ უსაფრთხოების სისტემა და დარწმუნდით, რომ ის მყარად არის დამაგრებული სავარძლის კონსტრუქციაზე!
- ❖ **ყურადღება!** დაცემის სამიშროება: არ დაუშვათ, რომ ბავშვი ავიდეს პროდუქტზე!
- ❖ **ყურადღება!** არ გამოიყენოთ პროდუქტი მანამ, სანამ არ დარწმუნდებით, რომ ყველა ნაწილი მწყობრშია და მყარად არის დამაგრებული საჭირო პოზიციაზე!
- ❖ **ყურადღება!** დაცვაზე პროდუქტი ცეცხლისგან! გაითვალისწინეთ ბავშვის დაზიანების რისკი ღია ცეცხლისა და სხვა სითბოს წყაროებისგან, რომლებიც ახლოსაა პროდუქტთან!
- ❖ **ყურადღება!** გაითვალისწინეთ ბავშვის მოძრაობის შედეგად სავარძლის გადახრის რისკი, თუ ბავშვი ფეხებით მიაწვება მაგიდას ან სხვა მყარ ზედაპირს.
- ❖ **ყურადღება!** არასოდეს გამოიყენოთ ეს პროდუქტი აწეულ ან უსწორმასწორო ზედაპირზე (მაგალითად, მაგიდაზე)!
- ❖ **ყურადღება!** დაზიანებების თავიდან ასაცილებლად, დარწმუნდით, რომ ბავშვები შორს არიან პროდუქტის დაკეცვის ან გამლისას!
- ❖ **ყურადღება!** არ აწიოთ და არ გადაადგილოთ პროდუქტი, როცა მასში ბავშვია!
- ❖ **ყურადღება!** არ დაუშვათ, რომ ბავშვებმა ითამაშონ ამ პროდუქტით, რათა თავიდან აიცილოთ დაზიანების რისკი!
- ❖ არასდროს დატოვოთ ბავშვი ამ პროდუქტში ძილისთვის. ეს პროდუქტი არ ცვლის საწოლს ან სარეცელს. თუ ბავშვი დაიძინა ან ძილს საჭიროებს, უნდა მოათავსოთ იგი შესაბამის სარეცელში ან საწოლში.
- ❖ ყოველთვის ჩართეთ ბორბლების პარკირების მექანიზმი! გამოიყენეთ ბორბლები მხოლოდ სავარძლის გადაადგილებისთვის!
- ❖ პროდუქტის აწყობა უნდა განხორციელდეს მხოლოდ მოზრდილის მიერ!
- ❖ გამოიყენეთ საქანელა მხოლოდ იმ ჩვილებისთვის, რომლებიც 6 თვის ასაკამდე არიან და მათი წონა არ აღემატება 9 კგ-ს.
- ❖ არ გამოიყენოთ ეს პროდუქტი ბავშვებისთვის, რომლებიც ვერ სხედან დამოუკიდებლად და მყარად (მინიმუმ 6 თვე)!
- ❖ არ გამოიყენოთ საკვების სავარძელი ბავშვებისთვის, რომელთა წონაც 15 კგ-ზე მეტია!
- ❖ არ მოათავსოთ პროდუქციაში ერთზე მეტი ბავშვი!
- ❖ არ აწიოთ პროდუქტი საკვების მაგიდის საშუალებით!
- ❖ არ გამოიყენოთ პროდუქტი, თუ აღმოაჩენთ, რომ ნაწილები დაკარგულია ან დაზიანებულია!
- ❖ არ დაუშვათ, რომ ბავშვი დადგეს სავარძელზე!
- ❖ არ აწიოთ, გადაადგილოთ, ან შეაკეთოთ პროდუქტი, როცა მასში ბავშვია!
- ❖ არ განათავსოთ პროდუქტი კიბეების, აუზების ან სხვა სამშენ ადგილების მახლობლად!
- ❖ გამოიყენეთ პროდუქტი მხოლოდ მისი დანიშნულებისამებრ!

- ❖ არ გამოიყენოთ სათადარიგო ნაწილები ან სხვა კომპონენტები, რომლებიც მწარმოებლის მიერ არ არის მოწოდებული! მწარმოებელი არ იღებს პასუხისმგებლობას უსაფრთხოების მხრივ, თუ გამოყენებული იქნება არაორიგინალი სათადარიგო ნაწილები, რომლებიც არ არის დამტკიცებული ან ტესტირებული ტიპის.
- ❖ არ განახორციელოთ კონსტრუქციის ცვლილებები ან მოდიფიკაციები! საჭიროების შემთხვევაში, დაუკავშირდით ვაჭრობის წარმომადგენელს ან ავტორიზებულ სერვისის კონსულტაციის ან შეკეთებისათვის.
- ❖ არ განათავსოთ ნივთები ან საგნები პროდუქტში ან მის ზედაპირზე, რათა არ დააზიანოთ კონსტრუქცია ან ქსოვილი.
- ❖ არ დაამატოთ პროდუქტს დამატებითი მწერები ან ბაწრები, რათა თავიდან აიცილოთ დახრჩობის რისკი!
- ❖ არ დაუშვათ 3 წლამდე ასაკის ბავშვები პროდუქტის სრული აწყობამდე, რათა თავიდან აიცილოთ წვრილი ნაწილებთან წვდომა!
- ❖ შეინახეთ პლასტიკური შეფუთვა ბავშვებისგან მოშორებით, რათა თავიდან აიცილოთ დახრჩობის რისკი!

აწყობისა და ფუნქციების ინსტრუქსიები

საკვების სავარძელი განკუთვნილია ბავშვებისთვის, რომლებიც დამოუკიდებლად სხედან და არიან 3 წლამდე ასაკისა ან მაქსიმალური წონის - 15 კგ-მდე.

საკანელა განკუთვნილია ჩვილებისა და ძალიან პატარა ბავშვებისთვის, რომელთა ასაკია 0-დან დაახლოებით 6 თვემდე და რომლებიც ვერ სხედან დამოუკიდებლად, და მათი წონა არ აღემატება 9 კგ-ს.

- ❖ **მნიშვნელოვანია!** ზუსტად მიჰყევით აწყობისა და გამოყენების ინსტრუქციებს, რომლებიც მოცემულია ილუსტრაციებში. საკვების სავარძლის აწყობისთვის ინსტრუმენტები საჭირო არ არის.
- ❖ **ყურადღება!** შეამოწმეთ ყველა ელემენტის მტკიცედ დაფიქსირება ოპერაციის შესრულების შემდეგ!

ძირითადი ნაწილები

- 1 – სავარძელი
- 2 – წინა საყრდენი
- 3 – უკანა საყრდენი
- 4 – საჭმლის მაგიდა (ორმაგი)
- 5 – დამცავი ქაშები
- 6 – ბორბლები
- 7 – ქსოვილი

1. წინა და უკანა საყრდენების მონტაჟი სავარძელზე

მოათავსეთ წინა საყრდენი (ბორბლებით) სავარძლის მილებზე და დააჭირეთ, სანამ ქინძისთავეები არ გამოვა ხვრელებიდან და გაიგონებთ "ჩხაკუნის/წკაპის" ხმას.

მოათავსეთ უკანა საყრდენი სავარძლის უკანა მილებზე და დააჭირეთ, სანამ ქინძისთავეები არ გამოვა ხვრელებიდან და გაიგონებთ "ჩხაკუნის/წკაპის" ხმას.

შენიშვნა: ქინძისთავეები სავარძლის შიდა მხარეს არის.

დააჭირეთ დავევის/გახსნის დილაკებს (D) და გახსენით სავარძელი.

დააჭირეთ სიმაღლის რეგულირების დილაკებს და გადაადგილეთ სავარძელი ყველაზე მაღალ პოზიციაზე (იხილეთ განყოფილება 4. სავარძლის დახრის და სიმაღლის რეგულირება).

2. წინა და უკანა საყრდენების მონტაჟი და სავარძლის გაშლა

მოათავსეთ თითოეული საყრდენი (5) სავარძლის ფეხებზე (7), სანამ ქინძისთავეები არ გამოვა ხვრელებიდან და გაიგონებთ "ჩხაკუნის/წკაპის" ხმას.

3. ბორბლების და კვების უჯრის მონტაჟი

A – შეიყვანეთ და დააჭირეთ ბორბლებს (6) უკანა საყრდენის დიობებში.

B – დააჭირეთ ორივე დილაკს უჯრის ქვედა მხარეს და შეაფურეთ უჯრა სავარძლის ხელის მოსასვენებლებზე, სანამ ბოლომდე არ ჩაჯდება. დილაკების გათავისუფლება საშუალებას მისცემს უჯრას, რომ დაიფიქსიროს.

შენიშვნა: სცადეთ, გაათრიოთ უჯრა გარეთ, რათა დარწმუნდეთ, რომ მყარად არის მიმაგრებული სავარძელზე.

კვების უკრა შეიძლება განთავსდეს 3 პოზიციაში (წინ და უკან). დააჭირეთ ორივე ღილაკს, გადაადგილეთ სასურველ პოზიციაში და გაათავისუფლეთ ღილაკები, რათა უკრა დაიფიქსიროს. ზედა ნაწილი მოსახსნელია, რაც საშუალებას გაძლევთ გაწმინდოთ მარტივად.

4. სავარძლის დახრის და სიმაღლის რეგულირება

სავარძლის დახრის რეგულირება შესაძლებელია 4 პოზიციაზე. დააჭირეთ ბერკეტს (A) საზურგეზე და გადაიტანეთ სასურველ პოზიციაში.

მნიშვნელოვანია! პოზიციის დაფიქსირებისას მოისმენთ "click/ჩხაკუნის" ხმას.

სავარძლის სიმაღლის რეგულირებისთვის ერთდროულად დააჭირეთ სიმაღლის რეგულირების ღილაკებს (B) და გადაიტანეთ სავარძელი ზევით ან ქვევით სასურველ პოზიციაში.

5. ფეხების დასადგმის რეგულირება

ფეხების დასადგმის დარეგულირება შესაძლებელია 2 პოზიციაზე. დააჭირეთ ღილაკებს (E) და გადაიტანეთ სასურველ პოზიციაზე.

6. უკანა ბორბლების დასაფიქსირებელი მოწყობილობა

I დაფიქსირება (1) – დააჭირეთ დაჭერის ბერკეტს ქვემოთ.

I გაუქმებული მდგომარეობა (2) – აწიეთ ბერკეტი ზევით.

7. საქანელას ფუნქცია

ყურადღება! განათავსეთ სავარძელი ყველაზე დაბალ სიმაღლეზე!

A – დააჭირეთ ღილაკს (3) სავარძლის ქვემოთ, რომ გადაყვანოთ სავარძელი საქანელის პოზიციაზე.

B – აწიეთ მექანიზმის (1) საქანელას ფუნქციის პლაზური, რათა განთავსდეს სავარძელი არხიდან. საქანელას ფუნქცია აქტივირებულია.



ყურადღება!

ყოველთვის, სანამ გამოიყენებთ სავარძელს როგორც საქანელას, განათავსეთ ის ყველაზე

დაბალ პოზიციაზე და შემდეგ გაათავისუფლეთ საკეტი მექანიზმი.

8. სავარძლის დაკეცვა და გაშლა

ერთდროულად დააჭირეთ დაკეცვა/გაშლის ღილაკებს (D) სავარძლის ორივე მხარეს და დაკეცეთ ან გაშალეთ ის.

მნიშვნელოვანია! დაკეცვისას პოზიციის დაფიქსირებისას მოისმენთ "click/ჩხაკუნის" ხმას.

9. დამხვი სისტემისა და ქსოვილის მონტაჟი

9-1 – გაატარეთ დამხვი ქამრის ბოლოები ქსოვილის ხვრელებში. გაატარეთ ქამრის ბოლო ტოკაში და შემობარუნეთ 90 გრადუსით, რათა დაფიქსირდეს ქამარი. განათავსეთ ქსოვილი სავარძელზე.

9-2 – ჩასვით ქამრები გაერთიანების ტოკაში და დააჭირეთ, სანამ არ მოისმენთ "click/ჩხაკუნის" ხმას. გადაადგილეთ ტოკები (K) ზემოთ/ქვემოთ, რათა დაარეგულიროთ ქამრების სიგრძე.

გახსნისთვის დააჭირეთ ღილაკს (A) გაერთიანების ტოკის ცენტრში და გამოაცალკევეთ ქამრები.

მნიშვნელოვანია! ქამრები არ უნდა იყოს გადახვეული, ისინი უნდა იყოს მჭიდროდ მოჭერილი ბავშვს და არ უნდა იცვლიდეს სიგრძე დახურული მდგომარეობაში!

ყურადღება! ქამრები არ უნდა იყოს დაზიანებული ან გაცვეთილი, ხოლო პლასტმასის ტოკები და ჩამკეტები უნდა იყოს მყარი და უზრუნველყოს უსაფრთხო შეერთება!

შენარჩუნებისა და მოვლის ინსტრუქციები

- ❖ გაწმინდეთ ქსოვილი, პლასტმასისა და ლითონის ნაწილები ნამიანი ტილოთ და თბილი წყლით.
- ❖ არ გამოიყენოთ აგრესიული საწმენდები, რომლებიც შეიცავს აბრაზიულ ნაწილაკებს, ამიაკს, ქლორს ან სპირტს.
- ❖ გასუფთავების შემდეგ, პროდუქტი სრულად გააშრეთ, სანამ შეინახავთ.
- ❖ არ დალოთ საგნები პროდუქტის შიგნით ან ზემოთ, რათა არ დაზიანოთ კონსტრუქცია.
- ❖ პროდუქტი შეინახეთ სუფთა და მშრალ ადგილას. არ დააყენოთ პროდუქტი პირდაპირი მზის, წვიმის, ტენიანობის ან ტემპერატურის უეცარი ცვლილებების ზემოქმედების ქვეშ!



България, Пловдив, ул. „Голямонарско шосе” № 1;
1 Golyamokonarsko shosse, Plovdiv, Bulgaria

www.chipolino.com