

ВАЖНО! ЗАПАЗЕТЕ ТАЗИ ИНСТРУКЦИЯ ЗА БЪДЕЩИ СПРАВКИ

**ИНСТРУКЦИЯ ЗА УПОТРЕБА НА
КОМПЛЕКТ “UP & DOWN” 2 в 1
(детска количка и кош за новородено)**

**UP&DOWN
2in1**

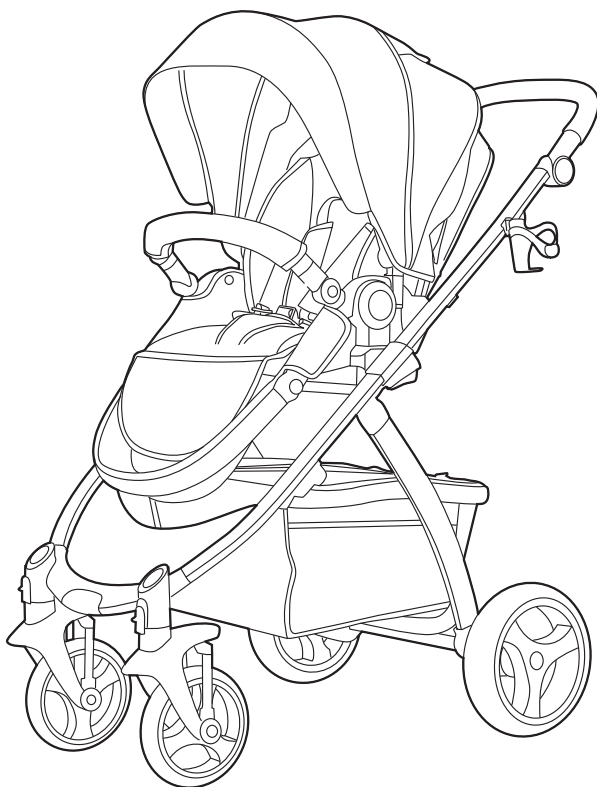

Този продукт с марка **chipolino** е произведен в съответствие с изискванията на директивата на Европейския парламент и Съвета 2001/95/ЕО „Обща безопасност на продуктите“, на Европейските стандарти EN 1888:2012 „Изделия за отглеждане на малки деца. Колесни средства за придвижване на деца (детски колички). Изисквания за безопасност и методи за изпитване“ и EN 1466:2014 „Изделия за отглеждане на малки деца. Кошче с дръжки и стойки за носене на бебе. Изисквания за безопасност и методи за изпитване“, както и на Закона за защита на потребителите от националното законодателство.

ЗА ОСИГУРЯВАНЕ БЕЗОПАСНОТО ИЗПОЛЗВАНЕ НА ТОЗИ ПРОДУКТ, СПАЗВАЙТЕ ПРЕДУПРЕЖДЕНИЯТА, УКАЗАНИЯТА И ПРЕПОРЪКИТЕ ОТ ТАЗИ ИНСТРУКЦИЯ!

ВАЖНО! ОСНОВНИ ПРЕДУПРЕЖДЕНИЯ!

- НИКОГА НЕ ОСТАВЯЙТЕ ДЕТЕТО БЕЗ НАДЗОР!
- СЕДАЛКАТА НА ТАЗИ КОЛИЧКА НЕ Е ПОДХОДЯЩА ЗА ДЕЦА НА ВЪЗРАСТ ПОД 6 МЕСЕЦА!
- ИЗПОЛЗВАЙТЕ КОША ЗА ДЕТЕ, КОЕТО НЕ МОЖЕ САМОСТОЯТЕЛНО ДА СЯДА БЕЗ ЧУЖДА ПОМОЩ, ДА СЕ ПРЕТЪРКУЛВА И ИЗПРАВЯ САМО, ИЗПОЛЗВАЙКИ ЗА ОПОРА РЪЦЕТЕ И КОЛЕНАТА СИ!
- ИЗПОЛЗВАЙТЕ КОША САМО ВЪРХУ ТЪВЪРДА, ХОРИЗОНТАЛНА И СУХА ПОВЪРХНОСТ!
- НИКОГА НЕ ИЗПОЛЗВАЙТЕ КОША ВЪРХУ СТОЙКА!
- ПАЗЕТЕ ОТ ОГЪН!
- НЕ ВДИГАЙТЕ ПРОДУКТА ПОСРЕДСТВОМ ПРЕДПАЗНИЯ БОРД!
- ВИНАГИ ИЗПОЛЗВАЙТЕ ОБЕЗОПАСИТЕЛЕН КОЛАН!
- ПРЕДИ УПОТРЕБА СЕ УВЕРЕТЕ, ЧЕ ВСИЧКИ БЛОКИРАЩИ ПРИСПОСОБЛЕНИЯ СА ЗАДЕЙСТВАНИ.
- ЗА ДА ИЗБЕГНЕТЕ НАРАНЯВАНЕ, УВЕРЕТЕ СЕ, ЧЕ ДЕТЕТО ВИ Е НА БЕЗОПАСНО РАЗСТОЯНИЕ ПРИ РЕГУЛИРАНЕ, РАЗГЪВАНЕ И СГЪВАНЕ НА ТОЗИ ПРОДУКТ!
- НЕ ПОЗВОЛЯВАЙТЕ НА ДЕЦА ДА СИ ИГРАЯТ С ТОЗИ ПРОДУКТ!
- ПРЕДИ УПОТРЕБА ПРОВЕРЯВАЙТЕ ДАЛИ ПРИСПОСОБЛЕНИЯТА ЗА ЗАКРЕПВАНЕ КЪМ КОЛИЧКАТА НА СЕДАЛКАТА, КОША ИЛИ СТОЛЧЕТО ЗА АВТОМОБИЛ, СА ПРАВИЛНО И СТАБИЛНО ФИКСИРАНИ ЗА РАМАТА.
- ТОЗИ ПРОДУКТ НЕ Е ПОДХОДЯЩ ЗА ТИЧАНЕ И ПЪРЗАЛЯНЕ!
- Използвайте продукта за дете с тегло не по-голямо от 15 kg.
- Използвайте коша за дете с тегло не по-голямо от 9 kg!
- Сглобяването на продукта да се извършва само от възрастен!
- Не поставяйте в коша допълнително дъшечче, по-дебело от 20 mm!
- Винаги задействайте приспособлението за паркиране при поставяне и изваждане на детето от количката!
- Преди употреба се уверете, че обезопасителните колани са поставени и регулирани правилно.
- Максималното натоварване на коша за багаж не трябва да е по-голямо от 3 kg!
- Максималното натоварване на чантата за багаж (в случай, че се използва такава) не трябва да е по-голямо от 2 kg!
- Не претоварвайте количката! Всеки товар, поставен и/или закрепен на дръжката, борда, гърба на облегалката, сенника и/или на страните на количката, може да повлияе на стабилността ѝ!
- Количката и коша са предназначени да возят само едно дете.
- Не използвайте резервни части и други компоненти, които не са доставени от производителя! Производителят не поема отговорност за безопасността в случай, че са използвани резервни части, различни от оригиналните за одобрения тип или препоръчани от него.
- Не правете промени или модификации по конструкцията! При необходимост се свържете с търговеца или оторизиран сервиз за консултация и ремонт.
- Автомобилното детско столче не замества детското кошче или легло. Когато детето се нуждае от сън, трябва да го поставите в подходяща бебешка количка, детско кошче или легло.
- Не използвайте продукта, ако установите, че има липсващи или повредени части!
- Не допускайте присъствието на деца под 3 години, преди да сте сглобили продукта напълно, за да избегнете достъп до дребни и разглобени части!
- Не поставяйте на продукта допълнително шнурове и връзки, за да избегнете риска от задушаване!
- Не използвайте количката по стълби или ескалатори и бъдете с повишено внимание при слизане или качване на тротоар или стъпало.
- Дръжте найлоновата опаковка далече от деца, за да избегнете риска от задушаване!



ХАРАКТЕРИСТИКА НА ПРОДУКТА

- Седалката на количката е подходяща за деца на възраст от 6 до 36 месеца с тегло до 15 kg;
- Кошът за новородено е предназначен за едно дете на възраст не повече от 6 месеца и с тегло до 9 kg. Може да се използва самостоятелно или като се монтира на рамата на количката.
- Столче за обезопасяване на деца по време на пътуване в автомобил модел „Up & Down“, тегловна група 0+ за деца с тегло не повече от 13 kg. **Детското столче за автомобил е безопасно и съвместимо с конструкцията на количката.**

Забележка: Столчето може да се закупи допълнително в случай, че не е включено в комплекта на количката. Указанията за безопасна употреба на столчето и монтирането му в автомобил, са в отделна инструкция.

- 5-точков обезопасителен колан;
- Две положения на седалката – детето е с лице по посока на движение или детето е с гръб по посока на движение;
- Регулиране височината на седалката;
- Регулируема облегалка на седалката;
- Регулируема дръжка;
- Регулируем сенник;
- Регулируема поставка за крачета;
- Въртеливо и праволинейно движение на предните колела.

ДИАГРАМА НА ОСНОВНИТЕ ЧАСТИ

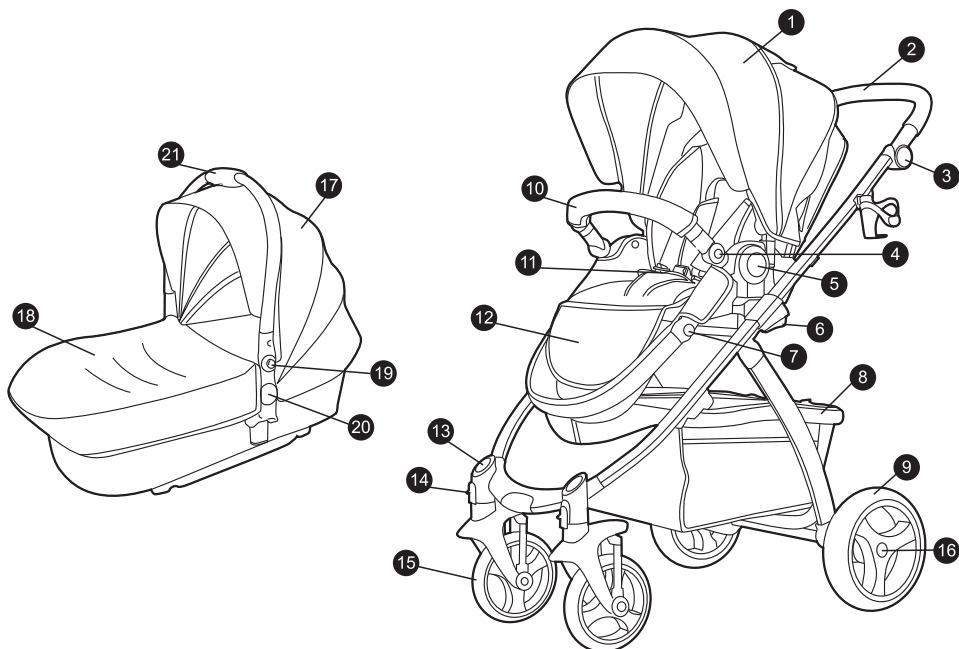

- | | |
|--|---|
| 1 Сенник | 12 Поставка за крачета |
| 2 Дръжка | 13 Бутон за демонтиране на предно колело |
| 3 Бутон за регулиране височината на дръжката | 14 Бутон за установяване на предно колело за праволинейно/въртливо движение |
| 4 Бутон за освобождаване на предпазния борд | 15 Предни колела |
| 5 Бутон за демонтиране на седалката | 16 Бутон за демонтиране на задно колело |
| 6 Бутон за регулиране височината на седалката | 17 Сенник на твърдия кош |
| 7 Бутон за регулиране положението на поставката за крачета | 18 Покривало на твърдия кош |
| 8 Кош за багаж | 19 Бутон за регулиране положението на дръжката на твърдия кош |
| 9 Задни колела | 20 Бутон за демонтиране на твърдия кош от рамата на количката |
| 10 Предпазен борд | 21 Дръжка за носене на твърдия кош |
| 11 5-точков обезопасителен колан | |

УКАЗАНИЯ ЗА СГЛОБЯВАНЕ И ФУНКЦИИ

Моля, проверете дали показаните части са налични.

				
Предни колела 2 броя	Задни колела 2 броя	Седалка 1 брой	Задна ос 1 брой	Покривало за крачета 1 брой
				
Сенник 1 брой	Предпазен борд 1 брой	Държач за шише/чаша 1 брой	Рама на количката 1 брой	Твърд кош за новородено 1 брой

Количката се доставя от производителя частично сглобена. За да завършите сглобяването не се налага да използвате инструменти.

ВНИМАНИЕ! Следвайте точно указанията и последователността за сглобяване и използване на продукта от приложените в инструкцията илюстрации.

ВНИМАНИЕ! Проверете сигурността на фиксирането след изпълнение на всяка операция!

ВНИМАНИЕ! Уверете се, че цифровете са се показали напълно от отворите.

ВНИМАНИЕ! Фиксирането на определена позиция в повечето случаи е съпроводено със звук от щракване.

Действията по сглобяване и функциите са номерирани от 1 до 16. Използвайте описанията им по-долу заедно с илюстрацията, носеща същия номер.

1 – РАЗГЪВАНЕ НА РАМАТА

2 – МОНТИРАНЕ И ДЕМОНТИРАНЕ НА ПРЕДНИ КОЛЕЛА.

Праволинейно и въртливо движение на предните колела

ВАЖНО! При движение на количката по неравни повърхности, установете предните колела в положение за извършване на праволинейно движение.

3 – МОНТИРАНЕ И ДЕМОНТИРАНЕ НА ЗАДНИ КОЛЕЛА

4 – МОНТИРАНЕ И ДЕМОНТИРАНЕ НА СЕДАЛКАТА. ПОСОКА НА МОНТИРАНЕ.

5 – МОНТИРАНЕ И ДЕМОНТИРАНЕ НА ПРЕДПАЗНИЯ БОРД

6 - МОНТИРАНЕ НА ДЪРЖАЧА ЗА ШИШЕ/ЧАША

7 - МОНТИРАНЕ НА СЕННИКА. ПОЗИЦИИ.

ВНИМАНИЕ! Винаги закрепвайте сенника за седалката на количката, за да предотвратите изхлузване на детето и нараняването му.

8 – РЕГУЛИРАНЕ НА СЕДАЛКАТА ПО ВИСОЧИНА

9 – РЕГУЛИРАНЕ НА ОБЛЕГАЛКАТА

10 – РЕГУЛИРАНЕ ВИСОЧИНАТА НА ДРЪЖКАТА

11 – РЕГУЛИРАНЕ НА ПОДЛОЖКАТА ЗА КРАЧЕТА

12 – ПРИСПОСОБЛЕНИЕ ЗА ПАРКИРАНЕ

13 – СИСТЕМА ЗА ЗАДЪРЖАНЕ (5-ТОЧКОВ ОБЕЗОПАСИТЕЛЕН КОЛАН)

Забележка: Коланите трябва да обхващат добре детето и не трябва да са усукани.

ВАЖНО! Периодично проверявайте дали коланите са стабилно закрепени за конструкцията на количката и за сигурността на закопчаването! Коланите не трябва да са захабени или прокъсани, а пластмасовите токи и закопчалки трябва да са здрави, без увреждания и да осигуряват сигурна връзка.

14 – Сгъване на количката

ВАЖНО! Винаги преди да сгнете количката трябва да: задействате паркиращото устройство, да установите седалката по посока на движение, а предните колела – за праволинейно движение, да приберете сенника и изпразнете кош за багаж.

15 – Монтиране и демонтиране на кош за новородено.

ВАЖНО! Позицията на главата на детето в кошчето никога да не бъде на по-ниско ниво от това на тялото на детето!

16 – Монтиране и демонтиране на детско столче за автомобил модел „Up & Down” върху конструкцията на детска количка „Up & Down”

Столче за автомобил модел „Up & Down” се монтира на рамата на детската количка, посредством адаптори.

ВНИМАНИЕ! Винаги столчето за автомобил трябва да се монтира в положение, при което детето да бъде с лице към майката!

Забележка: За Ваше удобство, преди да монтирате столчето за автомобил към рамата на количката, задействайте приспособлението за паркиране.

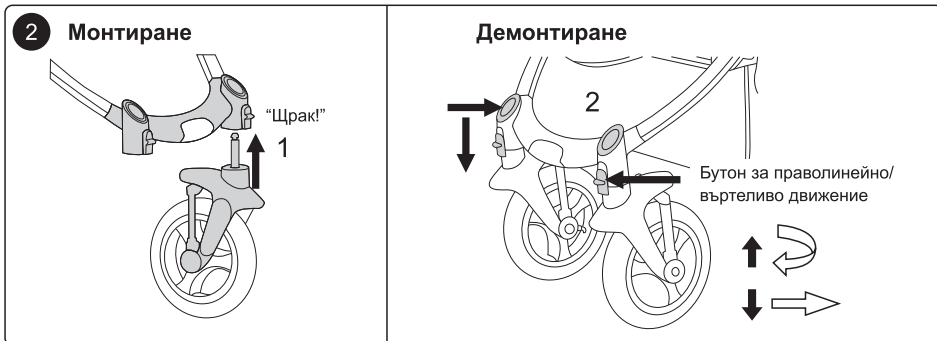
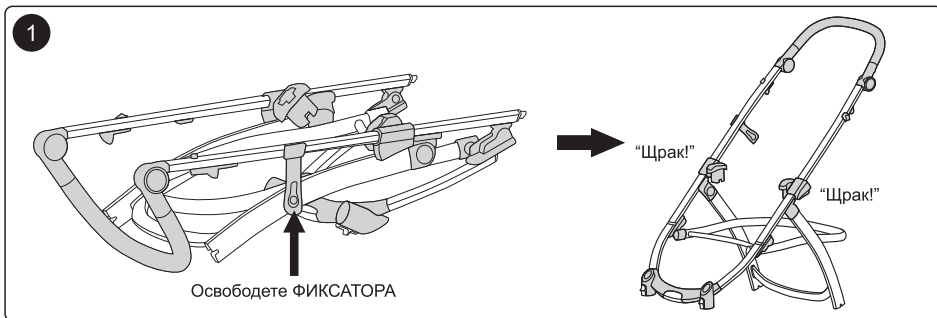

3 Монтиране

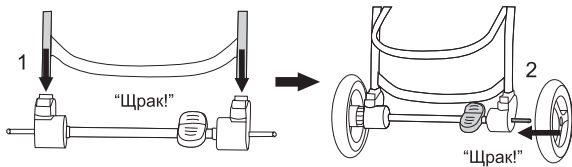

Демонтиране

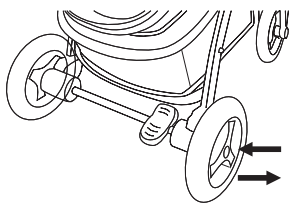

4

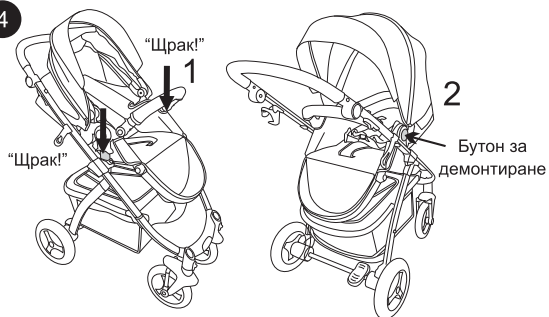

5

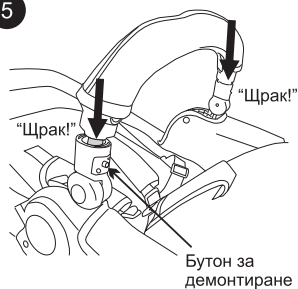

6

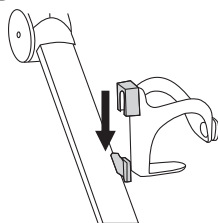

7

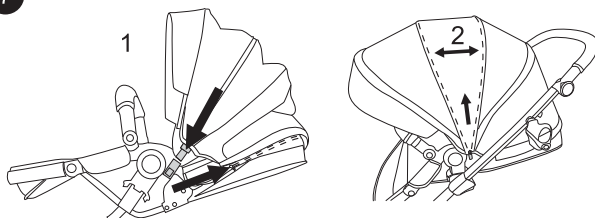

8



9

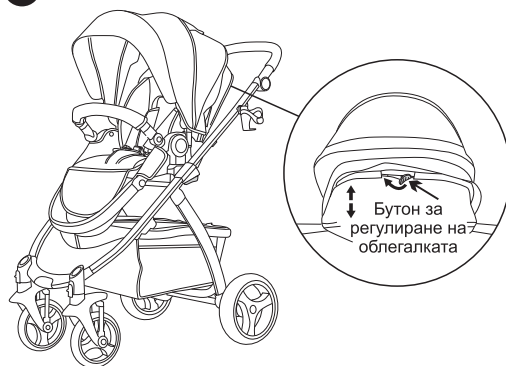

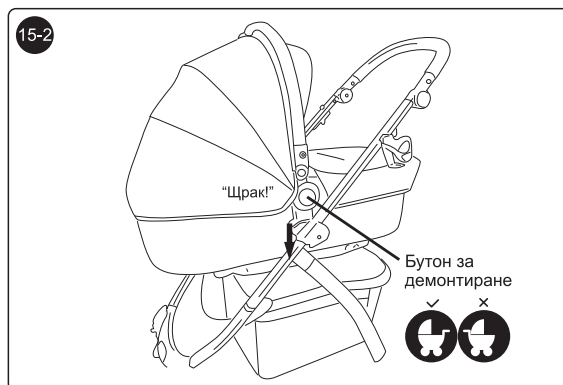
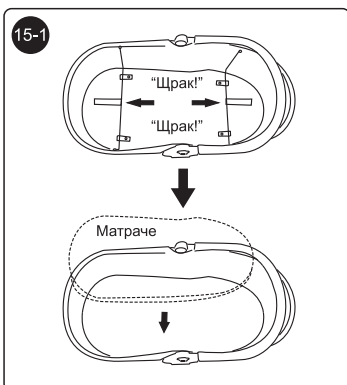
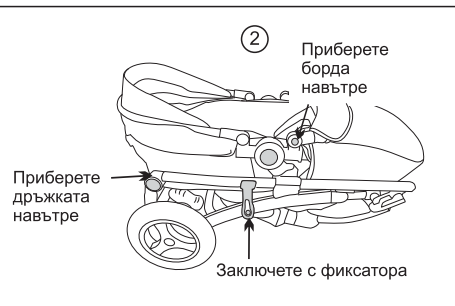
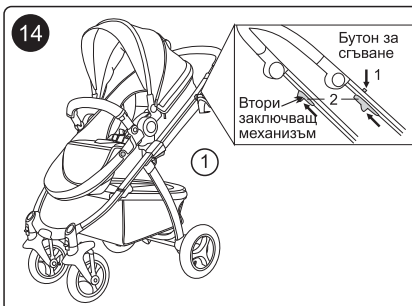
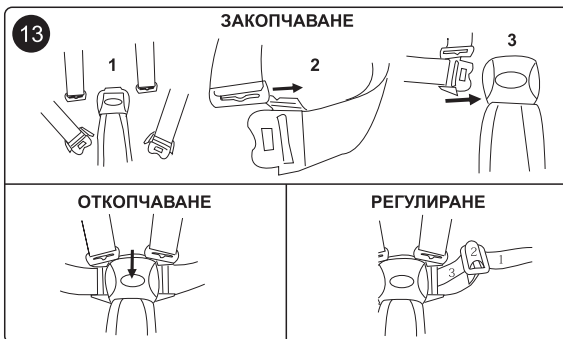
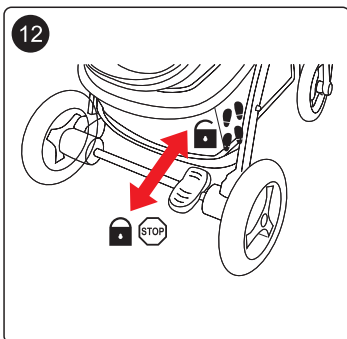
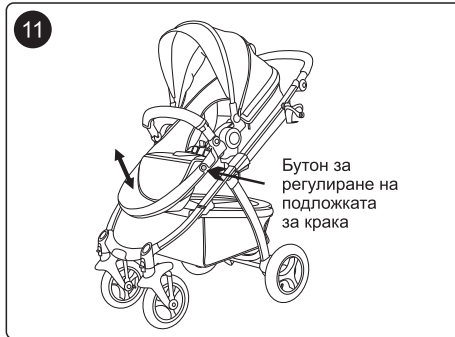
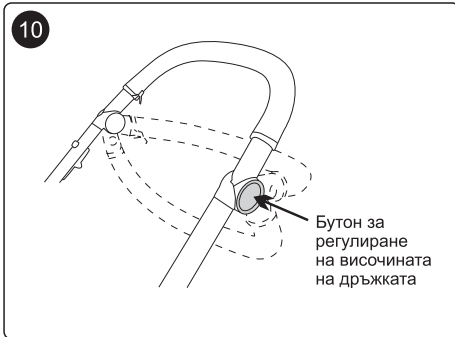

15-3

Дръжка



Бутон за регулиране
позициите на дръжката

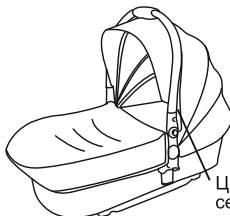

Цип за фиксиране на
сенника за дръжката

16

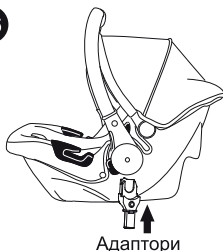

Адаптори

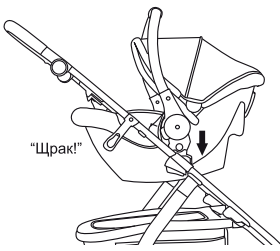

"Щрак!"

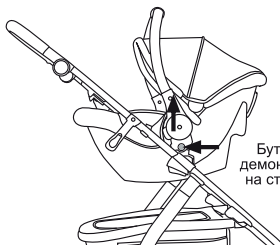

Бутон за
демонтиране
на столчето

УКАЗАНИЯ ЗА ПРОФИЛАКТИКА И ПОДДРЪЖКА

- Спирачките, колелата и гумите се износват по-бързо от останалите части и при необходимост трябва да ги подмените.
- Редовно смазвайте задвижващите механизми със силиконово масло или спрей.
- Редовно почиствайте и смазвайте с масло замърсените метални и пластмасови части.
- Почиствайте дамската на количката, замърсените пластмасови или метални части с мека памучна кърпа или гъба, навлажнени с вода или мек препарат.
- Не почиствайте с агресивни препарати, съдържащи абразивни частици, амоняк, белина или спирт.
- Винаги подсушавайте количката и я оставяйте да изсъхне преди да я приберете за съхранение. Възможно е да се появи мухъл по количката, ако я съхраните влажна.
- Съхранявайте продукта на чисто и сухо място. Не излагайте на прякото въздействие на околната среда - слънце, дъжд, влага, или резки температурни промени!
- При проблеми, свързани с нормалната експлоатация, се обръщайте за консултация или ремонт към оторизираните сервиси.

Състав на дамската на количката:

Лицева част: 100 % полиестер

Пълнеж: 100 % полиестер

Състав на дамската на коша:

Лицева част: 100 % полиестер

Пълнеж: 100 % полиестер



Използвани материали: пластмаса, текстил, еко кожа, метал

KKUPD01xxxx